

Flachspanner, Form B

Artikelbeschreibung/Produktabbildungen



Beschreibung

Werkstoff:
Vergütungsstahl.

Ausführung:
gehärtet (33-39 HRC) und brüniert.

Hinweis:
Mit diesen Flachspannern können besonders niedrige Werkstücke gespannt werden.
Spannelement mit Niederzugwirkung.
Spannelement und Gegenhalter kompakt in einer Einheit verbaut.

Zeichnungshinweis:
Das Maß L1 bezieht sich auf den gespannten Zustand.

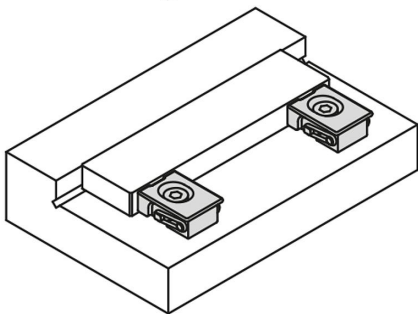
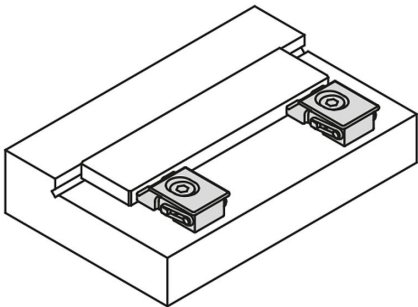

Flachspanner, Form B

Zeichnungen

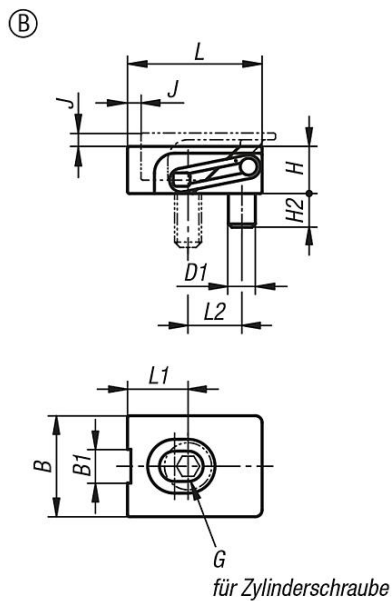

Einbauhinweis

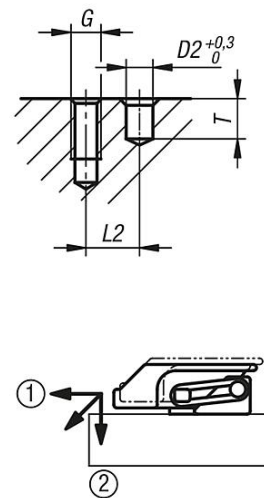

- (Backen erzeugen Niederzug)
- ① Horizontaler Druck gegen Werkstück
 - ② Vertikaler Druck verhindert das Heben des Werkstückes

Artikelübersicht

Bestellnummer	Form	B	B1	D1	D2	G	H	H2	J	L	L1	L2	T	Spannkraft max. kN	Anzieh- drehmoment max. Nm
K1168.204	B	15	5	4	4	M4	7	5	2	20	9	8	6	2,5	2,7
K1168.205	B	19	7	5	5	M5	9	6	2,5	25	11	10	7	3,5	5,4