

OSRAM ECOPACK®-FH

OSRAM ECOPACK®-FH DIM

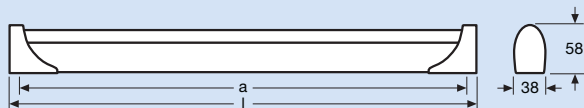

OSRAM ECOPACK®-FH

Typ	Produkt-Nr. WEISS	Prod.-Bez.	VSE	l [mm]	a [mm]
14 W	4050300513249	72601	4	584	538
21 W	4050300513263	72602	4	884	838
28 W	4050300513287	72603	4	1184	1138
35 W	4050300513300	72604	4	1484	1438

OSRAM ECOPACK®-FH DIM

Typ	Produkt-Nr. WEISS	Prod.-Bez.	VSE	l [mm]	a [mm]
14 W	4050300659213	72611	4	584	538
21 W	4050300659237	72612	4	884	838
28 W	4050300659251	72613	4	1184	1138
35 W	4050300659275	72614	4	1484	1438

ZUBEHÖR: Pendelsatz

Typ	Produkt-Nr. SILBER	Prod.-Bez.	VSE
Pendelsatz	4050300792200	72097	4

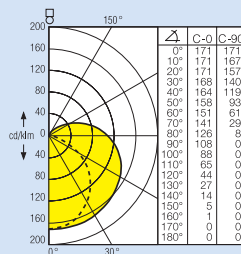

Klassifikation nach DIN 5040: B21

Leuchtenbetriebswirkungsgrad η_{LB} : 0,84

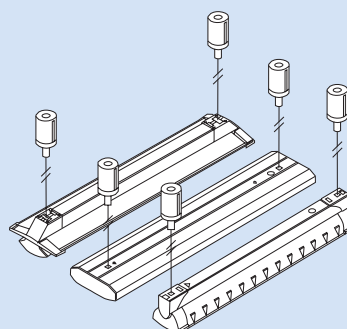

Kurzbeschreibung und Merkmale

OSRAM ECOPACK®-FH sind extrem sparsam: Im Vergleich zu Lichtleisten der gleichen Länge mit 26-mm-Leuchtstofflampen bieten sie das gleiche Licht bei geringerer Leistungsaufnahme.

- kompakte elektronische Lichtleiste für Festanschluss
- mit innovativer FH®-Leuchtstofflampe
- mit Elektronischem Vorschaltgerät QUICKTRONIC® QT-FH bzw. QT-FH DIM
- hohe Lampenlebensdauer durch Cut-Off-Technik
- mit prismatischer Lampenabdeckung für eine gleichmäßige Lichtverteilung
- OSRAM ECOPACK®-FH DIM:
 - dimmbar von 100 % bis 1 %
 - Ansteuerung über 1...10 V Gleichspannungs-Steuersignal, daher geeignet für tageslichtabhängige Lichtsteuerung mit OSRAM-Lichtsensoren

Technische Daten und Ausstattung

- bestückt mit Lampe FH® in Lichtfarbe 830
- Netzspannung: 230-240 V/0, 50-60 Hz
- IP20
- Farbe: Weiß

Zubehör

- Tageslichtsensoren für Konstantlichtregelung für OSRAM ECOPACK®-FH DIM (siehe Seite 20)
- Pendelsatz (Beschreibung siehe Seite 23)

