

Benennung/Description

LED-Dauerleuchte LED Perm. Beacon

Artikel-Nummer
Material number

221 #00 XX

Ausdruck ist nur zur Information und wird bei Änderung nicht berücksichtigt. / This printed copy is for information only and is subject to alteration.

Bestell-Nr. / order no.		Stromaufnahme/ Current consum.	Einschaltstrom/ Starting current	
221 #00 75	24 V DC	45 mA	max. 500 mA	ca. 133 g
221 #00 67	115 V AC	25 mA		ca. 106 g
221 #00 68	230 V AC	25 mA		ca. 107 g



1 = RD 2 = GN 3 = YE 4 = CL 5 = BU

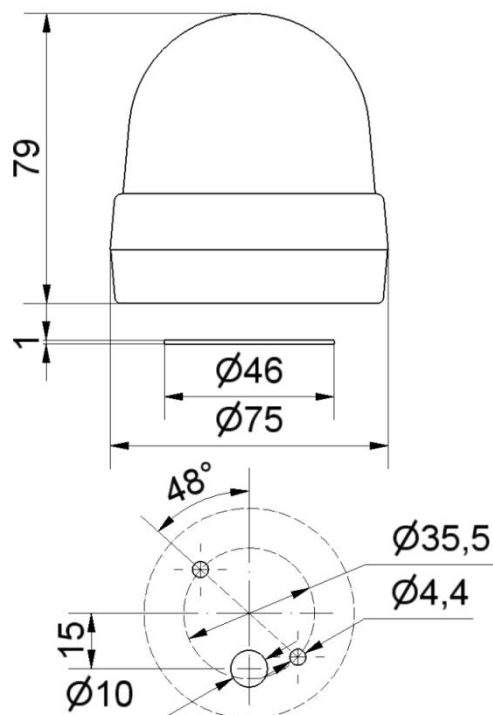

Elektrische Daten		Electrical specifications	
Einschaltdauer	100 % ED	Duty cycle	100 %
Einschaltstrom	Siehe Liste	Starting current	See list
Lebensdauer	max. 100.000 h	Life duration	max. 100.000 h
Stromaufnahme	Siehe Liste	Current consumption	See list
Mechanische Daten		Mechanical specifications	
Anschluss	CAGE CLAMP® Technik max. 2,5 mm ² eindrähtig	Connection	CAGE CLAMP® Technik max. 2,5 mm ² single wire
Befestigung	Bodenmontage	Fixing	Basemounting
Dichtung	Vorhanden	Seal	Available
Einbaulage	Beliebig	Installation position	As required
Kabeleinführung	Durchgangsloch, Kabel- durchmesser max. 10 mm	Cable entry	Through hole, Cable diameter max. 10 mm
Schutzart	IP65 in montiertem Zustand	Protection rating	IP65 when mounted
Temperatur	-20° ... +50 °C	Temperature	-20° ... +50 °C
Umgebungs- bedingungen	Verschmutzungsgrad 3, U _i = 250V, U _{imp} = 2.500V, oder Überspannungskategorie II	Environmental conditions	Pollution degree 3, U _i = 250V, U _{imp} = 2.500V, or Overvoltage category II
Werkstoff Adapter	PC/ABS-Blend	Material adapter	PC/ABS-Blend
Werkstoff Kalotte	PC	Material dome	PC
Werkstoff Sockel	PA-GF	Material base	PA-GF
Sonstige Daten		Other specifications	
Besonderheiten	CAGE CLAMP® ist ein eingetra- genes Warenzeichen der WAGO Kontakttechnik GmbH	Characteristics	CAGE CLAMP® is a registered trade mark of WAGO Kontakttechnik GmbH
Hinweis	Alle Angaben beziehen sich auf U _{Nenn} und Raumtemperatur. Die Hinweise der Montageanlei- tung sind zu beachten.	Note	All specifications refer to U _{nom} and room temperature. The advice contained in the instal- lation instruction is to be observed.
Vorschriften	Die zutreffenden EU-Richtlinien werden erfüllt.	Regulations	Conforms to current EU Directives.
Zulassung		Approval	

