

D-SUB-Powerkontakt - VS-BU-LH-3,6/18/3,8 - 1655454

Bitte beachten Sie, dass die hier angegebenen Daten dem Online-Katalog entnommen sind. Die vollständigen Informationen und Daten entnehmen Sie bitte der Anwenderdokumentation. Es gelten die Allgemeinen Nutzungsbedingungen für Internet-Downloads.
(<http://phoenixcontact.de/download>)



POWER-Kontakt, für D-SUB-Kombinationseinsätze, für Leiterplattenmontage, Buchse, abgewinkelt, Bemessungsstrom 40 A, vergoldet

RoHS

Kaufmännische Daten

Verpackungseinheit	100 STK
Mindestbestellmenge	100 STK
GTIN	 4 046356 029384
GTIN	4046356029384
Gewicht pro Stück (exklusive Verpackung)	2,500 g
Gewicht pro Stück (inklusive Verpackung)	2,650 g
Zolltarifnummer	85366990
Herkunftsland	Deutschland
Verkaufsschlüssel	D1 - Steckverbinder
Hinweis	Auftragsgebundene Fertigung (keine Rücknahme)

Technische Daten

Mechanische Kennwerte

Anschlussart	Leiterplattenmontage
Gewicht	2,5 g

Umgebungsbedingungen

Umgebungstemperatur (Betrieb)	-55 °C ... 130 °C
-------------------------------	-------------------

Materialangaben

Material Kontaktoberfläche	Au/Sn
Material Kontakt	Kupferlegierung
Breite	13,8 mm
Höhe	19,9 mm
Länge	5,5 mm

D-SUB-Powerkontakt - VS-BU-LH-3,6/18/3,8 - 1655454

Technische Daten

Elektrische Kennwerte

Bemessungsstrom	40 A (bei 20 °C)
Prüfspannung	1000 V
Isolationswiderstand	≥ 5 GΩ

Environmental Product Compliance

REACH SVHC	Lead 7439-92-1
China RoHS	Zeitraum für bestimmungsgemäße Verwendung (EFUP): 50 Jahre
	Informationen über gefährliche Substanzen finden Sie in der Herstellererklärung unter dem Reiter "Downloads"

Zeichnungen

Maßzeichnung

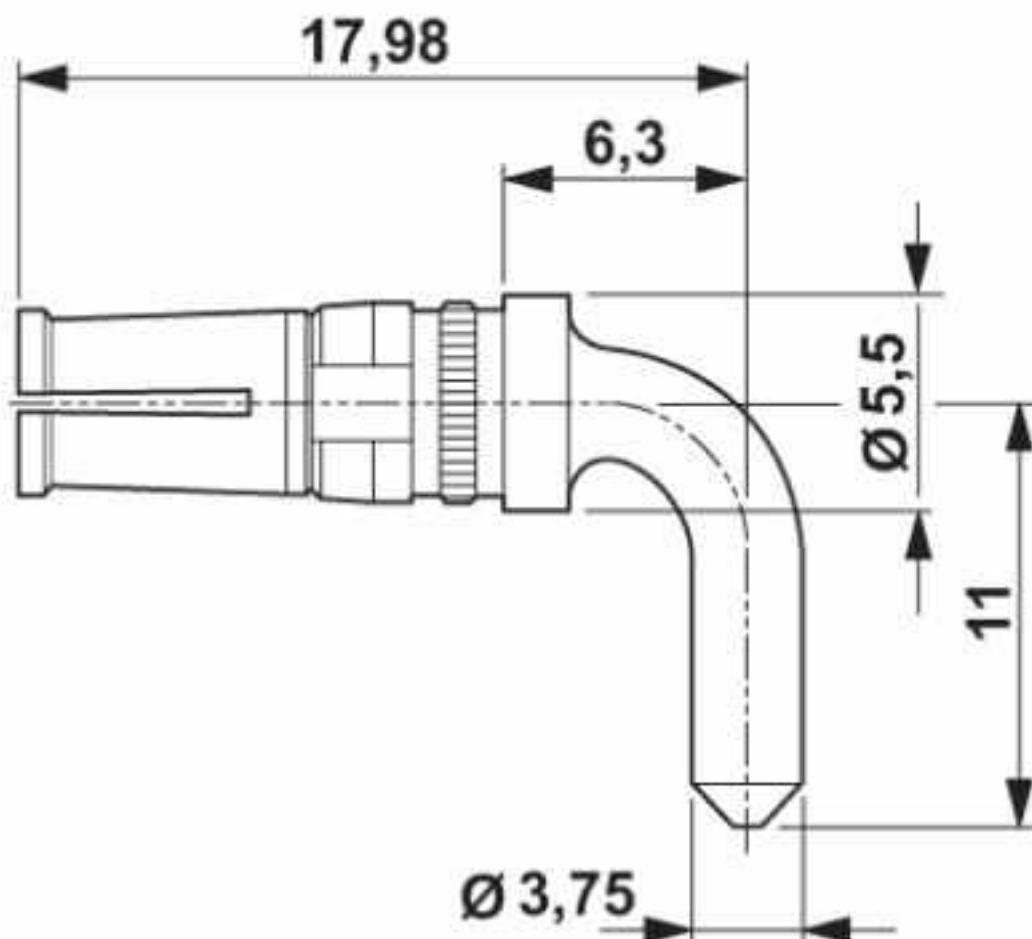

D-SUB-Powerkontakt Buchse

D-SUB-Powerkontakt - VS-BU-LH-3,6/18/3,8 - 1655454

Klassifikationen

eCl@ss

eCl@ss 10.0.1	27440204
eCl@ss 4.0	27260700
eCl@ss 4.1	27260700
eCl@ss 5.0	27260700
eCl@ss 5.1	27261200
eCl@ss 6.0	27261200
eCl@ss 7.0	27440204
eCl@ss 8.0	27440204
eCl@ss 9.0	27440204

ETIM

ETIM 2.0	EC000796
ETIM 3.0	EC000796
ETIM 4.0	EC000796
ETIM 5.0	EC000796
ETIM 6.0	EC000796
ETIM 7.0	EC000796

UNSPSC

UNSPSC 6.01	30211923
UNSPSC 7.0901	39121522
UNSPSC 11	39121522
UNSPSC 12.01	39121522
UNSPSC 13.2	39121522
UNSPSC 18.0	39121522
UNSPSC 19.0	39121522
UNSPSC 20.0	39121522
UNSPSC 21.0	39121522

Approbationen

Approbationen

Approbationen

EAC

Ex Approbationen

Approbationsdetails

D-SUB-Powerkontakt - VS-BU-LH-3,6/18/3,8 - 1655454

Approbationen

EAC



B.01687

Zubehör

Zubehör

Montagewerkzeug

Entriegelungswerkzeug - HC-M4-KOAX-EWZ - 1676747



Entriegelungswerkzeug, für Koaxialkontakte