

Mélységmérő horgas véggel

Specifikáció

Pontosság [Lásd a specifikációs listát](#)

Külön tartozék

No.	Leírás
900370	Talphossz 180 mm, 300 mm tartományig
900371	Talphossz 260 mm, 300 mm tartományig
900372	Talphossz 320 mm, 300 mm tartományig

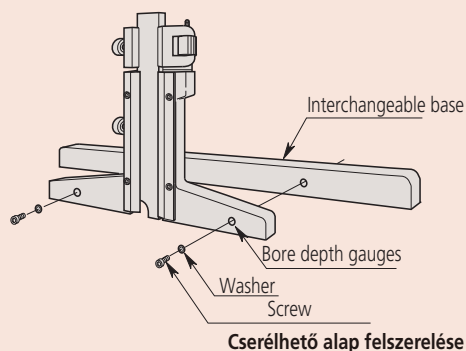

Sorozat 527

Horgas típusú nóniuszos mélységmérő jellemzői:

- A főskála vége horgas alakú a megfelelő mélységmérés és vastagsgmérés biztosításához.
- Finomállítású kivitelben is.

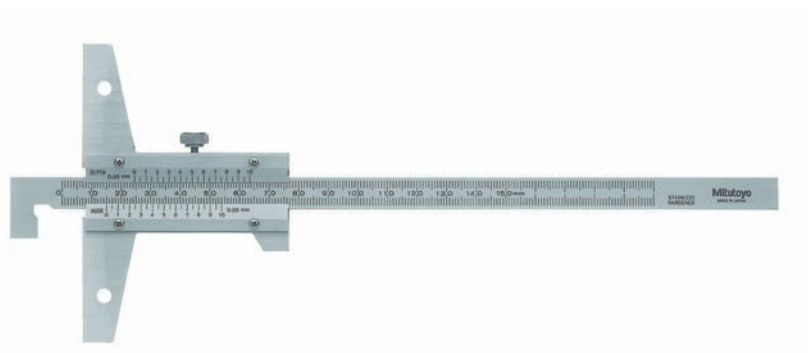

527-401

Metrikus

No.	Pontosság	Tartomány alsó felület	Tartomány felső felület	Síklapúság	L coll [mm]	Tömeg [g]
527-401	±0,05 mm	10,1-150 mm	0-150 mm	0,05 mm	260	240
527-402	±0,05 mm	10,1-200 mm	0-200 mm	0,05 mm	310	240
527-403	±0,08 mm	10,1-300 mm	0-300 mm	0,05 mm	410	270

Metrikus

Finomállítóval

No.	Pontosság	Tartomány alsó felület	Tartomány felső felület	Síklapúság	L coll [mm]	Tömeg [g]
527-411	±0,03 mm	10,1-150 mm	0-150 mm	0,02 mm	260	280
527-412	±0,03 mm	10,1-200 mm	0-200 mm	0,02 mm	310	300
527-413	±0,04 mm	10,1-300 mm	0-300 mm	0,02 mm	410	350

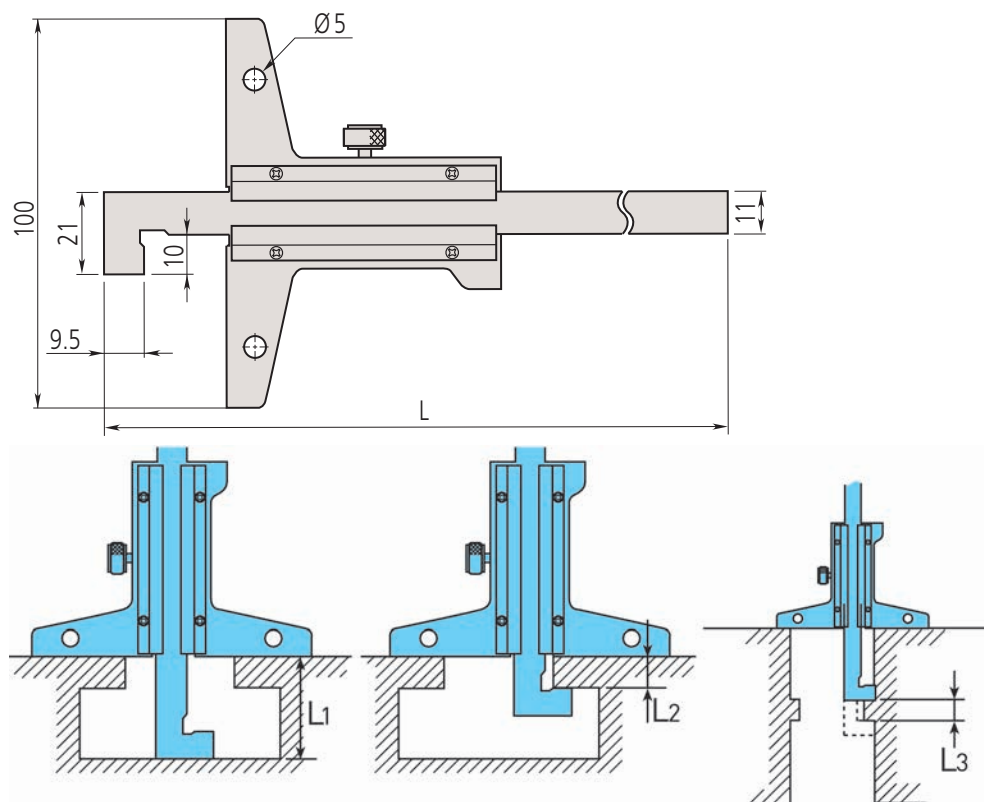

L1 = mélység-nóniusz
L2 = horgas-nóniusz
L3 = horgas-nóniusz (-) mélység-nóniusz