

Schrankszubehör - Mechanik

19"-Montagewanne für LSA+

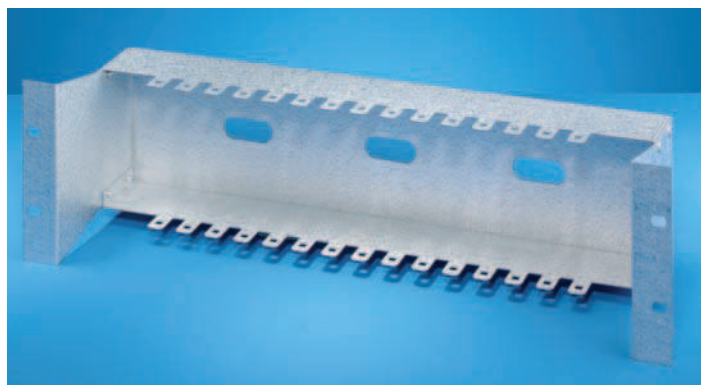

00506008

- Einbauhöhe 3 HE
- Zur Aufnahme von bis zu 15 LSA+ Leisten

Lieferumfang (Bausatz)

Pos.	Menge	Beschreibung
1	1	19"-Montagewanne, Oberfläche AlZn, 1,5 mm
2	2	Flanschabdeckung, Al, eloxiert

Bestellinformationen

Beschreibung	Bestell-Nr.
19"-Montagewanne für LSA+	21493-079
Lieferung: zum Schrank oder Gestell lose beigelegt	Bestell-Nr./35

Hinweis

- 19"-Befestigungsmaterial siehe Seite 3.17



Weitere Informationen www.schroff.biz/oneclick
oneClick code = Bestell-Nr.

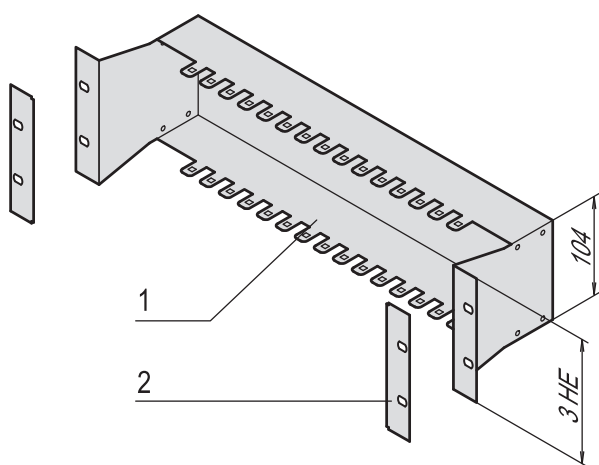

VTA45668

19"-Montagebügel

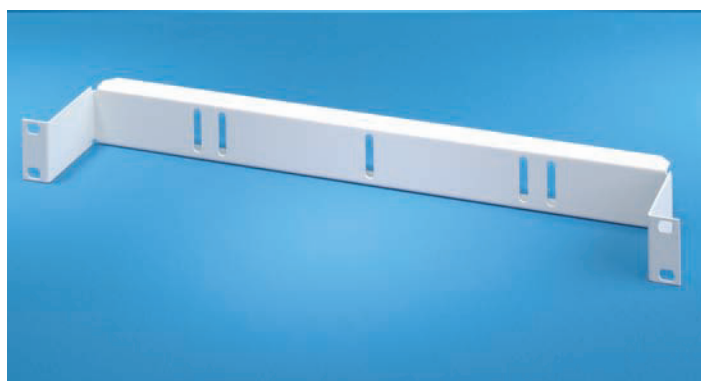

00506007

- Einbauhöhe 1 HE
- Zur Befestigung von Kabelkanälen und Systemleisten (z. B. LSA+ oder Infra+)
- Montageebene wahlweise um 70 oder 170 mm gegenüber der 19"-Ebene zurückgesetzt

Lieferumfang

Pos.	Menge	Beschreibung
1	1	19"-Montagebügel, St, 1,5 mm, RAL 7035

Bestellinformationen

Beschreibung	Tiefe mm	Bestell-Nr.
19"-Montagebügel	70	30118-802
19"-Montagebügel	170	30118-803
Lieferung: zum Schrank oder Gestell lose beigelegt		Bestell-Nr./35

Hinweis

- 19"-Befestigungsmaterial siehe Seite 3.17



Weitere Informationen www.schroff.biz/oneclick
oneClick code = Bestell-Nr.

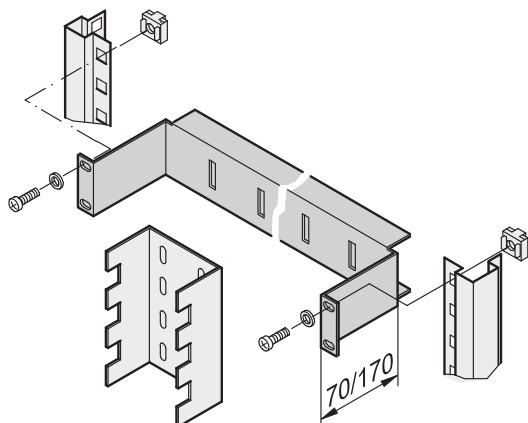

SC30