

- > Ø 32 ... 100 mm
- > Zylinder & Befestigungen entsprechend ISO 15552
- > Anschlussfertige Einheit mit LED Display
- > Zentraler elektrischer Anschluss, verpolungssicher
- > Integriertes 5/2- oder 5/3-Wegeventil
- > Zusätzliche Arbeitsanschlüsse (2 & 4)
- > Integrierte Geschwindigkeitsregulierung
- > Integrierte Magnetschalter (Reed/elektronisch)
- > Schutzart IP67, geeignet für Nahrungsmittel und Getränkeindustrie
- > Optimierte Energieeffizienz

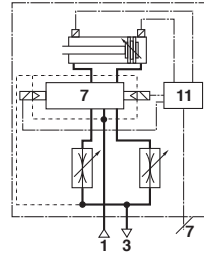

Technische Merkmale

Betriebsmedium:

Gefilterte, geölte oder ungeölte Druckluft
Feststoffe: Klasse 7, ISO 8573 – 1 (Stand 2001)
Wassergehalt: Druckluft frei von Feuchtigkeit. Entsprechend der Umgebungs-/Einsatzbedingungen so trocken das kein Kondensat ausfallen kann. Drucktaupunkt der Druckluft muss min 15° C unterhalb von Umgebungs- und Medientemperatur sein.
Ölgehalt: Klasse 4, ISO 8573 – 1 (Stand 2001)

Standard:

Entsprechend ISO 15552 (Einbaulänge, Befestigungsgewinde und Gewindeabmessungen entsprechend ISO 15552. Einige Aussenabmessungen können von der Norm abweichen)

Wirkungsweise:

Doppeltwirkend, Magnetkolben, einstellbare Endlagendämpfung

Betriebsdruck:

2 ... 8 bar (29 ... 116 psi)

Anschluss:

G1/8, G1/4, G3/8

Zylinderdurchmesser:

32, 40, 50, 63, 80, 100 mm

Standardhublängen:

Siehe unten

Sonderhublängen:

erhältlich (25 ... 1000 mm)

Gerätetemperatur:

-2° ... +70°C (+28° ... +158°F)

Spannung:

24 V DC

Multipol-Anschluss:

M12 x 1 Stecker, 8 pin

Leistung:

1 W max

Einschaltdauer:

100 % E.D.

Schutzart:

IP 67

Material:

Zylinderrohr: anodisiertes Aluminium,
Enddeckel: Aluminium-Druckguss
Kolbenstange: Edelstahl, siehe Seite 2
Kolbenstangen- und Kolbendichtung: PUR
O-Ringe: NBR

Technische Daten

Zylinder Ø (mm)	32	40	50	63	80	100
Anschluss	G1/8	G1/8	G1/8	G1/4	G1/4	G3/8
Kolbenstange Ø (mm)	12	16	20	20	25	25
Kolbenstangengewinde	M10 x 1,25	M12 x 1,25	M16 x 1,5	M16 x 1,5	M20 x 1,5	M20 x 1,5
Dämpfungslänge (mm)	19	22	24	24	27	34
Theoretische Kraft bei 6 bar ausfahrend (N)	482	754	1178	1870	3016	4710
Theoretische Kraft bei 6 bar einfahrend (N)	414	633	990	1680	2722	4416
Luftverbrauch bei 6 bar ausfahrend (l/cm)	0,056	0,088	0,137	0,218	0,35	0,55
Luftverbrauch bei 6 bar einfahrend (l/cm)	0,048	0,074	0,114	0,195	0,32	0,51

Standardhublängen

Zylinder Ø (mm)	Hublängen (mm)										
	25	50	80	100	125	160	200	250	320	400	500
32	•	•	•	•	•	•	•	•	•	•	•
40	•	•	•	•	•	•	•	•	•	•	•
50	•	•	•	•	•	•	•	•	•	•	•
63	•	•	•	•	•	•	•	•	•	•	•
80	•	•	•	•	•	•	•	•	•	•	•
100	•	•	•	•	•	•	•	•	•	•	•

Reduziert Installationszeit und Kosten

Ein pneumatischer Zentralanschluss am IVAC-Zylinder vereinfacht die Installation in ein zentrales Ringleitungssystem. Separate Ventile sowie Schläuche zwischen den Ventilen entfallen.

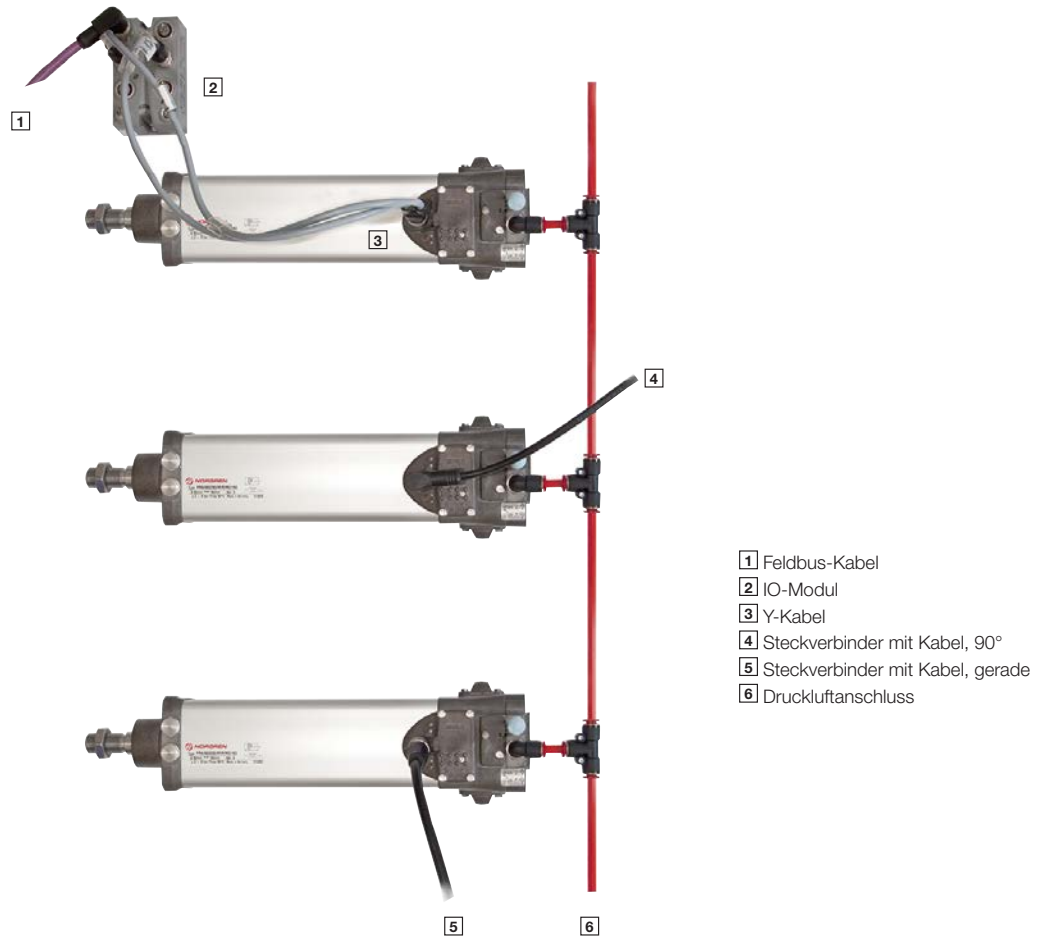

Der IVAC Zylinder bietet den Vorteil, durch zusätzlich Arbeitsanschlüsse (2 & 4), des Hauptventils einen zweiten Zylinder zu betreiben.

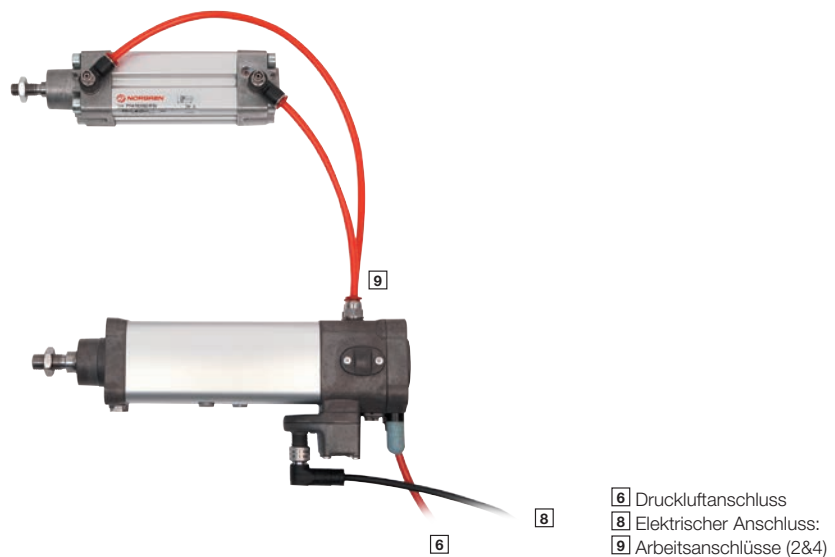



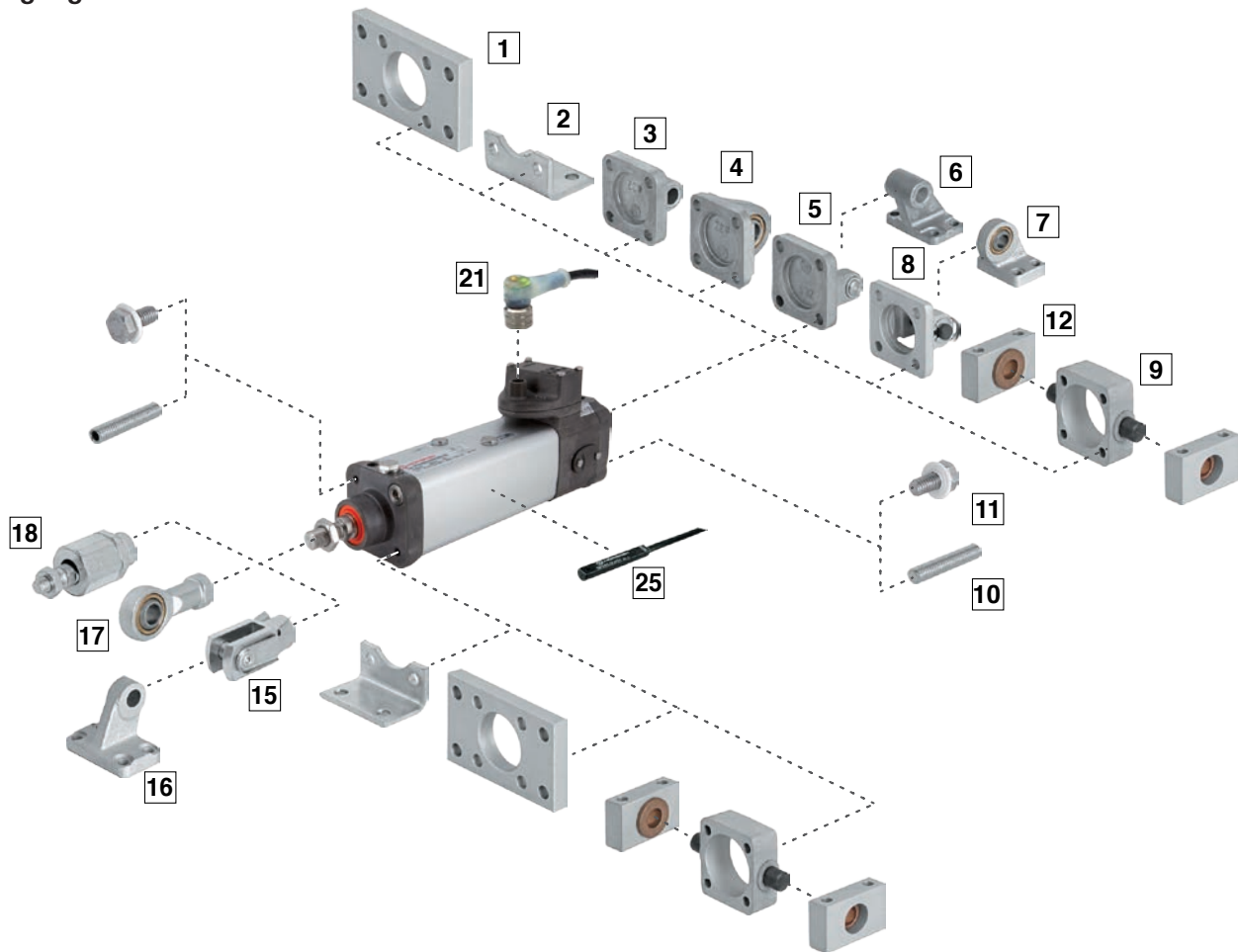













Befestigungselemente und Verschleisssteisätze





Position	Style	Standard	Korrosionsgeschützte Ausführung	Edelstahl
1	B, G	Aluminium eloxiert	Aluminium eloxiert Schrauben: A2	X 5 Cr Ni 18 10 (1.4301; AISI 304). Schrauben: A2
2	C	Stahl galvanisiert (ø 32 ... 63 mm) Stahl lackiert (ø 80 & 100 mm)	—	X 5 Cr Ni 18 10 (1.4301; AISI 304). Schrauben: A2
3	R	Aluminium-Druckguss	Aluminium-Druckguss mit schwarzer Korrosionsschutz-be-schichtung, Schrauben: A2	—
4	UR	Aluminium galvanisiert Innenring: Stahl Außenring: Messing	Druckguss-Aluminium mit schwarzer Korrosionsschutz-be-schichtung Innenring: Edelstahl (austenitisch) Außenring: Stahl gehärtet und vernickelt	—
5	D	Aluminium-Druckguss Bolzen: Stahl (ferritisch) galvanisiert Sicherungsring: Stahl galvanisiert	Aluminium-Druckguss mit schwarzer Korrosionsschutz-be-schichtung Bolzen: X 10 Cr Ni S 18 9 (1.4305, AISI 303) Sicherungsring: Edelstahl (ferritisch) Schrauben: A2	X 5 Cr Ni 18 10 (1.4301; AISI 304). Schrauben: A2 Bolzen: X 10 Cr Ni S 18 9 (1.4305; AISI 303)
6	SW	Aluminium-Druckguss	Aluminium-Druckguss mit schwarzer Korrosionsschutz-be-schichtung	X 6 Cr Ni 18 9 (1.4308; AISI 304)
7	US	Aluminium galvanisiert Innenring: Stahl Außenring: Messing	—	—
8	D2	Stahlguss lackiert Bolzen: Edelstahl (ferritisch) Sicherungsring: Stahl galvanisiert	—	—
9	FH	Grauguss	—	—
10	A	Stahl galvanisiert	—	—
11	Schraube	—	—	X 10 Cr Ni S 18 9 (1.4305, AISI 303)
12	S	Aluminium eloxiert Lager: Messing	—	—
15	F	Stahl galvanisiert Bolzen: Stahl galvanisiert, Sicherungsring: Stahl galvanisiert	Stahl vernickelt Sicherungsring: X 10 Cr Ni S 18 9 (1.4305, AISI 303). Bolzen: X 10 Cr Ni S 18 9 (1.4305, AISI 303).	X 10 Cr Ni S 18 9 (1.4305; AISI 303) Bolzen: X 10 Cr Ni S 18 9 (1.4305; AISI 303) Bolzen: X 10 Cr Ni S 18 9 (1.4305; AISI 303)
16	SS	Stahlguss lackiert	—	—
17	UF	Stahl galvanisiert. Innenring: Stahl. Außenring: Messing	Stahlguss vernickelt. Innenring: Edelstahl (austenitisch) Außenring: Stahl gehärtet und vernickelt	X 10 Cr Ni S 18 9 (1.4305; AISI 303), Innenring X 105 Cr Co Mo 18-2 (1.4528), Außenring: X 5 Cr Ni 18 10 (1.4301; AISI 304)
18	AK	Stahl galvanisiert	—	—

Befestigungselemente

Typ	A	AK	B, G	C	D	D2	F	FH	R
									
Zyl. Ø	10 Seite 9	18 Seite 9	1 Seite 9	2 Seite 9	5 Seite 10	8 Seite 10	15 Seite 10	9 Seite 10	3 Seite 11
32	QM/8032/35	QM/8025/38	QA/8032/22	QA/8032/21	QA/8032/23	QA/8032/42	QM/8025/25	QA/8032/34	QA/8032/27
40	QM/8032/35	QM/8040/38	QA/8040/22	QA/8040/21	QA/8040/23	QA/8040/42	QM/8040/25	QA/8040/34	QA/8040/27
50	QM/8050/35	QM/8050/38	QA/8050/22	QA/8050/21	QA/8050/23	QA/8050/42	QM/8050/25	QA/8050/34	QA/8050/27
63	QM/8050/35	QM/8050/38	QA/8063/22	QA/8063/21	QA/8063/23	QA/8063/42	QM/8050/25	QA/8063/34	QA/8063/27
80	QM/8080/35	QM/8080/38	QA/8080/22	QA/8080/21	QA/8080/23	QA/8080/42	QM/8080/25	QA/8080/34	QA/8080/27
100	QM/8080/35	QM/8080/38	QA/8100/22	QA/8100/21	QA/8100/23	QA/8100/42	QM/8080/25	QA/8100/34	QA/8100/27
Korrosionsgeschützte Ausführung									
32	—	—	PVQA/8032/22	—	PVQA/8032/23	—	PVQM/8025/25	—	PVQA/8032/27
40	—	—	PVQA/8040/22	—	PVQA/8040/23	—	PVQM/8040/25	—	PVQA/8040/27
50	—	—	PVQA/8050/22	—	PVQA/8050/23	—	PVQM/8050/25	—	PVQA/8050/27
63	—	—	PVQA/8063/22	—	PVQA/8063/23	—	PVQM/8050/25	—	PVQA/8063/27
80	—	—	PVQA/8080/22	—	PVQA/8080/23	—	PVQM/8080/25	—	PVQA/8080/27
100	—	—	PVQA/8100/22	—	PVQA/8100/23	—	PVQM/8080/25	—	PVQA/8100/27
Edelstahl									
32	—	—	KQA/8032/22	KQA/8032/21	KQA/8032/23	—	KQM/55433/25	—	—
40	—	—	KQA/8040/22	KQA/8040/21	KQA/8040/23	—	KQM/55441/25	—	—
50	—	—	KQA/8050/22	KQA/8050/21	KQA/8050/23	—	KQM/55451/25	—	—
63	—	—	KQA/8063/22	KQA/8063/21	KQA/8063/23	—	KQM/55451/25	—	—
80	—	—	KQA/8080/22	KQA/8080/21	KQA/8080/23	—	KQA/8080/25	—	—
100	—	—	KQA/8100/22	KQA/8100/21	KQA/8100/23	—	KQA/8080/25	—	—
	S	SS	SW	UF	UR	US	Abdeck- schrauben	Magnetschalter	
									
Zyl. Ø	12 Seite 11	16 Seite 12	6 Seite 11	17 Seite 11	4 Seite 12	7 Seite 12	11 Seite 12	25 Seite 13	
32	QA/8032/41	MP19931	MP19493	QM/8025/32	QA/8032/33	MP40310	—	—	
40	QA/8040/41	MP19932	MP19494	QM/8040/32	QA/8040/33	MP40311	—	—	
50	QA/8040/41	MP19933	MP19495	QM/8050/32	QA/8050/33	MP40312	—	—	
63	QA/8063/41	MP19934	MP19496	QM/8050/32	QA/8063/33	MP40313	—	—	
80	QA/8063/41	MP19935	MP19497	QM/8080/32	QA/8080/33	MP40314	—	—	
100	QA/8100/41	MP19936	MP19498	QM/8080/32	QA/8100/33	MP40315	—	—	
Korrosionsgeschützte Ausführung									
32	—	—	MP40459	PVQM/8025/32	PVQA/8032/33	—	—	—	
40	—	—	MP40460	PVQM/8040/32	PVQA/8040/33	—	—	—	
50	—	—	MP40461	PVQM/8050/32	PVQA/8050/33	—	—	—	
63	—	—	MP40462	PVQM/8050/32	PVQA/8063/33	—	—	—	
80	—	—	MP40463	PVQM/8080/32	PVQA/8080/33	—	—	—	
100	—	—	MP40464	PVQM/8080/32	PVQA/8100/33	—	—	—	
Edelstahl									
32	—	—	MP72288	KQM/8032/32	—	—	PVQA/882032/88	—	
40	—	—	MP72289	KQM/8040/32	—	—	PVQA/882032/88	—	
50	—	—	MP72290	KQM/8050/32	—	—	PVQA/882050/88	—	
63	—	—	MP72291	KQM/8050/32	—	—	PVQA/882050/88	—	
80	—	—	MP72292	KQM/8080/32	—	—	PVQA/882080/88	—	
100	—	—	MP72293	KQM/8080/32	—	—	PVQA/882080/88	—	

M12 Kabel

Kabel- länge	Steckverbinder mit Kabel IP 67	Y-Kabel, M12 Buchse 8 Pin, 2 x M12 Stecker 4 Pin IP67
		
	21	21
(m)		
2	M/P74581/2 (straight)	M/P74589 (0,45 m)
5	M/P74581/5 (straight)	
10	M/P74581/10 (straight)	
2	M/P74582/2 (90°)	
5	M/P74582/5 (90°)	
10	M/P74582/10 (90°)	

Verschleißteilsatz

Verschleißteilsatz	
	
yl	
Ø	
32	PRQA/882032/00
40	PRQA/882040/00
50	PRQA/882050/00
63	PRQA/882063/00
80	PRQA/882080/00
100	PRQA/882100/00

Anschlussbelegung für M12 Stecker

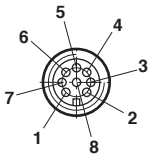

Ventile	Anschlussbelegung für Steckerkabel M/P74581/., M/P74582/.	
Pin 1	Nicht belegt	Weiss
Pin 2	Magnetspule 2 (einfahrend)	Braun
Pin 3	0 V	Grün
Pin 4	Magnetspule 1 (ausfahrend)	Gelb

Schalter	Anschlussbelegung für Steckerkabel M/P74581/., M/P74582/.	
Pin 5	+ 24 V DC	Grau
Pin 6	Schalter 2 (Boden)	Pink
Pin 7	0 V	Blau
Pin 8	Schalter 1 (Deckel)	Rot

Abmessungen

Abmessungen in mm
Projection/First angle

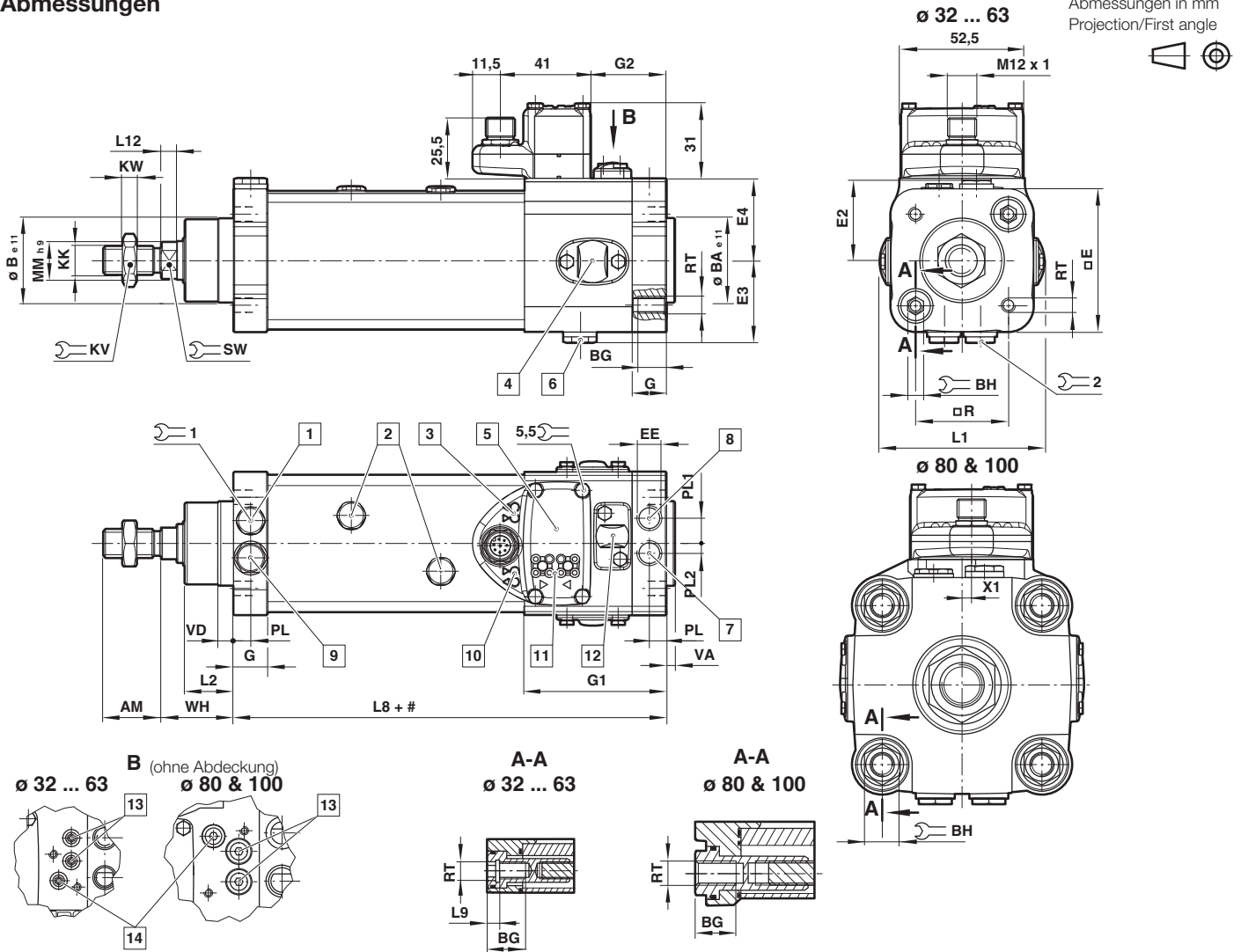

Hublänge

- 1 Dämpfungsschraube im Deckel
- 2 Magnetschalter (AF 11)
- 3 LED für Magnetschalter
- 4 Hauptventil

5 Koppelmodul

- 6 Arbeitsanschlüsse (2&4)
- 7 Druckluftanschluss
- 8 Entlüftung, darf nicht verschlossen werden
- 9 Ohne Funktion - nicht verwendbar

10 LED - Steuerventil

- 11 Handhilfsbetätigung
- 12 Abdeckung
- 13 Geschwindigkeitsregulierung
- 14 Dämpfungsschraube im Boden

Ø	AM	Ø B e11	Ø BA e11	BG	BH	□ E	E2	E3	E4	EE	G	G1	G2	KK	KW	L1	L2	L8	L9	L12
32	22	30	30	16	6	53	31	31	32	G1/8	14	59	30,5	M10x1,25	5	68,5	20	94	4	4,5
40	24	35	35	16	6	60	34,5	34	34	G1/8	14	59	30,5	M12x1,25	6	68,5	21	105	4	6,5
50	32	40	40	16	8	71,5	40	39	39	G1/8	14	63	34,5	M16x1,5	8	92,5	28	106	5	6,5
63	32	45	45	16	8	82	46	45,5	45,5	G1/4	19	66	38	M16x1,5	8	91,5	28	121	5	6,5
80	40	45	45	17	16	99	54	54	57	G1/4	19	74,5	46,5	M20x1,5	10	110	35	128	-	7,5
100	40	55	55	17	16	119	65	65	65	G3/8	24,5	81	53	M20x1,5	10	144,5	38	138	-	10
Ø	Ø MM h9	PL	PL1	PL2	□ R	RT	VA	VD	WH	X1	↺KV	↺SW	↺ 1	↺ 2	bei 0 mm	per 25 mm	Typ			
32	12	7	10,5	4	32,5	M 6	3	6	26	0	17	10	11	12	0,66 kg	0,07 kg	PRA/882032/MI+/M-/*			
40	16	7	10,5	4	38	M 6	3,5	6	30	0	19	13	11	12	1,03 kg	0,11 kg	PRA/882040/MI+/M-/*			
50	20	7	12,5	4	46,5	M 8	3,5	6	37	1,5	24	17	13	12	1,58 kg	0,18 kg	PRA/882050/MI+/M-/*			
63	20	9,5	14,5	6	56,5	M 8	4	6	37	0	24	17	13	15	2,42 kg	0,19 kg	PRA/882063/MI+/M-/*			
80	25	9,5	14	6	72	M 10	4	6	46	6	30	22	17	15	4,12 kg	0,29 kg	PRA/882080/MI+/M-/*			
100	25	12	16,5	8,5	89	M 10	4	6	51	6,5	30	22	17	19	6,34 kg	0,35 kg	PRA/882100/MI+/M-/*			

* Bitte Hub (mm) einfügen

+ Bitte Ventilfunktion einfügen

- Magnetschaltervariante einfügen (Reed-Schalter nur bei Ø 40 ... 100 mm einsetzbar)

P.A/882000/MG./M./.; Zylinder mit Faltenbalg auf
der Kolbenstange

Abmessungen in mm
Projection/First angle

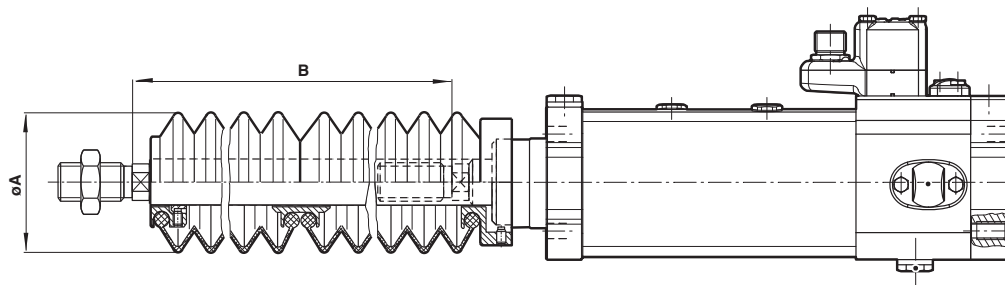

Zyl. Ø	Ø A	Hub max pro Balg	Kolbenstangenverlängerung B		Typ
			für den ersten Balg	für weitere Bälge	
32	40	60	30	25	P#A/882032/MG+/M./*
40	63	145	50	32	P#A/882040/MG+/M./*
50	63	145	40	32	P#A/882050/MG+/M./*
63	63	145	40	32	P#A/882063/MG+/M./*
80	80	250	50	45	P#A/882080/MG+/M./*
100	80	250	50	45	P#A/882100/MG+/M./*

* Bitte Hub (mm) einfügen

Kolbenstangenmaterial

+ Ventulfunktion

. Magnetschalter (Reed-Schalter nur bei Ø 40 ... 100 mm einsetzbar)

Befestigungselemente
Verlängerte Zugstangen A

Entsprechend ISO 15552, Typ MX1

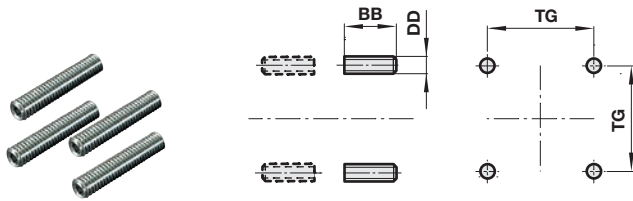
Standard

Ø	BB	DD	TG	kg	Typ (A)
32/40	17	M6	32,5/38	0,02	QM/8032/35
50/63	23	M8	46,5/56,5	0,05	QM/8050/35
80/100	28	M10	72/89	0,08	QM/8080/35

Bodenflansch B, Kopfflansch G

Entsprechend ISO 15552, Typ MF1 and MF2

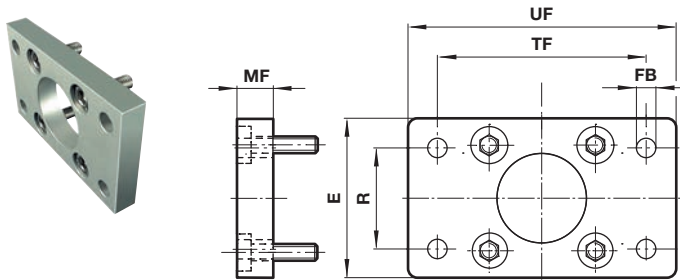
Standard

Ø	E	Ø FB	MF	R	TF	UF	kg	Typ (B, G)
32	50	7	10	32	64	80	0,25	QA/8032/22
40	55	9	10	36	72	90	0,35	QA/8040/22
50	65	9	12	45	90	110	0,70	QA/8050/22
63	75	9	12	50	100	125	0,80	QA/8063/22
80	100	12	16	63	126	154	1,35	QA/8080/22
100	120	14	16	75	150	186	2,20	QA/8100/22

Korrosionsgeschützte Ausführung

32	50	7	10	32	64	80	0,25	PVQA/8032/22
40	55	9	10	36	72	90	0,35	PVQA/8040/22
50	65	9	12	45	90	110	0,7	PVQA/8050/22
63	75	9	12	50	100	125	0,8	PVQA/8063/22
80	100	12	16	63	126	154	1,35	PVQA/8080/22
100	120	14	16	75	150	186	2,2	PVQA/8100/22

Edelstahl

32	50	7	10	32	64	80	0,26	KQA/8032/22
40	55	9	10	36	72	90	0,31	KQA/8040/22
50	65	9	12	45	90	110	0,56	KQA/8050/22
63	75	9	12	50	100	125	0,73	KQA/8063/22
80	100	12	16	63	126	154	1,73	KQA/8080/22
100	120	14	16	75	150	186	2,51	KQA/8100/22

Ausgleichskupplung AK

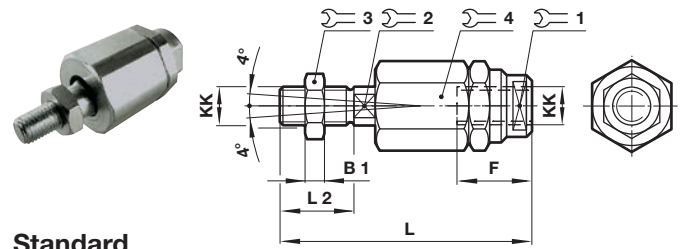
 Abmessungen in mm
Projection/First angle

Standard

Ø	KK	B1	F	L	L2	1 2 3 4				kg	Typ (AK)
						1	2	3	4		
32	M10x1,25	5	26	73	20	19	12	17	30	0,20	QM/8025/38
40	M12x1,25	6	26	77	24	19	12	19	30	0,20	QM/8040/38
50/63	M16x1,5	8	34	106	32	30	19	24	42	0,65	QM/8050/38
80/100	M20x1,5	10	42	122	40	30	19	30	42	0,72	QM/8080/38

Fußbefestigung C

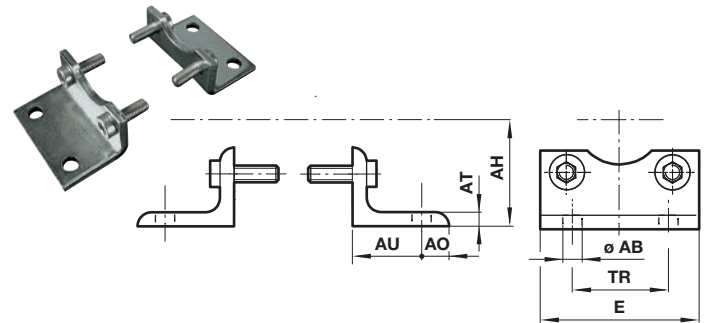
Entsprechend ISO 15552, Typ MS1



Standard

Ø	Ø AB	AH	AO	AT	AU	E	TR	kg	Typ (C)
32	7	32	8	4	24	48	32	0,15	QA/8032/21
40	10	36	9	4	28	53	36	0,18	QA/8040/21
50	10	45	10	5	32	64	45	0,30	QA/8050/21
63	10	50	12	5	32	74	50	0,39	QA/8063/21
80	12	63	19	5	41	98	63	0,80	QA/8080/21
100	14	71	19	5	41	115	75	0,95	QA/8100/21

Edelstahl

32	7	32	11	4	24	48	32	0,16	KQA/8032/21
40	9	36	12	5	28	53	36	0,19	KQA/8040/21
50	9	45	13	5	32	64	45	0,32	KQA/8050/21
63	9	50	13	5	32	74	50	0,41	KQA/8063/21
80	12	63	19	6	41	98	63	0,83	KQA/8080/21
100	14	71	19	6	41	115	75	0,98	KQA/8100/21

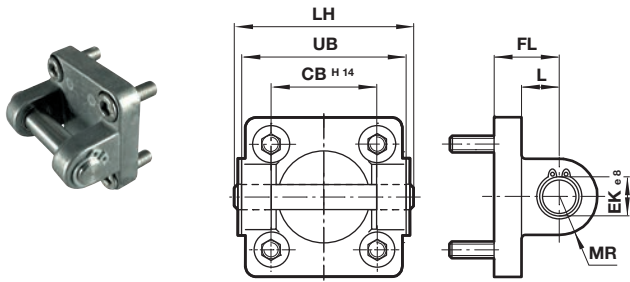
Gabelbefestigung D
Entsprechend ISO 15552, Typ MP2



Standard

Ø	CB H14	Ø EK e8	FL	L	LH	MR	UB	kg	Typ (D)
32	26	10	22	13	52	9	45	0,11	QA/8032/23
40	28	12	25	16	60	12	52	0,16	QA/8040/23
50	32	12	27	17	68	12	60	0,22	QA/8050/23
63	40	16	32	22	79	15	70	0,34	QA/8063/23
80	50	16	36	22	99	15	90	0,54	QA/8080/23
100	60	20	41	27	119	20	110	0,90	QA/8100/23
Korrosionsgeschützte Ausführung									
32	26	10	22	13	52	9	45	0,11	PVQA/8032/23
40	28	12	25	16	60	12	52	0,16	PVQA/8040/23
50	32	12	27	17	68	12	60	0,22	PVQA/8050/23
63	40	16	32	22	79	15	70	0,34	PVQA/8063/23
80	50	16	36	22	99	15	90	0,54	PVQA/8080/23
100	60	20	41	27	119	20	110	0,9	PVQA/8100/23
Edelstahl									
32	26	10	22	13	52	9	45	0,11	KQA/8032/23
40	28	12	25	16	60	12	52	0,16	KQA/8040/23
50	32	12	27	17	68	12	60	0,22	KQA/8050/23
63	40	16	32	22	79	15	70	0,34	KQA/8063/23
80	50	16	36	22	99	15	90	0,54	KQA/8080/23
100	60	20	41	27	119	20	110	0,9	KQA/8100/23

Gabelbefestigung D2
Entsprechend ISO 15552, Typ AB6

Abmessungen in mm
Projection/First angle

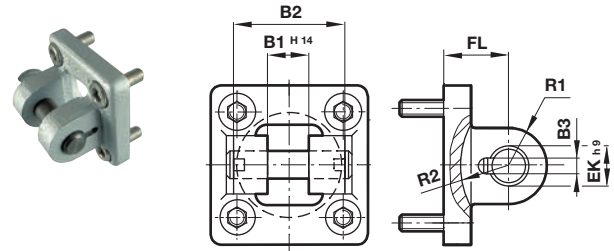

Standard

Ø	B1 H14	B2	B3	Ø EK h9	FL	R1	R2	kg	Typ (D2)
32	14	34	3,3	10	22	11	17	0,20	QA/8032/42
40	16	40	4,3	12	25	12	20	0,23	QA/8040/42
50	21	45	4,3	16	27	14,5	22	0,36	QA/8050/42
63	21	51	4,3	16	32	18	25	0,55	QA/8063/42
80	25	65	4,3	20	36	22	30	0,90	QA/8080/42
100	25	75	4,3	20	41	22	32	1,45	QA/8100/42

Gabelkopf F
Entsprechend DIN ISO 8140

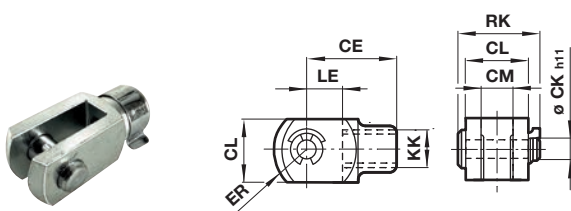

Standard

Ø	KK	CE	Ø CK h11	CL	CM	ER	LE	RK	kg	Typ (F)
32	M10x1,25	40	10	20	10	16	20	28	0,09	QM/8025/25
40	M12x1,25	48	12	24	12	19	24	32	0,13	QM/8040/25
50/63	M16x1,5	64	16	32	16	25	32	41,5	0,33	QM/8050/25
80/100	M20x1,5	80	20	40	20	32	40	50	0,67	QM/8080/25
Korrosionsgeschützte Ausführung										
32	M10x1,25	40	10	20	10	16	20	28	0,09	PVQM/8032/25
40	M12x1,25	48	12	24	12	19	24	32	0,13	PVQM/8040/25
50/63	M16x1,5	64	16	32	16	25	32	41,5	0,33	PVQM/8050/25
80/100	M20x1,5	80	20	40	20	32	40	50	0,67	PVQM/8080/25
Edelstahl										
32	M10x1,25	40	10	20	10	16	20	28	0,09	KQM/55433/25
40	M12x1,25	48	12	24	12	19	24	32	0,13	KQM/55441/25
50/63	M16x1,5	64	16	32	16	25	32	41,5	0,33	KQM/55451/25
80/100	M20x1,5	80	20	40	20	32	40	50	0,67	KQM/8080/25

Schwenzapfenbefestigung FH
Entsprechend VDMA 24562 Teil 2,
Typ MT 5/6

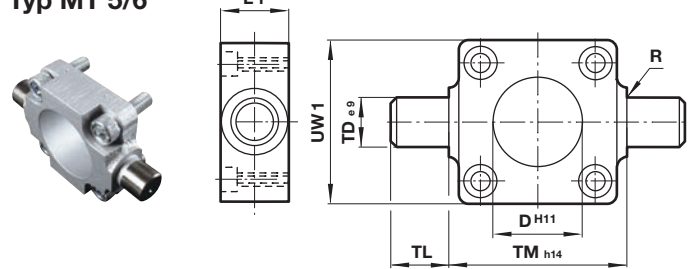

Standard

Ø	Ø D h11	L1	R	Ø TD e9	TL	TM h14	UW1	kg	Typ (FH)
32	30	16	1	12	12	50	45	0,20	QA/8032/34
40	35	20	1,6	16	16	63	55	0,38	QA/8040/34
50	40	24	1,6	16	16	75	65	0,60	QA/8050/34
63	45	24	1,6	20	20	90	75	1,10	QA/8063/34
80	45	28	1,6	20	20	110	100	1,90	QA/8080/34
100	55	38	2	25	25	132	120	3,50	QA/8100/34

Schwenkbefestigung R
Entsprechend ISO 15552, Typ MP4

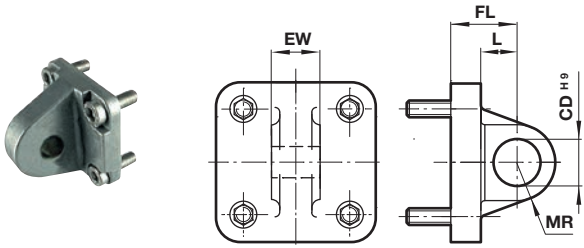

Standard

Ø	Ø CD H9	EW	FL	L	MR	kg	Typ (R)
32	10	25,8	22	13	9	0,09	QA/8032/27
40	12	27,8	25	16	12	0,11	QA/8040/27
50	12	31,7	27	17	12	0,17	QA/8050/27
63	16	39,7	32	22	15	0,24	QA/8063/27
80	16	49,7	36	22	15	0,37	QA/8080/27
100	20	59,7	41	27	20	0,59	QA/8100/27

Korrosiongeschützte Ausführung

32	10	25,8	22	13	9	0,09	PVQA/8032/27
40	12	27,8	25	16	12	0,11	PVQA/8040/27
50	12	31,7	27	17	12	0,17	PVQA/8050/27
63	16	39,7	32	22	15	0,24	PVQA/8063/27
80	16	49,7	36	22	15	0,37	PVQA/8080/27
100	20	59,7	41	27	20	0,59	PVQA/8100/27

Schwenklager für Schwenkzapfenbefestigung S
Entsprechend ISO 15552, Typ AT4

Abmessungen in mm
Projection/First angle

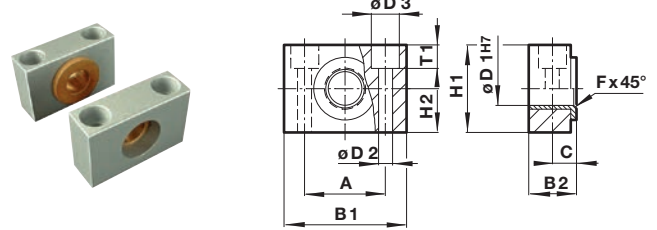

Standard

Ø	A	B	C	Ø D1H7	Ø D2	Ø D3	Fx 45°	H	T1	T2	kg	Typ (S)	
32	32	46	18	10,5	12	6,6	11	1	30	15	6,8	0,10	QA/8032/41
40/50	36	55	21	12	16	9	15	1,6	36	18	9	0,14	QA/8040/41
63/80	42	65	23	13	20	11	18	1,6	40	20	11	0,18	QA/8063/41
100	50	75	28,5	16	25	14	20	2	50	25	13	0,34	QA/8100/41

Gelenkkopf UF
Entsprechend DIN ISO 8139

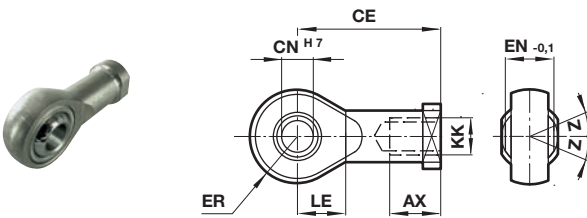

Standard

Ø	Thread KK	AX	CE	Ø CN H7	EN -0,1	ER	LE	Z	kg	Typ (UF)
32	M10x1,25	20	43	10	14	14	15	13°	0,09	QM/8025/32
40	M12x1,25	22	50	12	16	16	17	13°	0,13	QM/8040/32
50/63	M16x1,5	28	64	16	21	21	22	15°	0,33	QM/8050/32
80/100	M20x1,5	33	77	20	25	25	26	15°	0,67	QM/8080/32

Korrosiongeschützte Ausführung

32	M10x1,25	20	43	10	14	14	15	13°	0,09	PVQM/8025/32
40	M12x1,25	22	50	12	16	16	17	13°	0,13	PVQM/8040/32
50/63	M16x1,5	28	64	16	21	21	22	15°	0,33	PVQM/8050/32
80/100	M20x1,5	33	77	20	25	25	26	15°	0,4	PVQM/8080/32

Edelstahl

32	M10x1,25	20	43	10	14	14,5	14	13°	0,07	KQM/8032/32
40	M12x1,25	22	50	12	16	16,5	16	13°	0,11	KQM/8040/32
50/63	M16x1,5	28	64	16	21	21,5	21	15°	0,21	KQM/8050/32
80/100	M20x1,5	33	77	20	25	25,5	25	15°	0,38	KQM/8080/32

Lagerbock starr SW
Entsprechend ISO 15552, Typ AB7

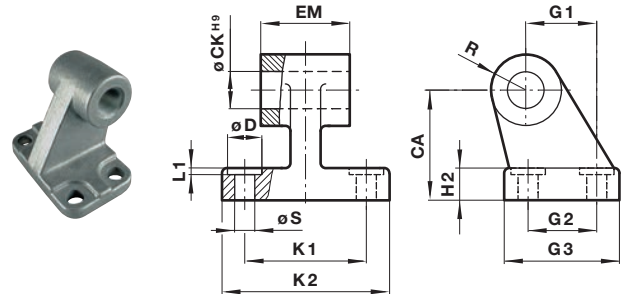

Standard

Ø	CA	Ø CKH9	Ø D	H	EM	G	G	G	K	K	L	R	Ø S	kg	Typ (SW)
32	32	10	11	7	25,5	21	18	31	38	50	1,6	10	6,6	0,05	M/P19493
40	36	12	11	9	27,5	24	22	35	41	54	1,6	11	6,6	0,07	M/P19494
50	45	12	15	11	31,5	33	30	45	50	65	1,6	13	9	0,14	M/P19495
63	50	16	15	12	39,5	37	35	50	52	67	1,6	15	9	0,18	M/P19496
80	63	16	18	14	49,5	47	40	60	66	84	2,5	15	11	0,28	M/P19497
100	71	20	18	15	59,5	55	50	70	76	94	2,5	19	11	0,42	M/P19498

Korrosiongeschützte Ausführung

32	32	10	11	8	26,5	21	18	31	38	51	1,6	10	6,6	0,05	M/P40459
40	36	12	11	10	28,5	24	22	35	41	54	1,6	11	6,6	0,07	M/P40460
50	45	12	15	12	32,5	33	30	45	50	65	1,6	13	9	0,14	M/P40461
63	50	16	15	12	40,5	37	35	50	52	67	1,6	15	9	0,18	M/P40462
80	63	16	18	14	50,5	47	40	60	66	86	2,5	15	11	0,28	M/P40463
100	71	20	18	15	60,5	55	50	70	76	96	2,5	19	11	0,42	M/P40464

Edelstahl

32	32	10	11	8	26	21	18	31	38	51	1,6	10	6,6	0,15	M/P72288
40	36	12	11	10	28	24	22	35	41	53	1,6	11	6,6	0,21	M/P72289
50	45	12	15	12	32	33	30	45	50	65	1,6	13	9	0,41	M/P72290
63	50	16	15	12	40	37	35	50	52	67	1,6	15	9	0,53	M/P72291
80	63	16	18	14	50	47	40	60	66	86	2,5	15	11	0,82	M/P72292
100	71	20	18	15	60	55	50	70	76	96	2,5	19	11	1,22	M/P72293

Universal Schwenkbefestigung UR
Entsprechend ISO 15552, Typ MP6

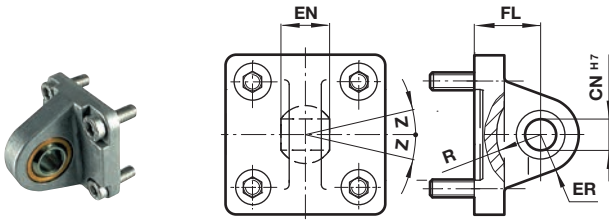

Lagerbock SS, starr, schmal SS

Abmessungen in mm
Projection/First angle

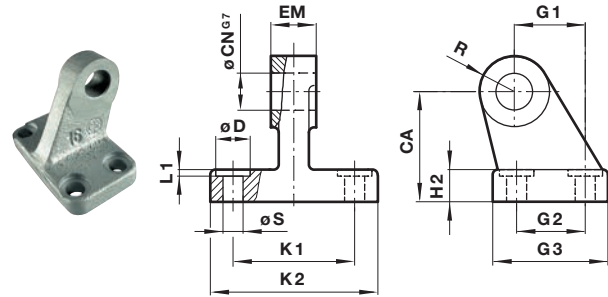

Standard

Ø	Ø CN H7	EN	ER	FL	R	Z	kg	Typ (UR)
32	10	14	16	22	14,5	13°	0,15	QA/8032/33
40	12	16	18	25	18	13°	0,25	QA/8040/33
50	16	21	21	27	19	15°	0,40	QA/8050/33
63	16	21	23	32	24	15°	0,55	QA/8063/33
80	20	25	28	36	24	15°	0,90	QA/8080/33
100	20	25	30	41	29	15°	1,50	QA/8100/33
Korrosionsgeschützte Ausführung								
32	10	14	16	22	14,5	13°	0,15	PVQA/8032/33
40	12	16	19	25	18	13°	0,25	PVQA/8040/33
50	16	21	21	27	19	13°	0,4	PVQA/8050/33
63	16	21	24	32	24	15°	0,55	PVQA/8063/33
80	20	25	28	36	24	15°	0,9	PVQA/8080/33
100	20	25	30	41	29	15°	1,5	PVQA/8100/33

Standard

Ø	CA	Ø CN G7	Ø D	H 2	EM 1	G 2	G 3	K 1	K 2	L 1	R	Ø S	kg	Typ (SS)	
32	32	10	11	8	10	21	18	31	38	51	1,6	10	6,6	0,15	M/P19931
40	36	12	11	10	12	24	22	35	41	54	1,6	11	6,6	0,20	M/P19932
50	45	16	15	12	16	33	30	45	50	65	1,6	13	9	0,48	M/P19933
63	50	16	15	12	16	37	35	50	52	67	1,6	15	9	0,50	M/P19934
80	63	20	18	14	20	47	40	60	66	86	2,5	15	11	0,75	M/P19935
100	71	20	18	15	20	55	50	70	76	96	2,5	19	11	1,20	M/P19936

Lagerbock mit Kugelgelenk US
Entsprechend VDMA 24562 Teil 2

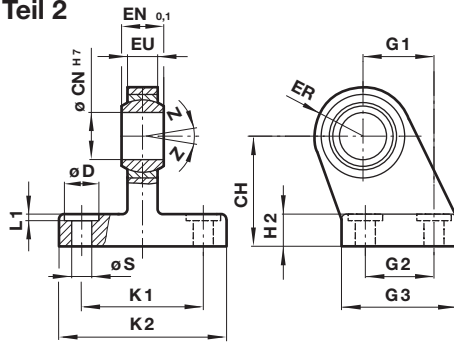

Standard

Ø	CH	Ø CN H7	Ø D	EN -0,1	ER	EU	G1	G2	G3	H2	K1	K2	L1	Ø S	Z	kg	Typ (US)
32	32	10	11	14	16	10,5	21	18	31	10	38	51	1,6	6,6	13°	0,19	M/P40310
40	36	12	11	16	18	12	24	22	35	10	41	54	1,6	6,6	13°	0,24	M/P40311
50	45	16	15	21	21	15	33	30	45	12	50	65	1,6	9	13°	0,46	M/P40312
63	50	16	15	21	23	15	37	35	50	12	52	67	1,6	9	15°	0,59	M/P40313
80	63	20	18	25	28	18	47	40	60	14	66	86	2,5	11	15°	1,03	M/P40314
100	71	20	18	25	30	18	55	50	70	15	76	96	2,5	11	15°	1,40	M/P40315

Abdeckschraube (Edelstahl)



Ø	M		K	L	kg	Typ
32/40	M6	10	5,5	10,5	0,018	PVQA/882032/88
50/63	M8	13	6,8	10,5	0,041	PVQA/882050/88
80/100	M10	17	8,4	10	0,072	PVQA/882080/88

Technische Daten - Reed-Magnetschalter - weitere Information siehe Datenblatt N/de 4.3.005

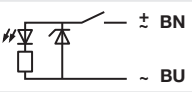
Symbol	Spannung *2)		Schaltstrom max. (mA)	Funktion	Temperatur (°C)	LED	Schutzart	Stecker	Kabel-länge (m)	An-schluss-kabel	Ge-wicht (g)	Typ
	(V AC)	(V DC)										
	10 ... 240	10 ... 170	180	Closer	-25 ... +80	•	IP66	—	2	PVC 2 x 0,25	37	M/50/LSU/2V

*2) Maximal zulässige Spannung für P.A/88200/M = 24 V DC (± 10%)
Achtung: Reed-Schalter sind nur bei Ø 40 ... 100 mm verwendbar!

Abmessungen

M/50/LSU/2V,
Kabellänge L = 2 m

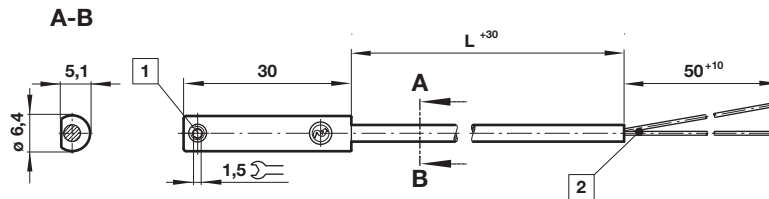

Abmessungen in mm
Projection/First angle



- 1 Feststellschraube
2 Farbkennzeichnung: BK = schwarz; BN = braun; BU = blau

Technische Daten - elektronischer Magnetschalter - weitere Information siehe Datenblatt N/de 4.3.007

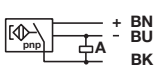
Symbol	Spannung *2)		Schaltstrom max. (mA)	Funktion	Temperatur (°C)	LED	Schutzart	Stecker	Kabel-länge (m)	An-schluss-kabel	Ge-wicht (g)	Typ
	(V DC)	(V DC)										
	10 ... 30	150	150	PNP	-40 ... +80	•	IP67	—	2	PVC 3 x 0,12	37	M/50/EAP/2V

*2) Maximal zulässige Spannung für P.A/88200/M = 24 V DC (± 10%)

Abmessungen

M/50/EAP/2V,
Kabellänge L = 2 m

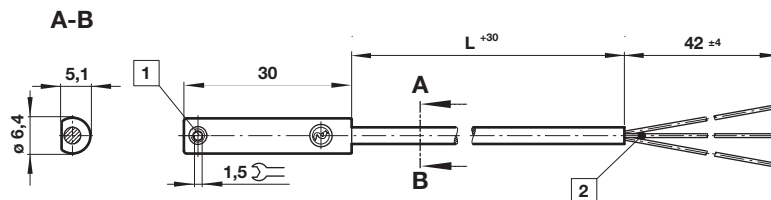

- 1 Feststellschraube
2 Farbkennzeichnung: BK = schwarz; BN = braun; BU = blau

Sicherheitshinweise

Diese Produkte sind ausschließlich in Druckluftsystemen zu verwenden. Sie sind dort einzusetzen, wo die unter »Technische Merkmale/-Daten« aufgeführten Werte nicht überschritten werden. Berücksichtigen Sie bitte die entsprechende Katalogseite. Vor dem Einsatz der Produkte bei nicht industriellen Anwendungen, in lebenserhaltenden- oder anderen Systemen, die nicht in den veröffentlichten Anleitungsunterlagen enthalten sind, wenden Sie sich bitte direkt an IMI NORGREN. Durch Missbrauch, Verschleiß oder Störungen können in Pneumatik-

systemen verwendete Komponenten auf verschiedene Arten versagen. Systemauslegern wird dringend empfohlen, die Störungsarten aller in Pneumatiksystemen verwendeten Komponententeile zu berücksichtigen und ausreichende Sicherheitsvorkehrungen zu treffen, um Verletzungen von Personen sowie Beschädigungen der Geräte im Falle einer solchen Störung zu verhindern. Systemausleger sind verpflichtet, Sicherheitshinweise für den Endbenutzer im Betriebshandbuch zu vermerken, wenn der Störungs-schutz nicht ausreichend gewährleistet ist.