



Art.-Nr.: 53800132
BTF815M
Montagewinkel

Abbildung kann abweichen

Inhalt

- Technische Daten
- Maßzeichnungen

Art.-Nr.: 53800132 – BTF815M – Montagewinkel

Technische Daten

Basisdaten

Applikation	Montagewinkel für Bodenmontage
Geeignet für	Sicherheits-Laserscanner RSL 400

Mechanische Daten

Abmessung (B x H x L)	186 mm x 120 mm x 288 mm
Höhe Scanebene	150 mm
Nettogewicht	2.130 g
Farbe Gehäuse	gelb, RAL 1021
Art der Befestigung, anlagenseitig	Durchgangsbefestigung
Art der Befestigung, geräteseitig	schraubbar
Werkstoff Befestigungsteil	Metall

Klassifikation

Zolltarifnummer	73182900
eCl@ss 8.0	27279202
eCl@ss 9.0	27273701
ETIM 5.0	EC003015
ETIM 6.0	EC003015

Maßzeichnungen

Alle Maßangaben in Millimeter

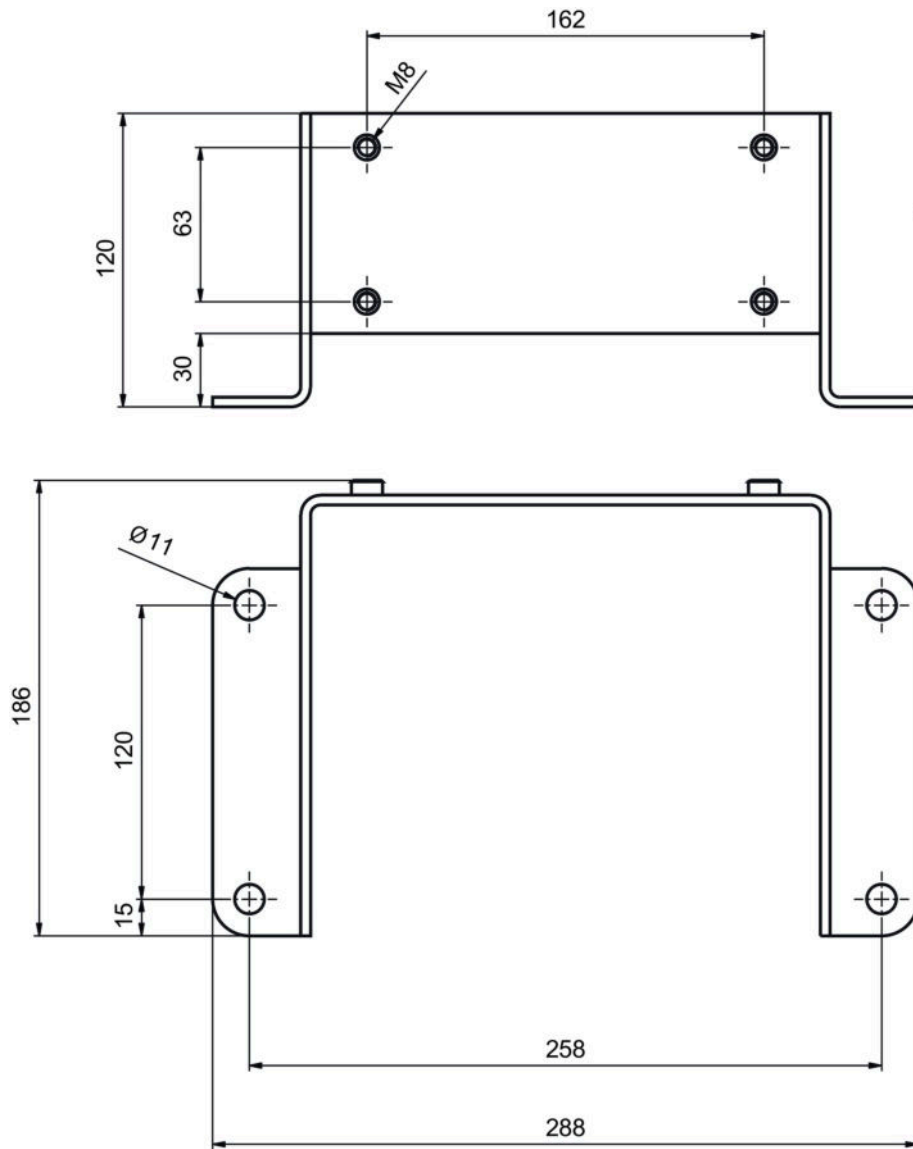

Beispiel: Montage am Boden

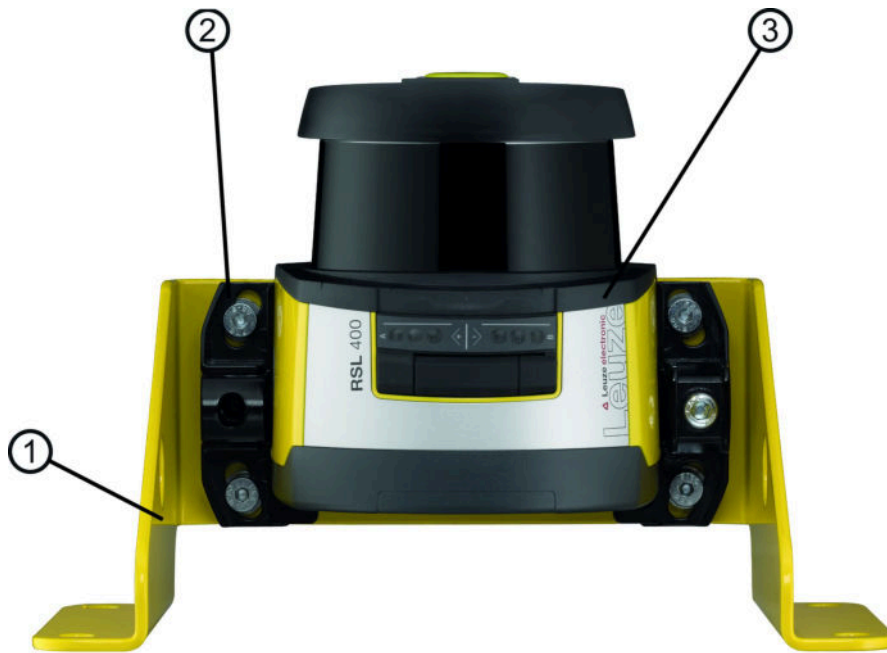

- 1 Montagewinkel BTF815M (nur in Verbindung mit Montagesystem BTU800M)
- 2 Montagesystem BTU800M
- 3 Sicherheits-Sensor