



Aluminium-Boxen

Die stabilen Aluminium-Boxen sind leicht, korrosionsbeständig und eignen sich ideal für Transport- und Lagerzwecke.

- + Geringes Eigengewicht
- + Korrosionsbeständig
- + Gummidichtungen
- + Stapelbar durch Stapelecken aus Aluminiumguss
- + Ergonomisch geformte und gummierte Klappgriffe
- + Klappverschlüsse (optional mit Schloss)
- + Individuelle Inneneinsätze auf Anfrage erhältlich
- + Erweiterbar mit Untersetzwagen zum einfachen Verfahren



Innenmaß L x B x T	mm	550 x 350 x 220	550 x 350 x 380	750 x 350 x 310	850 x 450 x 350	750 x 550 x 380	750 x 550 x 580	1150 x 750 x 480
Außenmaß L x B x T	mm	580 x 380 x 240	580 x 380 x 400	780 x 380 x 330	880 x 480 x 370	780 x 580 x 400	780 x 580 x 600	1180 x 780 x 500
Volumen ca.	l	42	73	81	134	157	240	415
Belastbarkeit	kg	30	50	50	60	60	60	90
Gewicht ca.	kg	4,6	5,3	6,1	7,8	8,1	9,6	15,1
Art.-No.		256010	256041	256058	256072	256089	256119	256133

Zubehör

Untersetzwagen

Durch die Verwendung eines Untersetzwagens können Transportboxen einfach und bequem transportiert werden.

Ausführung:

- + Aluminium
- + 2 Bockrollen Ø 75 mm, 2 Lenkrollen Ø 75 mm mit Feststeller
- + Belastbarkeit der Rollen je 75 kg



Für Transportkiste Art.-No.		256010/256041	256058	256072	256089/256119	256133
Maß	mm	580 x 380	780 x 380	880 x 480	780 x 580	1180 x 780
Art.-No.		256706	256713	256720	256737	256744

Schloss-Set für Alu-Box

+ (1 Schloss / 1 Schlüssel)

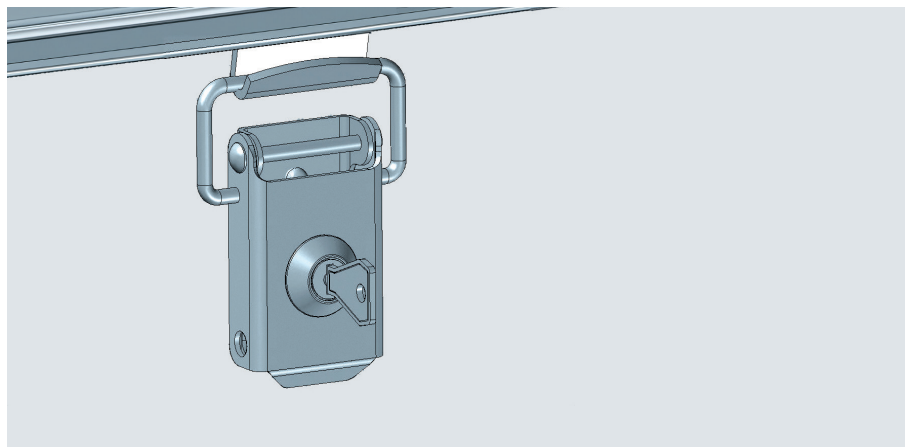

Art.-No.	256805
----------	--------

Perfekt bis ins Detail

Ergonomische Handgriffe



Klappverschluss



Stapelecke aus Aluminiumguss



Gurtband/Gummidichtung

