

Art.-Nr.: 53800134
BT840M
Montagewinkel

Abbildung kann abweichen

Inhalt

- Technische Daten
- Maßzeichnungen

Technische Daten

Basisdaten

Applikation	Montage an gefaster 90°-Ecke
Geeignet für	Sicherheits-Laserscanner RSL 400

Mechanische Daten

Abmessung (B x H x L)	84,9 mm x 72 mm x 205,2 mm
Nettogewicht	1.080 g
Farbe Gehäuse	gelb, RAL 1021
Art der Befestigung, anlagenseitig	Durchgangsbefestigung
Art der Befestigung, geräteseitig	schraubbar
Werkstoff Befestigungsteil	Metall

Klassifikation

Zolltarifnummer	73182900
eCl@ss 8.0	27279202
eCl@ss 9.0	27273701
ETIM 5.0	EC003015
ETIM 6.0	EC003015

Maßzeichnungen

Alle Maßangaben in Millimeter

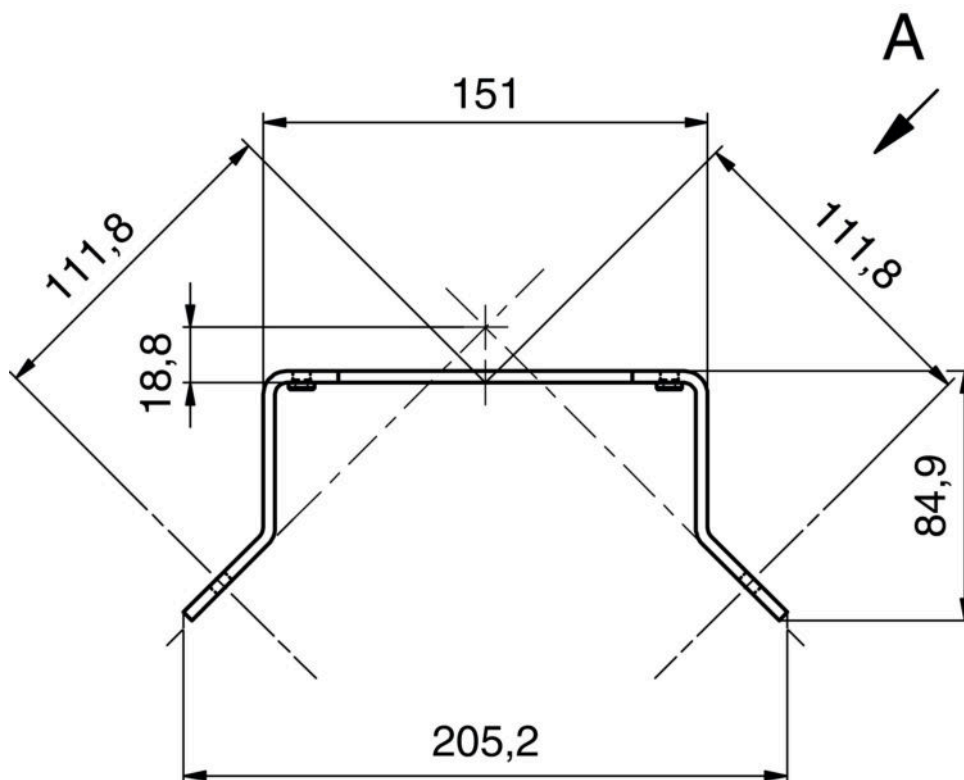

Ansicht A

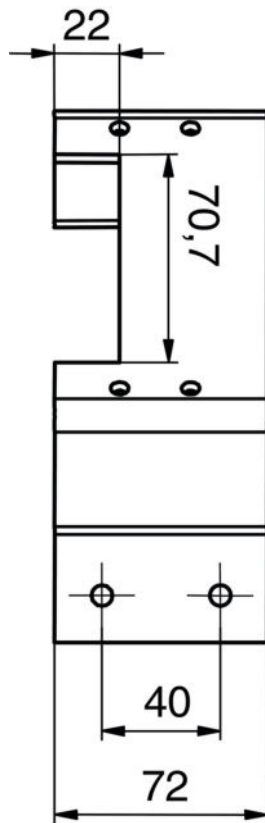

Beispiel: Montage an abgeflachter Ecke

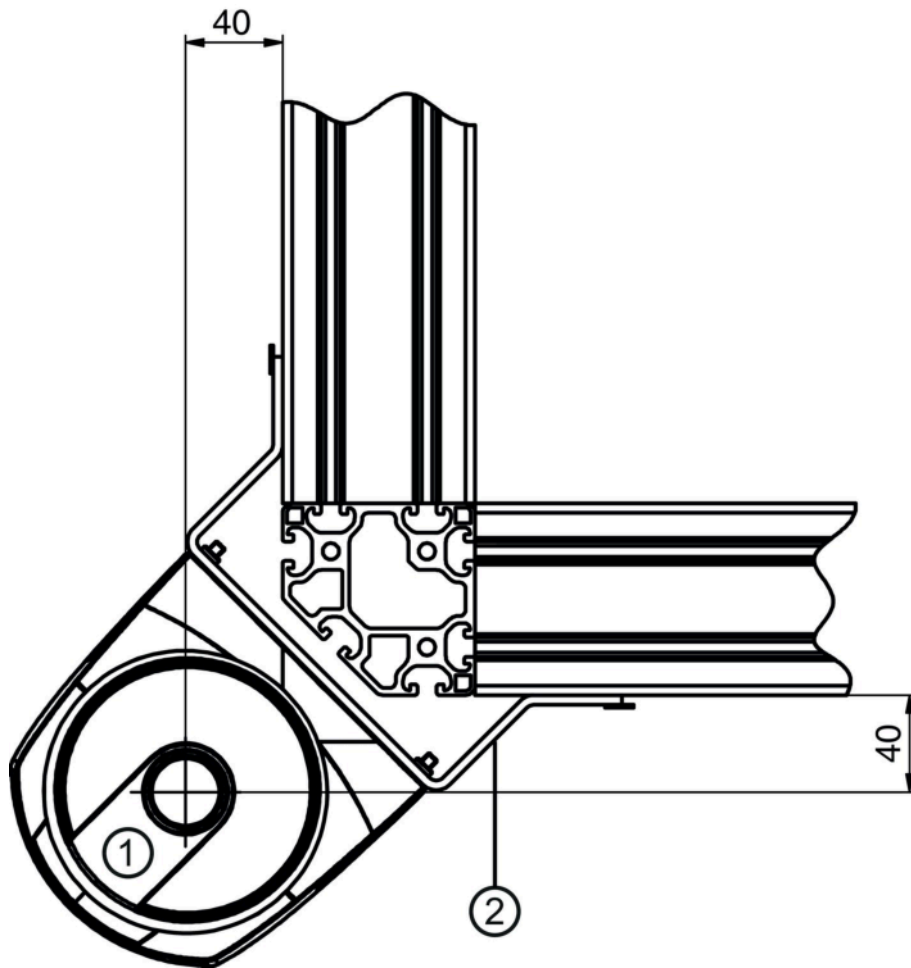

- 1 Sicherheits-Sensor
- 2 Montagewinkel BT840M