

Flachspanner mit Exzenter, Form A, mit Positionierstift

Artikelbeschreibung/Produktabbildungen



Beschreibung

Werkstoff:
Vergütungsstahl.

Ausführung:
brüniert.

Montage:
Siehe Zeichnung (Form A).

Vorteile:

- Kompaktes und flaches Design
- Schnelles und einfaches Spannen von Bauteilen

Montagehinweis:

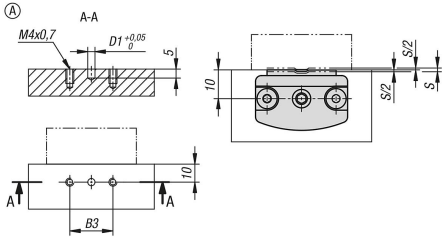

Zeichnungen

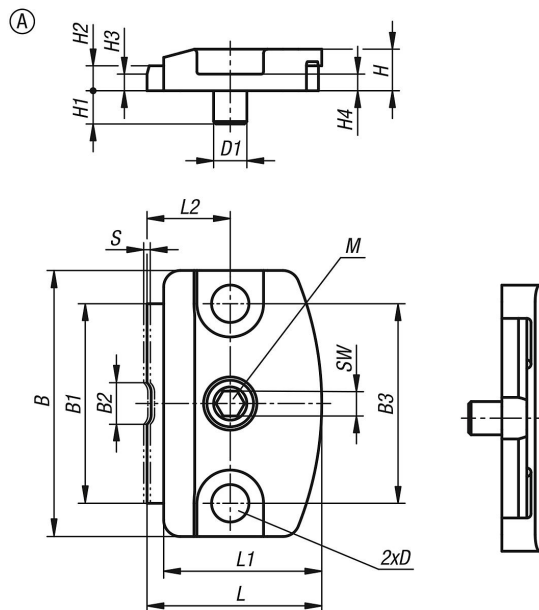

Artikelübersicht

Bestellnummer	Form	B	B1	B2	B3	D	D1	H	H1	H2	H3	H4	L	L1	L2	SW	Hub S	Spannkraft kN	Anziehdrehmoment max. Nm
K1696.00130	A	32	24	5	24	4,5	4	5	4	3	2	2	21	19	10	3	0,8	1,3	2,1