

Flachspanner für T-Nut

Artikelbeschreibung/Produktabbildungen



Beschreibung

Werkstoff:
Stahl.

Ausführung:
gehärtet und brüniert.

Hinweis:

Mit diesen Flachspannern können besonders niedrige Werkstücke gespannt werden. Durch die Keilwirkung der Spannbacken wird das Werkstück fest und sicher auf den Maschinentisch gedrückt.

"H1" und "X" bei maximaler T-Nutentiefe nach DIN 650.

Zur Erreichung niedrigerer Spannhöhen bei minimaler Nutentiefe kann das Spannstück um das Maß X abgeschliffen werden.

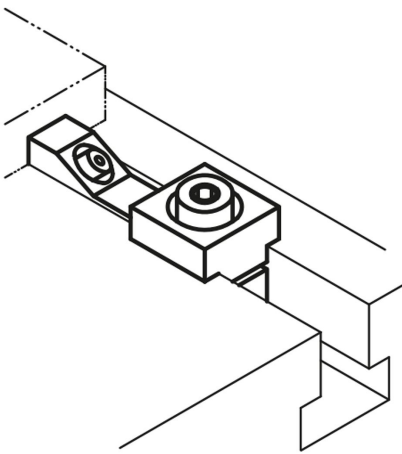

Zeichnungen

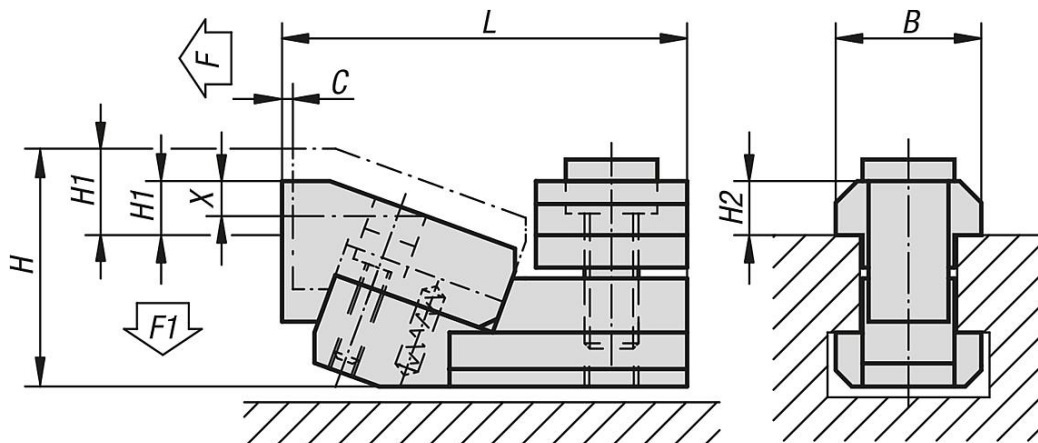

Artikelübersicht

Flachspanner für T-Nuten

Bestellnummer	Nutbreite	C	L	B	H	H1 min.	H1 max.	X	H2	F kN	F1 kN
K1230.12	12	1,8	52	18	31	3,5	8,5	5	7	5	0,6
K1230.14	14	1,8	55	22	34	2,5	7,5	5	8	5,5	0,7

Flachspanner für T-Nut

Artikelübersicht

Bestellnummer	Nutbreite	C	L	B	H	H1 min.	H1 max.	X	H2	F kN	F1 kN
K1230.16	16	2,5	68	25	41	4	11	6	9	8	0,9
K1230.18	18	2,5	71	28	43	2	9	6	10	9	1
K1230.22	22	3	89	35	53	5	14	9	14	16	1,9