

9-1437719-9  AKTIV

## Triad 01 Panel/PCB Connector

Interne TE-Nummer 9-1437719-9

TE-interne Beschreibung: T01-0580-S04-FEMALE REC PANEL MNT

SOLDER

[Auf TE.com ansehen>](#)



Steckverbinder > Rundsteck-Verbinder > Standard-Rundsteckverbinder



Produkttyp: **Steckverbinder**

Steckverbindersystem: **Draht-an-Leiterplatte**

Anzahl von Positionen: **4**

Abdichtbar: **Ja**

Kontakt-nennstrom (max.): **3 A**

### Eigenschaften

#### Produktmerkmale

Produkttyp	Steckverbinder
Steckverbindersystem	Draht-an-Leiterplatte
Abdichtbar	Ja
Steckverbinder-ausführung	Buchse
Außengehäuse-typ	Metall

#### Konfigurationsmerkmale

Anzahl von Positionen	4
Anzahl der Leistungspole	0
Anzahl der Signalpositionen	4
Vorbestückt	Ja

#### Elektrische Kennwerte

Arbeitsspannung	60 VAC
-----------------	--------

#### Sonstige Eigenschaften

Material der Außengehäusebeschichtung	Nickel
Außengehäuse-Basismaterial	CuZn
Isoliermaterial	PBT
Hermetisch abgedichtet	Nein

#### Kontaktmerkmale

--	--

Kontakt-nennstrom (max.)	3 A
Umkehrgeschlecht	Ja
Anordnung des Kontaktaufbaus	Rund
Kontakttyp	Stecksockel

### Montage und Anschlusstechnik

Art der Steckverbinder-montage	Leiterplatten-Befestigung
Gegensteckarretierung	Mit

### Abmessungen

Montagelänge	17.7 mm
Wire Size	24 AWG

### Verwendungsbedingungen

Betriebstemperaturbereich	-40 – 80 °C[-40 – 176 °F]
---------------------------	---------------------------

### Betrieb/Anwendung

Stromkreis Anwendung	Signal
Geschirmt	Nein

### Industriestandards

UL-Brandschutzklasse	UL 94V-2
----------------------	----------

### Verpackungsmerkmale

Verpackungsmenge	25
------------------	----

## Produkt-Compliance

Bitte besuchen Sie die [Produktseite auf TE.com](#) um Informationen über Produktkonformität zu erhalten.>

EU RoHS Richtlinie 2011/65/EU	Konform mit Ausnahmen
EU ELV Richtlinie 2000/53/EG	Konform
China RoHS 2 Richtlinie MIIT Order No 32, 2016	Keine eingeschränkten Materialien oberhalb der Grenzwerte
EU REACH Verordnung (EG) No. 1907/2006	Aktuelle ECHA Kandidatenliste: JAN 2020 (205) Kandidatenliste deklariert bezüglich: JAN 2020 (205) Enthält keine SVHC
EU REACH Verordnung (EG) No. 1907/2006	Aktuelle ECHA Kandidatenliste: JAN 2020 (205) Kandidatenliste deklariert bezüglich: JAN 2020 (205)

Halogengehalt

Niedriger Halogengehalt – Br, Cl, F, I < 900 ppm im homogenen Material. Außerdem BFR/CFR/PVC-frei.

Lötbarkeit

Von Hand lötbar mit bleifreiem Lot

## Produktkonformitäts-Disclaimer

Diese Informationen beruhen auf angemessenen Erkundigungen bei unseren Lieferanten und entsprechen unserem derzeitigen Wissensstand auf Grundlage der Angaben der Lieferanten. Diese Informationen können Änderungen erfahren. Die von TE als EU RoHS-konform ermittelten Teile weisen einen maximalen Gewichtsanteil von 0,1 % Blei, Chrom VI, Quecksilber, PBB, PBDE, DBP, BBP, DEHP und DIBP sowie 0,01 % Kadmium im homogenen Werkstoff auf oder sind gemäß der Anhänge zur Richtlinie 2011/65/EU (RoHS2) von diesen Grenzwerten ausgenommen. Elektrische und elektronische Endprodukte erhalten gemäß der Richtlinie 2011/65/EU eine CE-Kennzeichnung. Die Komponenten sind möglicherweise nicht CE-gekennzeichnet. Zusätzliche weisen die von TE als EU ELV-konform ermittelten Teile einen maximalen Gewichtsanteil von 0,1 % Blei, Chrom VI und Quecksilber sowie 0,01 % Kadmium im homogenen Werkstoff auf oder sind gemäß der Anhänge zur Richtlinie 2000/53/EG (ELV) von diesen Grenzwerten ausgenommen. Bezüglich der REACH Bestimmungen beruht die TE-Information über SVHC in den Artikeln für diese Teilenummer noch auf den „Leitlinien zu den Anforderungen für Stoffe in Erzeugnissen“ (Version: 2, April 2011) der European Chemicals Agency (ECHA), wobei der Grenzwert von 0,1% (nach Gewicht) auf das Fertigprodukt bezogen ist. TE ist sich des EuGH-Urteils vom 10. September 2015, auch bekannt als O5A (Once An Article Always An Article), bewusst, welches besagt, dass im Falle von 'komplexen Erzeugnissen', der Schwellenwert für eine SVHC sowohl auf das Produkt als Ganzes und gleichzeitig auf jeden der Artikel, aus denen sich das Produkt zusammensetzt, angewendet wird. TE hat diesen Entscheid auf der Grundlage der neuen ECHA ' Leitlinien zu den Anforderungen für Stoffe in Erzeugnissen' (Juni 2017, Version 4,0) ausgewertet und wird seine Deklarationen entsprechend aktualisieren.

## Auch serienmäßig | Triad 01 Panel/PCB Connector



Standard-Rundsteckverbinder(26)

## Kunden kauften auch diese Produkte



TE Teilenummer1437719-8  
T01-0500-S=INDUSTRIAL CONNECTO



TE Teilenummer1437719-5  
T01-0500-P=INDUSTRIAL CONNECTO



TE Teilenummer8-1437719-4  
T01-0580-P04-MALE REC PANEL  
MOUNT SOLDER



TE Teilenummer1-1478046-0  
BNC BH Adp JJ 50Ohm Silver Plt

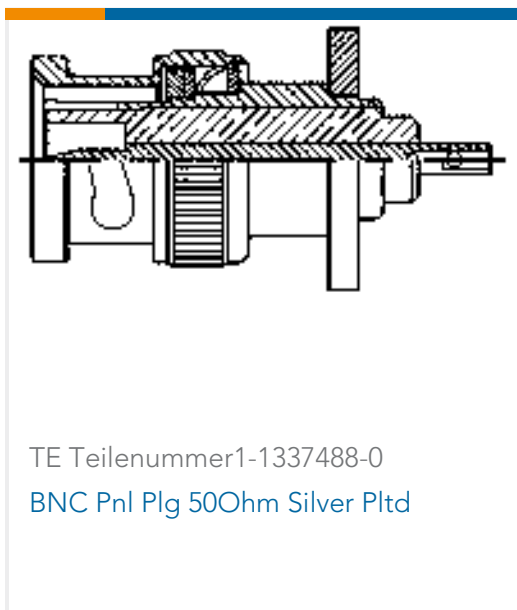

TE Teilenummer1-1337488-0  
BNC Pnl Plg 50Ohm Silver Pltd

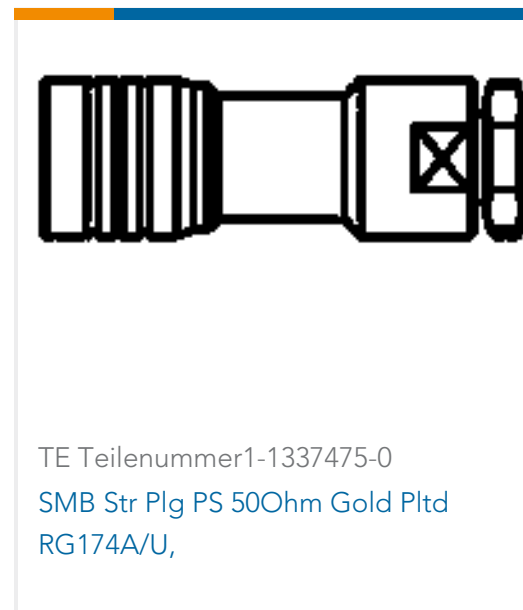

TE Teilenummer1-1337475-0  
SMB Str Plg PS 50Ohm Gold Pltd  
RG174A/U,



TE Teilenummer1-1478908-0  
SMA STR PLG S/CLMP RG174 GSS



TE Teilenummer1-1437719-8  
T01-0550-P04-MALE PLUG  
CONNECTOR SOLDER



TE Teilenummer1437720-3  
T01-0580-S05-FEMALE REC PANEL  
MNT SOLDER

## Dokumente

### Produktzeichnungen

[T01-0580-S04-FEMALE REC PANEL MNT SOLDER](#)

Englisch

[T01-0580-S04-FEMALE REC PANEL MNT SOLDER](#)

Englisch

### CAD-Dateien

[3D PDF](#)

Englisch

**Kundenmodell**

[ENG\\_CVM\\_9-1437719-9\\_A1.2d\\_dxf.zip](#)

Englisch

**Kundenmodell**

[ENG\\_CVM\\_9-1437719-9\\_A1.3d\\_igs.zip](#)

Englisch

**Kundenmodell**

[ENG\\_CVM\\_9-1437719-9\\_A1.3d\\_stp.zip](#)

Englisch

Indem Sie die CAD-Datei herunterladen stimmen Sie den [allgemeinen Verkaufsbedingungen](#) zu.

### Datenblätter/ Katalogseiten

[M8 / M12 Connector System Catalog](#)

Englisch

### Produktspezifikationen

[Anwendungsspezifikation](#)

Englisch

