

Wkręty dociskowe z kulką spłaszczoną z zabezpieczeniem LONG-LOK

Opis artykułu/ilustracje produktu



Opis

Wskazówka:

Spłaszczone kulki (forma B) nachylają się, dzięki ruchomemu łożyskowaniu, do 9° i przylegają do nierównoległych powierzchni, nie powodując wgnieceń w miejscu docisku, zacisku czy podparcia.

Wskazówka dotycząca planu:

Forma B: ze spłaszczoną kulką

L4 = ok. dwa zwoje gwintu

Rysunki

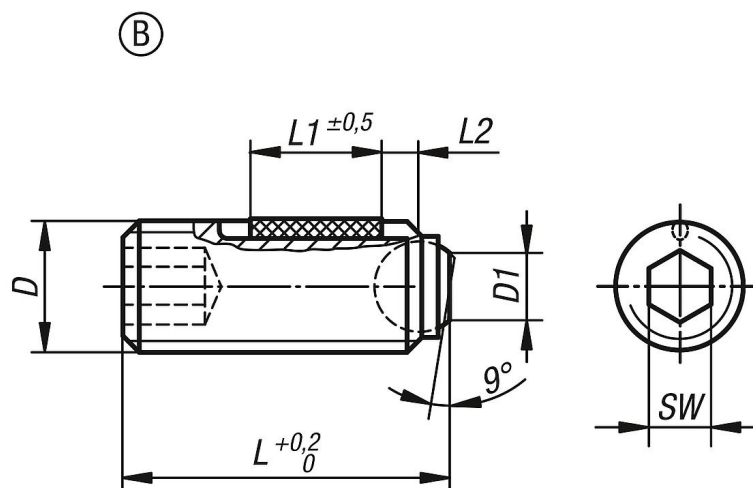

Przegląd artykułów

Wkręty dociskowe z kulką spłaszczoną, stal, z zabezpieczeniem LONG-LOK

Nr Zamówienia	Forma	Materiał komponentów	D	D1	L	L1	Ø kulki	SW	Obciążalność maks. kN (tylko przy obciążeniu statycznym)
K0666.20610	B	stal łożyskowa	M6	3	10,1	3,5	4	3	9
K0666.20616	B	stal łożyskowa	M6	3	16,1	7	4	3	9
K0666.20620	B	stal łożyskowa	M6	3	20,1	7	4	3	9
K0666.20625	B	stal łożyskowa	M6	3	25,1	7	4	3	9
K0666.20650	B	stal łożyskowa	M6	3	50,1	7	4	3	9
K0666.20660	B	stal łożyskowa	M6	3	60,1	7	4	3	9
K0666.20810	B	stal łożyskowa	M8	4,1	10,3	3,5	5,5	4	10
K0666.20812	B	stal łożyskowa	M8	4,1	12,3	5	5,5	4	10
K0666.20820	B	stal łożyskowa	M8	4,1	20,3	8	5,5	4	15
K0666.20825	B	stal łożyskowa	M8	4,1	25,3	8	5,5	4	15
K0666.20830	B	stal łożyskowa	M8	4,1	30,3	8	5,5	4	15
K0666.20850	B	stal łożyskowa	M8	4,1	50,3	8	5,5	4	15
K0666.20860	B	stal łożyskowa	M8	4,1	60,3	8	5,5	4	15
K0666.20880	B	stal łożyskowa	M8	4,1	80,3	8	5,5	4	15
K0666.21012	B	stal łożyskowa	M10	5,6	12,3	5	7	5	20
K0666.21016	B	stal łożyskowa	M10	5,6	16,3	9	7	5	20
K0666.21020	B	stal łożyskowa	M10	5,6	20,3	9	7	5	20
K0666.21025	B	stal łożyskowa	M10	5,6	25,3	9	7	5	20
K0666.21035	B	stal łożyskowa	M10	5,6	35,3	9	7	5	20

Wkręty dociskowe z kulką spłaszczoną z zabezpieczeniem LONG-LOK

Przegląd artykułów

Nr Zamówienia	Forma	Materiał komponentów	D	D1	L	L1	Ø kulki	SW	Obciążalność maks. kN (tylko przy obciążeniu statycznym)
K0666.21216	B	stal łożyskowa	M12	7	16,2	8	8,5	6	30
K0666.21220	B	stal łożyskowa	M12	7	20,2	10	8,5	6	30
K0666.21230	B	stal łożyskowa	M12	7	30,2	10	8,5	6	30
K0666.21240	B	stal łożyskowa	M12	7	40,2	10	8,5	6	30
K0666.21620	B	stal łożyskowa	M16	10,7	20	10	12	8	60
K0666.21625	B	stal łożyskowa	M16	10,7	25	14	12	8	60
K0666.21635	B	stal łożyskowa	M16	10,7	35	14	12	8	60
K0666.21650	B	stal łożyskowa	M16	10,7	50	14	12	8	60