





LAENGENVERSTELLBARER SCHWENKHEBEL FUER POSITIONSSCHALTER 3SE51/52 METALLHEBEL 100MM LANG KUNSTSTOFFROLLE 19MM

Allgemeine technische Daten:		
Produkt-Bezeichnung		Hebel für Schwenkantrieb
Explosionsschutz-Kategorie für Staub		ohne
mechanische Lebensdauer (Schaltspiele)		15.000.000
<ul style="list-style-type: none"> • typisch 		
Schwingfestigkeit		0.35 mm / 5g
Schockfestigkeit		30g / 11 ms
Umgebungstemperatur		
<ul style="list-style-type: none"> • während Betrieb 	°C	-25 ... +85
<ul style="list-style-type: none"> • während Lagerung 	°C	-40 ... +90
Ausführung des Betätigungselements		Metallhebel längenverstellbar, Kunststoffrolle 19 mm
Einbaulage		beliebig
Referenzkennzeichen		
<ul style="list-style-type: none"> • gemäß DIN 40719 erweitert gemäß IEC 204-2 / gemäß IEC 750 		E
<ul style="list-style-type: none"> • gemäß DIN EN 61346-2 		T

Approbationen/ Zertifikate:

allgemeine Produktzulassung	Konformitätserklärung	Prüfbescheinigungen	sonstiges
 		spezielle Prüfbescheinigungen	Bestätigungen

Weitere Informationen:

Information- and Downloadcenter (Kataloge, Broschüren,...)

<http://www.siemens.de/industrial-controls/catalogs>

Industry Mall (Online-Bestellsystem)

<http://www.siemens.de/industrial-controls/mall>

CAX-Online-Generator

<http://www.siemens.com/cax>

Service&Support (Handbücher, Betriebsanleitungen, Zertifikate, Kennlinien, FAQs,...)

<http://support.automation.siemens.com/WW/view/de/3SE5000-0AA50/all>

Bilddatenbank (Produktfotos, 2D-Maßzeichnungen, 3D-Modelle, Geräteschaltpläne, ...)

http://www.automation.siemens.com/bilddb/cax_de.aspx?mlfb=3SE5000-0AA50

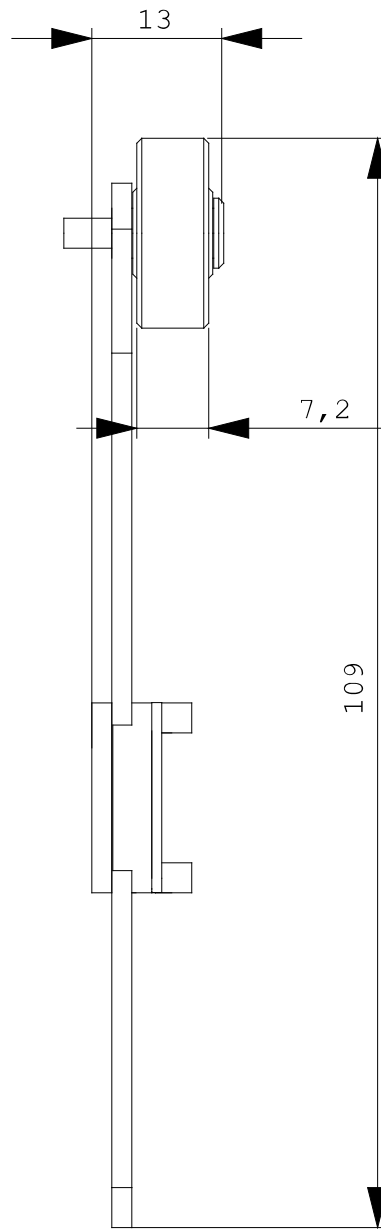
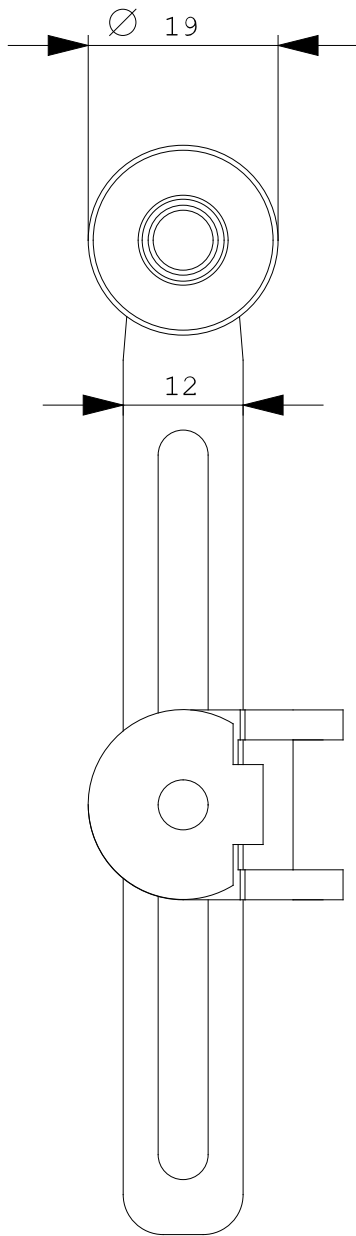

letzte Änderung:

21.10.2013