

Trzpień rozprężne do małych otworów

Opis artykułu/ilustracje produktu

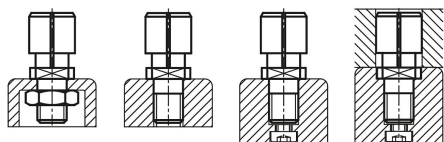

Opis

Materiał:

Stal nierdzewna 1.4305.

Wersja:

Z połyskiem.

Wskazówka:

Trzpień rozprężne stosowane są w małych otworach (przelotowych) do pozycjonowania i mocowania przedmiotów obrabianych. Mocowanie następuje ręcznie, od góry, za pomocą klucza imbusowego. Mogą również być zeszlifowane przez klienta do żądanej średnicy. Otwór ustalający elementu obrabianego powinien mieć tolerancję H7.

D min. = najmniejsza dopuszczalna średnica, do jakiej można zeszlifować "D".

- do zastosowania w otworach od $\varnothing 5$ do $\varnothing 12,5$ mm
- kompaktowa konstrukcja, mała przestrzeń montażowa
- prostota użycia
- dowolna pozycja montażowa
- możliwe różne warianty zabudowy
- ochrona powierzchni przedmiotu obrabianego dzięki dociskowi powierzchniowemu
- możliwość indywidualnego dopasowania do średnicy

Montaż:

W razie potrzeby średnicę D można dopasować do wymaganej średnicy zamocowania. W takim przypadku trzpień rozprężny rozszerzyć o ok 0,2 mm (droga zaciskania) powyżej średnicy w stanie spoczynku. Następnie zeszlifować trzpień do średnicy wewnętrznej przedmiotu obrabianego.

Rysunki

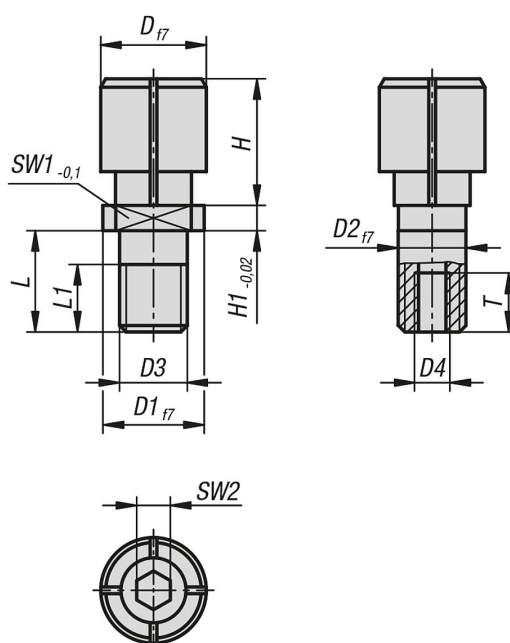

Trzpienie rozprężne do małych otworów

Przegląd artykułów

Trzpienie rozprężne do małych otworów

Nr Zamówienia	D	D min.	D1	D2	D3	D4	H	H1	L	L1	SW1	SW2	T	Maks. moment dokręcania Nm	maks. siła zacisku kN
K1293.105060	6	5	10	6	M6	M3	8	2,5	10	6	6	2	6	0,9	0,19
K1293.106080	8	6	10	6	M6	M3	10	2,5	10	6	6	2,5	6	2,4	0,34
K1293.108100	10	8	12	8	M8	M4	12	3	12	8	8	3	7	4,4	0,62
K1293.110125	12,5	10	12	8	M8	M4	15	3	12	8	8	4	7	8,1	0,62