

REMA X-Line Stirnradflaschenzug



Der REMA X-Line Stirnradflaschenzug ist ein robuster Flaschenzug für den schweren und intensiven Einsatz.

Merkmale

- Geringe Bedienkraft bei Volllast durch gelagerte Wellen und Übersetzung.
- Erhöhte Betriebssicherheit durch doppeltes Sperrklinkensystem.
- Lastdruckbremse, die Lasten in jeder Höhe festhalten.
- Lastkettenwelle (Kettennuss) aus Präzisions-Stahllegierung.
- Lasthaken und Hakenaufhängung mit Hakensicherung.
- Beide Haken biegen sich bei Überbelastung auf, kein abrupter Bruch.
- Galvanisch verzinkte Lastkette (Güteklasse 8 nach EN 818/7).
- Galvanisch verzinkte Handkette.
- Stabiles Stahlblechgehäuse mit orangefarbiger Pulverbeschichtung.

Standardlieferung:

- 3 m Hubhöhe (maximaler Abstand zwischen oberem und unterem Haken).
- 2,5 m Betätigungshöhe.

Optionen

- Individuelle Hub- und Betätigungshöhen sind lieferbar.

Norm:

- EN12100-1/2, EN13157, EN818-7

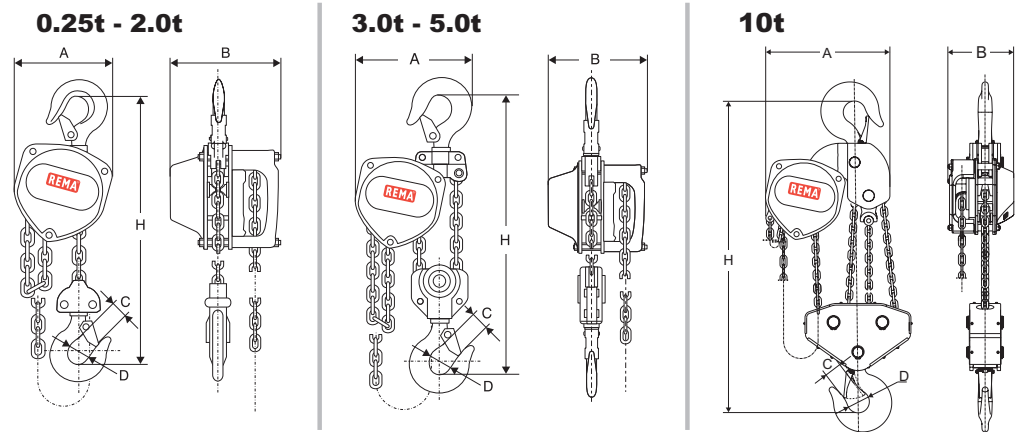

Typ	Tragfähigkeit (kg)	Betätigungskraft (kg)	Lastkette (mm)	Anzahl der Stränge	Handkette (mm)	Bauhöhe (mm)	Gewicht (kg)	Artikel-Nr.
X-CH025/250KG	250	23.5	4,0 x 12,0	1	5,0 x 23,7	260	6,0	0170000
X-CH05/500KG	500	24,9	5,0 x 15,0	1	5,0 x 23,7	280	9,0	0170001
X-CH10/1000KG	1000	28,4	6,3 x 19,0	1	5,0 x 23,7	330	12,0	0170003
X-CH15/1500KG	1500	30,8	7,1 x 21,0	1	5,0 x 23,7	360	16,0	0170005
X-CH20/2000KG	2000	34,3	8,0 x 24,0	1	5,0 x 23,7	385	20,0	0170007
X-CH30/3000KG	3000	34,3	7,1 x 21,0	2	5,0 x 23,7	510	24,0	0170009
X-CH50/5000KG	5000	37,2	9,0 x 27,0	2	5,0 x 23,7	615	37,0	0170011
X-CH100/10000KG	10000	40,0	9,0 x 27,0	4	5,0 x 23,7	820	104,6	0170015

Typ	A (mm)	B (mm)	C (mm)	D (mm)	H (mm)
X-CH025/250KG	108	106	20	30	260
X-CH05/500KG	130	128	22	34	280
X-CH10/1000KG	150	142	26	39	330
X-CH15/1500KG	170	158	29	42	360
X-CH20/2000KG	185	175	35	49	385
X-CH30/3000KG	220	158	37	50	510
X-CH50/5000KG	255	183	43	60	615
X-CH100/10000KG	360	183	47	65	820