

Głowice przegubowe igubal® z łożyskowaniem ślizgowym gwint wewnętrzny, podobne do DIN ISO 12240-4

Opis artykułu/ilustracje produktu



Opis

Materiał:

Obudowa wykonana z igumid® G, kalota łożyska z iglidur® W300.

Wersja:

czarny.

Wskazówka:

Głowica przegubowa ma bardzo dużą wytrzymałość zmęczeniową przy zmiennym obciążeniu, jest odporna na zabrudzenia, pył i strzępki, a także korozję i chemikalia. Odpowiednia przy ruchach obrotowych, drgających i liniowych.

Wymiary przyłączeniowe odpowiadają szeregowi wymiarowemu K wg normy DIN ISO 12240.

Tolerancje:

Otwór pierścienia wewnętrznego posiada tolerancję wg E10. Tolerancja przynależnego wału powinna leżeć między h6 a h9.

Rysunki

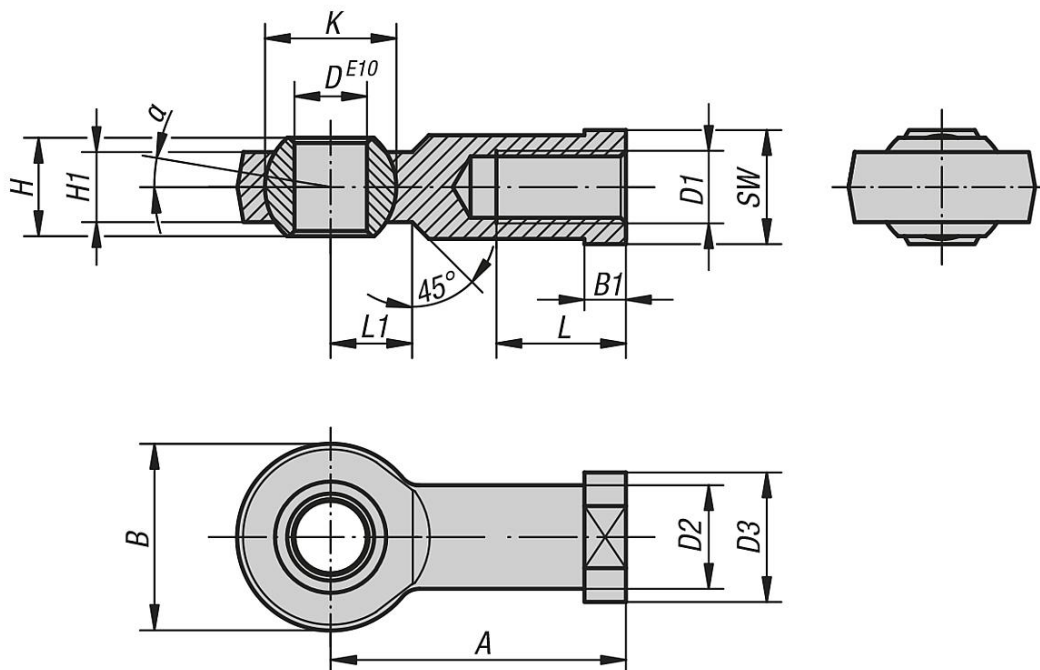

Przegląd artykułów

Głowice przegubowe igubal® z łożyskowaniem ślizgowym, gwint wewnętrzny, podobne do DIN ISO 12240-4

Nr Zamówienia	Wersja 2	D	D1	D2	D3	A	B	B1	H	H1	K	L	L1	SW	α	maks. statyczne obciążenie rozciągające N krótkotrwał	maks. statyczne obciążenie rozciągające N długotrwał	maks. obciążenie poprzeczne N krótkotrwał	maks. obciążenie poprzeczne N długotrwał
K1466.104	gwint prawy	5	M4	9	12	27	18	4	8	6	11,1	10	9	9	15°	1000	500	250	125
K1466.105	gwint prawy	5	M5	9	12	27	18	4	8	6	11,1	10	9	15°	1000	500	250	125	
K1466.106	gwint prawy	6	M6	10	13	30	20	5	9	7	12,7	12	11	14,5°	1400	700	400	200	
K1466.108	gwint prawy	8	M8	13	16	36	24	5	12	9	15,8	16	14	12,5°	2100	1050	700	350	
K1466.110	gwint prawy	10	M10	15	19	43	30	6	14	10,5	19	20	17	12,5°	3100	1550	800	400	

Głowice przegubowe igubal® z łożyskowaniem ślizgowym gwint wewnętrznym, podobne do DIN ISO 12240-4

Przegląd artykułów

Nr Zamówienia	Wersja 2	D	D1	D2D3	A	B	B1	H	H1	K	LL	SW	α	maks. statyczne obciążenie rozciągające N krótkotrwałe	maks. statyczne obciążenie rozciągające N długotrwałe	maks. obciążenie poprzeczne N krótkotrwałe	maks. obciążenie poprzeczne N długotrwałe
K1466.110125	gwint prawy	10M10x1,25	15	19	1943306,5	14	10,5	19	2014	17	12,5°			3100	1550	800	400
K1466.112	gwint prawy	12 M12	18	22,2	2250346,5	16	12	22,2	2216	17	12,5°			3600	1800	900	450
K1466.112125	gwint prawy	12M12x1,25	18	22,2	2250346,5	16	12	22,2	2216	19	12,5°			3600	1800	900	450
K1466.114	gwint prawy	14 M14	20	25,5	738	8	19	13,5	2525	18	22	11,5°		4000	2000	1000	500
K1466.116	gwint prawy	16 M16	22	27,6	442	8	21	15	28,3	2821	22	11,5°		4200	2100	1300	650
K1466.116150	gwint prawy	16 M16x1,5	22	27,6	442	8	21	15	28,3	2821	22	11,5°		4200	2100	1300	650
K1466.118150	gwint prawy	18 M18x1,5	25	31,7	146	10	23	16,5	31,3	353	27	11,5°		4600	2300	1600	800
K1466.120	gwint prawy	20 M20	28	34,7	750	10	25	18	34,9	3325	30	11,5°		5400	2700	2100	1050
K1466.120150	gwint prawy	20 M20x1,5	28	34,7	750	10	25	18	34,9	3325	30	11,5°		5400	2700	2100	1050
K1466.1041	gwint lewy	5 M4	9	12,2	718	4	8	6	11,1	10	9	15°		1000	500	250	125
K1466.1051	gwint lewy	5 M5	9	12,2	718	4	8	6	11,1	10	9	15°		1000	500	250	125
K1466.1061	gwint lewy	6 M6	10	13,3	020	5	9	7	12,7	12	10	14,5°		1400	700	400	200
K1466.1081	gwint lewy	8 M8	13	16,3	624	5	12	9	15,8	16	12	14	12,5°	2100	1050	700	350
K1466.1101	gwint lewy	10 M10	15	19,4	3306,5	14	10,5	19	2014	17	12,5°			3100	1550	800	400
K1466.1101251	gwint lewy	10M10x1,25	15	19,4	3306,5	14	10,5	19	2014	17	12,5°			3100	1550	800	400
K1466.1121	gwint lewy	12 M12	18	22,2	50346,5	16	12	22,2	2216	17	12,5°			3600	1800	900	450
K1466.1121251	gwint lewy	12M12x1,25	18	22,2	50346,5	16	12	22,2	2216	19	12,5°			3600	1800	900	450
K1466.1141	gwint lewy	14 M14	20	25,5	738	8	19	13,5	2525	18	22	11,5°		4000	2000	1000	500
K1466.1161	gwint lewy	16 M16	22	27,6	442	8	21	15	28,3	2821	22	11,5°		4200	2100	1300	650
K1466.1161501	gwint lewy	16 M16x1,5	22	27,6	442	8	21	15	28,3	2821	22	11,5°		4200	2100	1300	650
K1466.1181501	gwint lewy	18 M18x1,5	25	31,7	146	10	23	16,5	31,3	353	27	11,5°		4600	2300	1600	800
K1466.1201	gwint lewy	20 M20	28	34,7	750	10	25	18	34,9	3325	30	11,5°		5400	2700	2100	1050
K1466.1201501	gwint lewy	20 M20x1,5	28	34,7	750	10	25	18	34,9	3325	30	11,5°		5400	2700	2100	1050