

Einhängesitz Komfort 802.51.11092

- ergonomisch geformter Sitz mit Rückenlehne
- dient zum sicheren Sitzen im Duschbereich
- Sitzfläche belastbar bis 150 kg
- Sitzfläche leicht nach unten und oben klappbar (Fixierung in oberer Stellung)
- platzsparend
- 444 mm breit, 567 mm tief, je nach Einstellung 423 mm bis 513 mm hoch
- Sitzfläche 444 mm breit, 384 mm tief
- Sitzhöhe in vier Stufen von 420 mm bis 510 mm verstellbar (je 30 mm)
- zum Einhängen in HEWI Duschhandläufe und Haltegriffe Durchmesser 33 mm
- Sitzfläche und Rückenlehne aus hochwertigem PUR in HEWI Farbe 92 (Anthrazitgrau)
- Sitzfläche mit Hygieneöffnung und Wasserablauf
- Gelenk aus pulverbeschichtetem mattem Aluminium mit hochglänzend verchromten Designelementen
- Einhängenvorrichtung aus weiß pulverbeschichtetem Aluminium
- CE-Kennzeichnung nach Richtlinie 93/42/ EWG

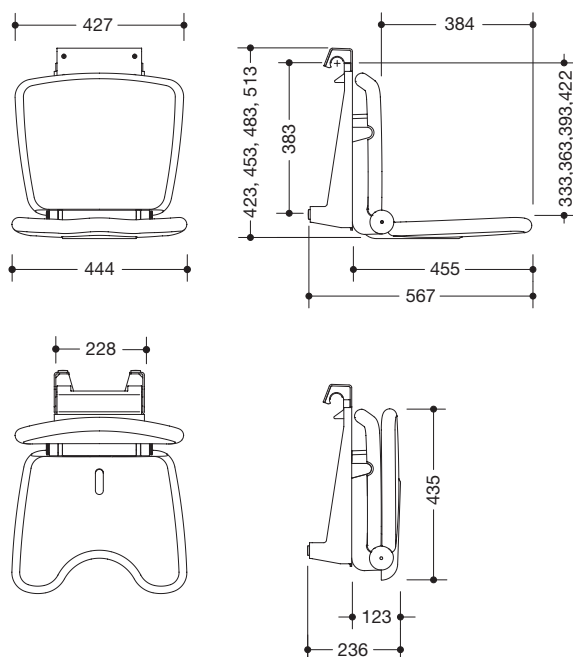

Abmessungen in mm



Oberflächen/Farbe

chrom	matt	92
-------	------	-----------

Alternative Oberflächen/Farben

chrom	matt	97	chrom	Weiß	98	99
-------	------	-----------	-------	------	----	----

LifeSystem

LifeSystem White Edition

Technische Änderungen vorbehalten, 16.10.2020

HEWI Heinrich Wilke GmbH
Postfach 1260
D-34442 Bad Arolsen

Telefon: +49 5691 82-0
Telefax: +49 5691 82-319

info@hewi.de
www.hewi.com