

# SCT-D-SUB 15-KG - Gehäuse

2749563

<https://www.phoenixcontact.com/de/produkte/2749563>

Bitte beachten Sie, dass die in diesem PDF-Dokument angezeigten Daten aus unserem Online-Katalog generiert wurden. Bitte finden Sie die vollständigen Daten in der Benutzer-Dokumentation. Es gelten unsere Allgemeinen Nutzungsbedingungen für Downloads.

Kabelgehäuse für D-SUB-15



## Kaufmännische Daten

|  |                          |
|--|--------------------------|
| Artikelnummer                            | 2749563                  |
| Verpackungseinheit                       | 1 Stück                  |
| Mindestbestellmenge                      | 1 Stück                  |
| Verkaufsschlüssel                        | K1 - Überspannungsschutz |
| Produktschlüssel                         | CL311Z                   |
| Katalogseite                             | Seite 214 (CC-2005)      |
| GTIN                                     | 4017918104986            |
| Gewicht pro Stück (inklusive Verpackung) | 49 g                     |
| Gewicht pro Stück (exklusive Verpackung) | 48,1 g                   |
| Zolltarifnummer                          | 85389099                 |
| Ursprungsland                            | DK                       |

# SCT-D-SUB 15-KG - Gehäuse

2749563

<https://www.phoenixcontact.com/de/produkte/2749563>



## Technische Daten

### Artikeleigenschaften

|                |              |
|----------------|--------------|
| Produkttyp     | Kabelgehäuse |
| Produktfamilie | DATATRAB     |

### Materialangaben

|                            |               |
|----------------------------|---------------|
| Farbe                      | Silber        |
| Material Gehäuseoberfläche | vernickelt    |
| Material Gehäuse           | Zinkdruckguss |

# SCT-D-SUB 15-KG - Gehäuse

2749563

<https://www.phoenixcontact.com/de/produkte/2749563>



## Zeichnungen

Maßzeichnung

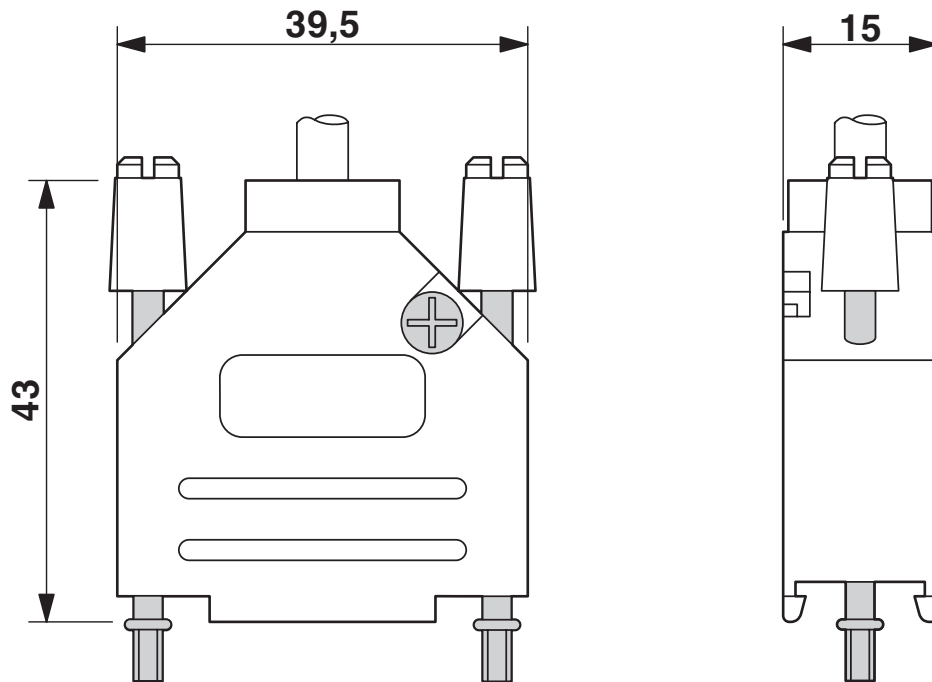

# SCT-D-SUB 15-KG - Gehäuse

2749563

<https://www.phoenixcontact.com/de/produkte/2749563>



## Zulassungen



**EAC**

Zulassungs-ID: EAC-Zulassung

# SCT-D-SUB 15-KG - Gehäuse

2749563

<https://www.phoenixcontact.com/de/produkte/2749563>



## Klassifikationen

### ECLASS

ECLASS-11.0

27130890

### ETIM

ETIM 8.0

EC002496

### UNSPSC

UNSPSC 21.0

39121600

# SCT-D-SUB 15-KG - Gehäuse

2749563

<https://www.phoenixcontact.com/de/produkte/2749563>



## Environmental Product Compliance

|            |   |
|------------|---|
| China RoHS | Zeitraum für bestimmungsgemäße Verwendung: unbegrenzt = EFUP-e<br>Keine Gefahrstoffe über den Grenzwerten |
|------------|---|

Phoenix Contact 2023 © - Alle Rechte vorbehalten

<https://www.phoenixcontact.com>

PHOENIX CONTACT Deutschland GmbH

Flachsmarktstraße 8

D-32825 Blomberg

+49 52 35/3-1 20 00

[info@phoenixcontact.de](mailto:info@phoenixcontact.de)