

Smart.2

14718010000 Handtuchhalter

PRODUKT

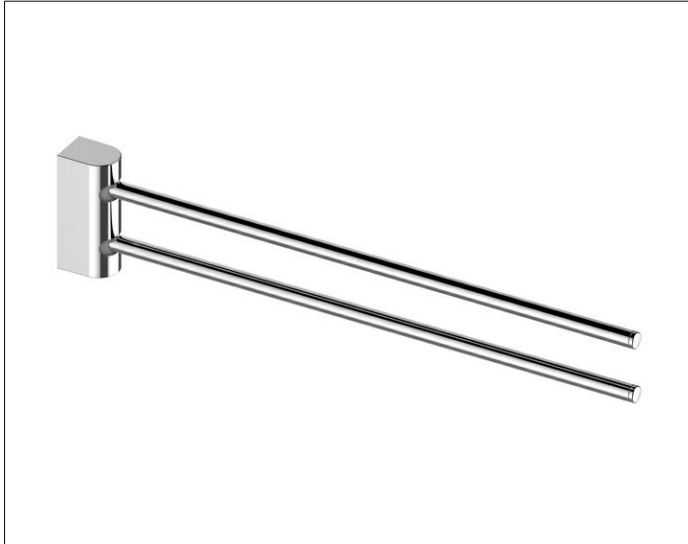

ZEICHNUNG

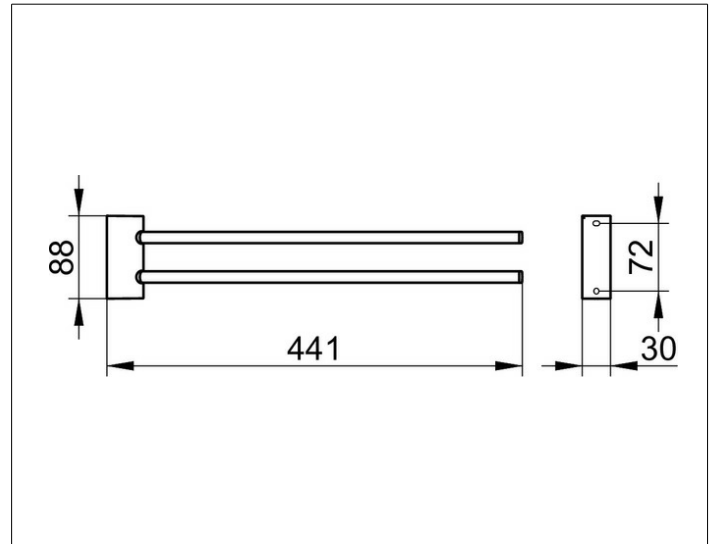

PRODUKTBESCHREIBUNG

2-tlg., schwenkbar

OBERFLÄCHE

verchromt

ABMESSUNG

440 mm

AUSSCHREIBUNGSTEXT

KEUCO SMART.2 Handtuchhalter 14718010000
 Hochglanzverchromter Handtuchhalter in stilsicherem Design,
 zwei übereinander angeordnete,
 unabhängig voneinander seitlich schwenkbare Haltearme,
 Ausladung 441 mm,
 Der Handtuchhalter wird verdeckt angebracht
 Lieferung inkl. korrosionsfreiem Befestigungsmaterial