

# PCM 150/85 XG



Sample image

**Order symbol :** PCM 150/85 XG

**EAN :** 6418074061416

**Artikel-Nr. :** 6016333

**Beschreibung :** Gehäuse PC, metrisch

**Anmerkungen :** extra hohes Unterteil, grauer Deckel

**Bestehend aus :** Unterteil mit TPE Dichtung, Schrauben für die Montageplatte/DIN-Schiene und Deckel mit Polyamid Deckelschrauben.

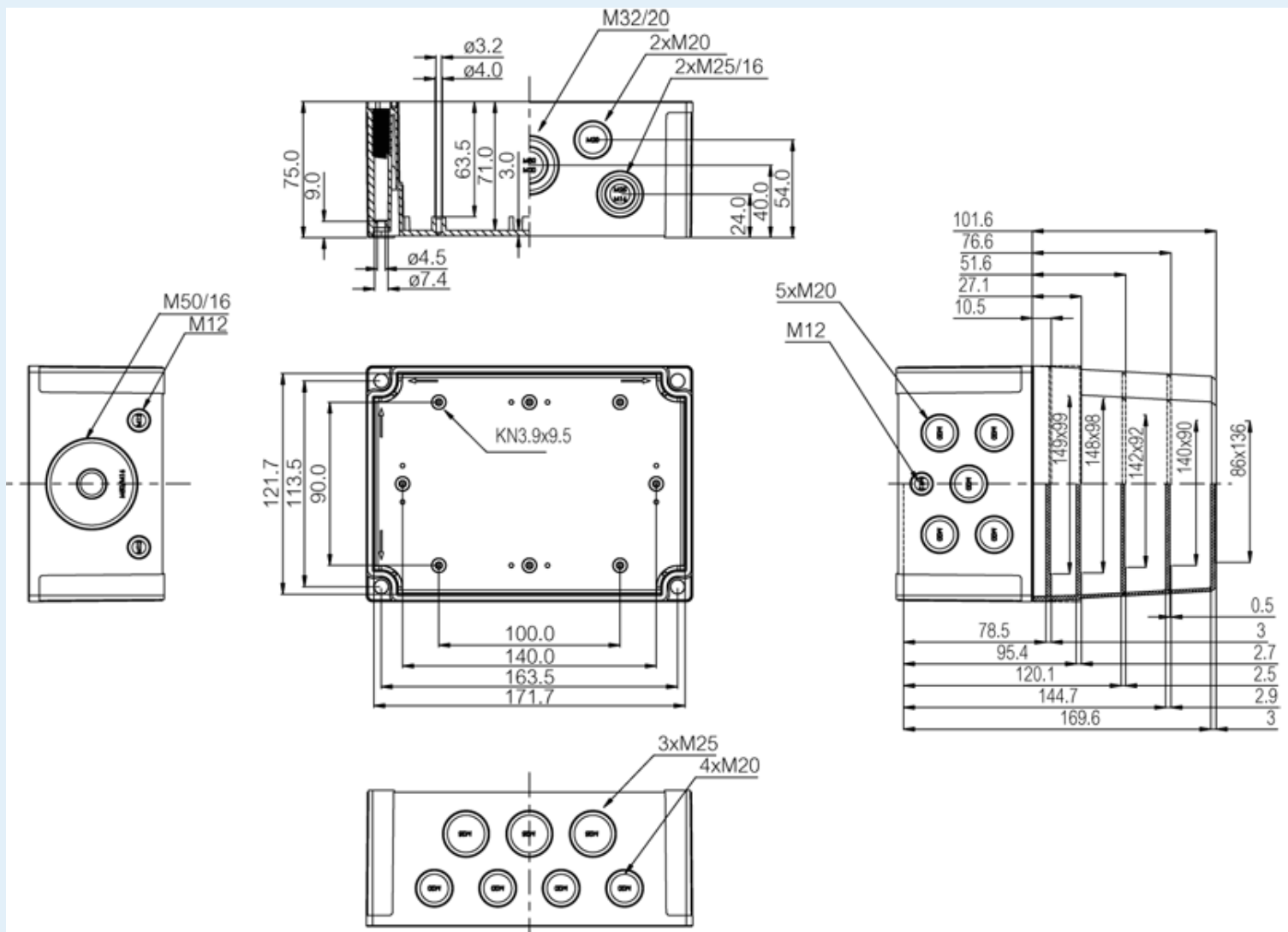

<b>Abmessungen :</b>	<b>Höhe</b>	<b>Breite</b>	<b>Tiefe</b>
mm :	180	130	85

#### **Materialien: :**

Material: :	Polycarbonat
Farbe Unterteil: :	RAL_7035
Farbe Deckel: :	RAL 7035 -light grey
Dichtungsmaterial: :	Polyurethan

#### **Temperaturbereiche: :**

Temperature °C (continuous) :	-40 ... 80
-------------------------------	------------

#### **Zubehör :**

MIV 10	Tragschiene TS 35, für Gehäuse (100 x 35 x 7)
FP A 150/180	Frontplatte, für Gehäuse (170 x 112 x 1)
HFP 180	Befestigungsleiste für Frontplatte (FP A 150-200)
MIV 150	Montageplatte, für Gehäuse (148 x 98 x 1)
MIN 15	Tragschiene TS 15, für Gehäuse (150 x 15 x 1)
MIN 10	Tragschiene TS 15, für Gehäuse
MIV 15	Tragschiene TS 35, für Gehäuse (150 x 35 x 7)
FP 22046	Wandbefestigungsglaschen

#### **Klassifizierung: :**

Ingress protection (EN 60529):	IP66; IP67;
Schlagfestigkeit (EN 62262): (EN 62262):	IK08;
electrical_insulation :	Vollständig isoliert
Halogenfrei (DIN/VDE 0472, Teil 815) :	Ja
UV-Beständigkeit: :	UL 746C
Brandklassifikation: :	UL 94 V0
Glow Wire Test (IEC 695-2-1) °C :	960C

#### **Certificates :**

Certificate FI 40847