

2 Form

- AL** offener Spannarm, mit 2 Flankenscheiben
- CL** offener Spannarm, mit 2 Flankenscheiben und Andrückschraube GN 708.1
- EL** massiver Spannarm, mit Halteschelle zum Anschweißen

Funktionsprinzip

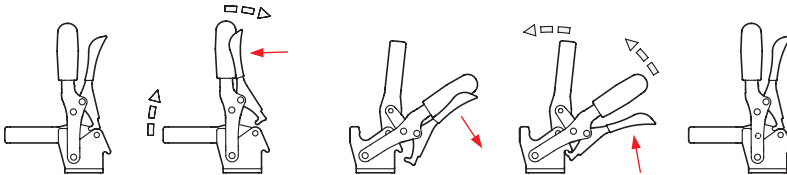

1

Größe	F_H in N Haltekraft	$a \approx$	b_1	b_2	b_3	d_1	$d_2 \approx$	$h_1 \approx$	h_2	h_3	h_4	h_5
130	1050	28	35	42	6,2	M 6	5,5	142	28	16	25,5	11,3
230	2000	40	43	45	8,5	M 8	6,5	168	33,5	18	30	9,5

Größe	$l_1 \approx$		$l_2 \approx$	l_3 max.	l_4	m_1	m_2	m_3	m_4	$r \approx$	s_1	s_2	w Verstellweg
	Form AL Form CL	Form EL											
130	85	86	42	54	55	12,5	19	27	29	79,5	2,5	5	17,5
230	110,5	112	58	73	68	18	21	32	32	104	3	6	20

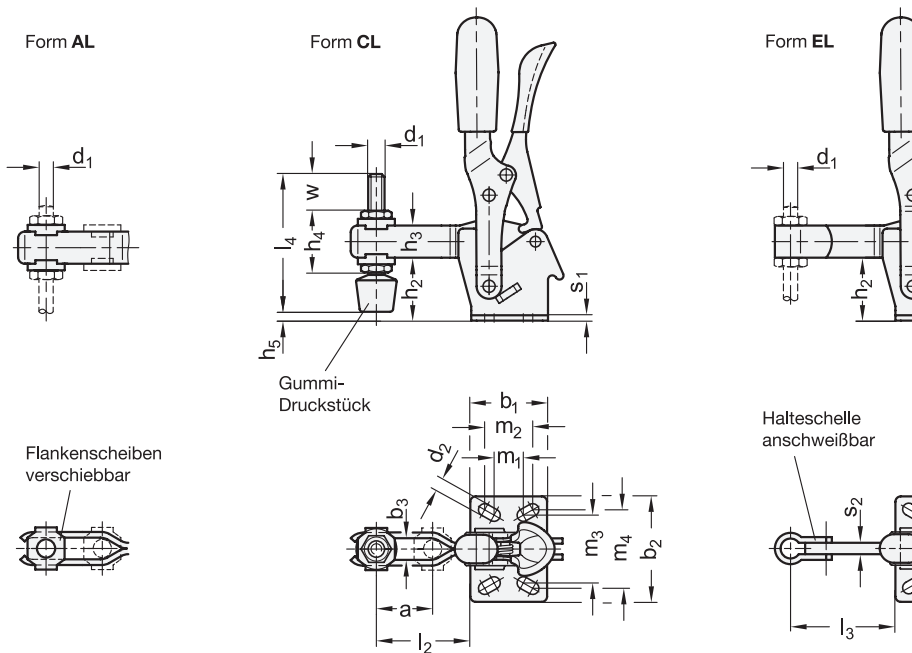

Ausführung

- Stahl 3
 - Einsatzstahl C10
 - verzinkt, blau passiviert
 - Lagerbolzen vergütet
 - Lagerbuchsen einsatzgehärtet
- Edelstahl 1.4301 NI
- alle beweglichen Teile mit Spezialfett geschmiert
- solide geformter Kunststoffgriff rot, ölbeständig
- Andrückschraube GN 708.1, Form A
 - Stahl, verzinkt, blau passiviert / Edelstahl 1.4301
 - Gummi-Druckstück 85 Shore A
- *Edelstahl-Eigenschaften* → Seite 2166
- **RoHS**

Zubehör

- Andrückschrauben → Seite 810 ff.
- Halter für Andrückschrauben GN 801 (für Form AL) → Seite 815
- Spannarmverbreiterungen GN 801.1 (für Form AL) → Seite 816
- Spannarmverbreiterungen GN 801.2 (für Form AL) → Seite 817
- Spannarmverlängerungen GN 809.1 (für Form EL) → Seite 819

Hinweis

Schnellspanner GN 810.3 sind in beiden Endstellungen verriegelt. So wird in der Spannstellung ein unbedachtes oder durch Vibrationen ausgelöstes Öffnen verhindert und in der Offenstellung ein selbsttätiges, z.B. durch einen verlängerten Spannarm, verursachtes Schließen des Schnellspanners verhindert. Zum Öffnen / Schließen wird die Verriegelung per Einhandbedienung aufgehoben.

Die Spannung erfolgt nach dem Kniehebelprinzip, Spannhebel und Spannarm bewegen sich dabei in gleicher Richtung. In Spannstellung befindet sich der Betätigungshebel in vertikaler Position.

Schnellspanner mit offenem Spannarm nehmen in der Form AL über die Flankenscheiben eine anwendungsspezifische Schraube auf, bei der Form CL ist zusätzlich eine Andrückschraube mit Gummi-Druckstück im Lieferumfang enthalten.

Schnellspanner in der Form EL können durch Anschweißen der mitgelieferten Halteschelle auf besondere Anforderungen angepasst werden.

siehe auch...

- *Allgemeine Hinweise zu Schnellspannern* → Seite 698
- *Schnellspanner GN 810.10 („Longlife“)* → Seite 712
- *Schnellspanner GN 810.4 (mit senkrechtem Fuß)* → Seite 708

Bestellbeispiel (Stahl)		1	Größe
GN 810.3-230-EL	1	2	Form

Bestellbeispiel (Edelstahl)		1	Größe
GN 810.3-130-CL-NI	1	2	Form
	2	3	Werkstoff

1.1
1.2
1.3
1.4
2.1
2.2
2.3
2.4

