

T-Verbinder Ø30 Typ I mit Verdrehsicherung

Artikelbeschreibung/Produktabbildungen



Beschreibung

Werkstoff:
Aluminiumdruckguss.
Montageteile Stahl.

Ausführung:
blank.
Montageteile verzinkt.

Hinweis:
Passend für Rundrohre und Profilrohre mit 30 mm Außendurchmesser.

Für die rechtwinkelige Verbindung. Der T-Verbinder besitzt eine integrierte, hoch belastbare Verdrehsicherung. Sie stellt eine exakte und dauerhafte Ausrichtung von Profilrohren Ø30 sicher. Die Verdrehsicherungen können bei Bedarf mit einem Schlitzschraubendreher entfernt werden. Dies ist nötig, um Rundrohre Ø30 in dem T-Verbinder zu befestigen.

Zusätzlich besitzt der T-Verbinder eine schmale, seitliche Fuge über die jederzeit die Einstecktiefe der Rohre kontrolliert werden kann.

Lieferumfang:
2 T-Verbinderhälften.
1 Schraube DIN EN ISO 4762 (DIN 912) - M6 x 28, verzinkt.
1 selbstsichernde Mutter ISO 10511 - M6, verzinkt.

Artikel wird vormontiert geliefert.

Zeichnungen

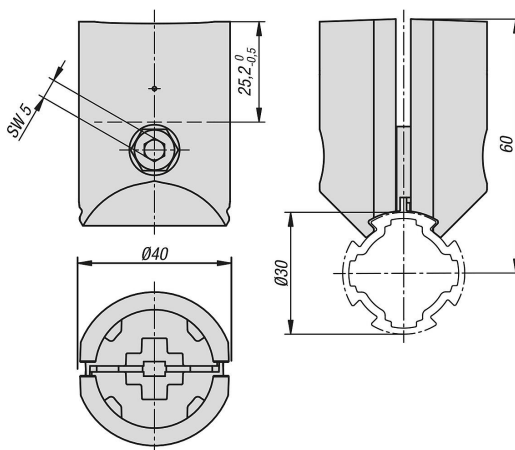

Artikelübersicht

T-Verbinder Ø30 Typ I mit Verdrehsicherung

Bestellnummer	Profil	ESD elektrostatisch entladend	Passende Abdeckkappe KIPP
K1980.301	Ø30	ja	K1990.301

