

## Elementy poziomujące nastawne z podkładką wahlwą

### Opis artykułu/ilustracje produktu



### Opis

#### Materiał:

Wersja standardowa 1.7225,  
wersja ze stali nierdzewnej 1.4305.

#### Wersja:

Wersja standardowa ocynkowana galwanicznie, pasywowana na niebiesko.  
Wersja ze stali nierdzewnej niepowlekana.

#### Wskazówka:

Elementy poziomujące nastawne z podkładką wahlwą znajdują zastosowanie w miejscach, gdzie montowane i poziomowane są silniki, agregaty, elementy napędowe i linie produkcyjne. Umożliwiają precyzyjne ułożenie podczas montażu skośnych powierzchni, do kąta nachylenia ok. 4°.

### Rysunki

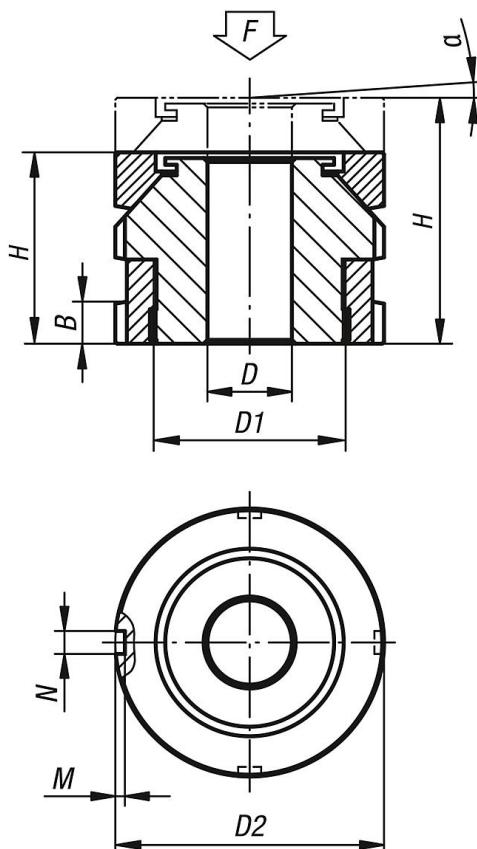

### Przegląd artykułów

#### Elementy poziomujące nastawne z podkładką wahlwą

Nr Zamówienia	Materiał korpusu	D	dla śruby	D1	D2	H min.	H maks.	B	N	M	α	F kN
K0695.0406	stal po ulepszeniu cieplnym	6,6	M6	M15x1	25	22	26	5	4	2	4°	40
K0695.0506	stal po ulepszeniu cieplnym	6,6	M6	M20x1	32	26	31	6	4	2	4°	65
K0695.0508	stal po ulepszeniu cieplnym	9	M8	M20x1	32	26	31	6	4	2	4°	65

## Elementy poziomujące nastawne z podkładką wahlwą

### Przegląd artykułów

Nr Zamówienia	Materiał korpusu	D	dla śruby	D1	D2	H min.	H maks.	B	N	M	α	F kN
K0695.0510	stal po ulepszeniu cieplnym	11	M10	M20x1	32	26	31	6	4	2	4°	65
K0695.0710	stal po ulepszeniu cieplnym	11	M10	M30x1,5	45	34	41	7	5	2	4°	120
K0695.0712	stal po ulepszeniu cieplnym	13,5	M12	M30x1,5	45	34	41	7	5	2	4°	120
K0695.0716	stal po ulepszeniu cieplnym	17,5	M16	M30x1,5	45	34	41	7	5	2	4°	120
K0695.0916	stal po ulepszeniu cieplnym	17,5	M16	M40x1,5	58	44	53	9	6	2,5	4°	210
K0695.0920	stal po ulepszeniu cieplnym	22	M20	M40x1,5	58	44	53	9	6	2,5	4°	210
K0695.0924	stal po ulepszeniu cieplnym	26	M24	M40x1,5	58	44	53	9	6	2,5	4°	210
K0695.1020	stal po ulepszeniu cieplnym	22	M20	M50x1,5	70	50	60	11	6	2,5	4°	330
K0695.1024	stal po ulepszeniu cieplnym	26	M24	M50x1,5	70	50	60	11	6	2,5	4°	330
K0695.1030	stal po ulepszeniu cieplnym	33	M30	M50x1,5	70	50	60	11	6	2,5	4°	330
K0695.1224	stal po ulepszeniu cieplnym	26	M24	M60x2	80	56	68	11	7	3	4°	495
K0695.1230	stal po ulepszeniu cieplnym	33	M30	M60x2	80	56	68	11	7	3	4°	495
K0695.04061	stal nierdzewna	6,6	M6	M15x1	25	22	26	5	4	2	4°	27,1
K0695.05061	stal nierdzewna	6,6	M6	M20x1	32	26	31	6	4	2	4°	43,4
K0695.05081	stal nierdzewna	9	M8	M20x1	32	26	31	6	4	2	4°	43,4
K0695.05101	stal nierdzewna	11	M10	M20x1	32	26	31	6	4	2	4°	43,4
K0695.07101	stal nierdzewna	11	M10	M30x1,5	45	34	41	7	5	2	4°	84
K0695.07121	stal nierdzewna	13,5	M12	M30x1,5	45	34	41	7	5	2	4°	84
K0695.07161	stal nierdzewna	17,5	M16	M30x1,5	45	34	41	7	5	2	4°	84
K0695.09161	stal nierdzewna	17,5	M16	M40x1,5	58	44	53	9	6	2,5	4°	148
K0695.09201	stal nierdzewna	22	M20	M40x1,5	58	44	53	9	6	2,5	4°	148
K0695.09241	stal nierdzewna	26	M24	M40x1,5	58	44	53	9	6	2,5	4°	148
K0695.10201	stal nierdzewna	22	M20	M50x1,5	70	50	60	11	6	2,5	4°	225
K0695.10241	stal nierdzewna	26	M24	M50x1,5	70	50	60	11	6	2,5	4°	225
K0695.10301	stal nierdzewna	33	M30	M50x1,5	70	50	60	11	6	2,5	4°	225
K0695.12241	stal nierdzewna	26	M24	M60x2	80	56	68	11	7	3	4°	323
K0695.12301	stal nierdzewna	33	M30	M60x2	80	56	68	11	7	3	4°	323