

Pendelbacken

Artikelbeschreibung/Produktabbildungen



Beschreibung

Werkstoff:

Grundkörper Einsatzstahl.

Spannbacken Werkzeugstahl.

Ausführung:

Grundkörper brüniert.

Spannbacken gehärtet, blank.

Hinweis:

Pendelbacken werden eingesetzt, um schräge Werkstücke zu spannen.

Die Spannbacken des Pendelbackens können um $\pm 4^\circ$ geschwenkt werden.

Der Pendelbacken kann zusätzlich auch als fester Backen verwendet werden.

Stabile Ausführung mit 2 Befestigungsschrauben.

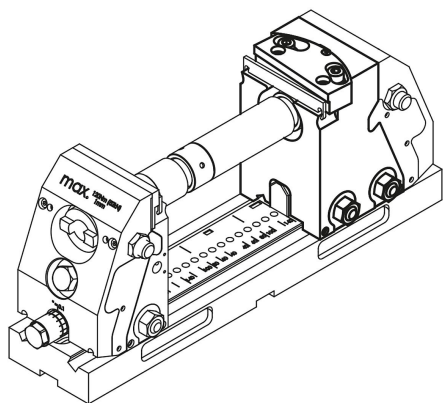

Pendelbacken

Zeichnungen

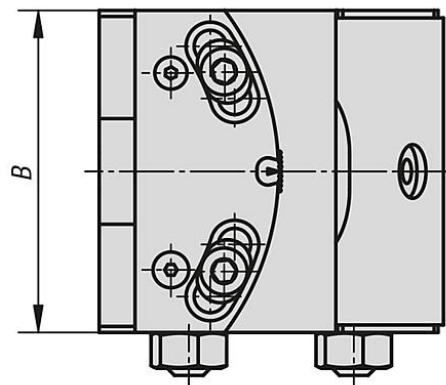
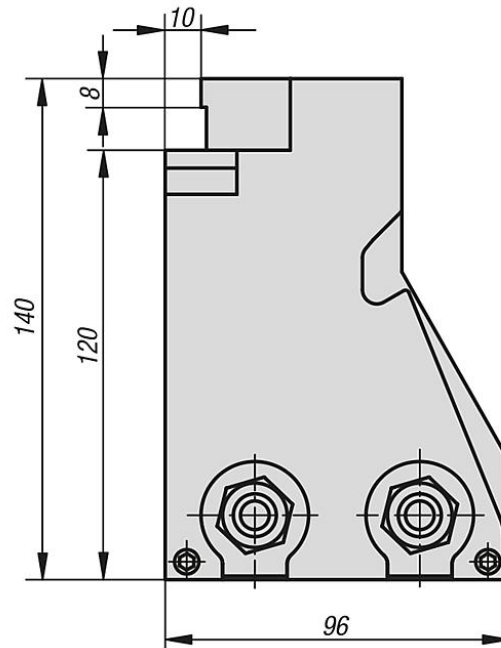

Artikelübersicht

Pendelbacken

Bestellnummer	B	Gewicht kg
K0988.09015010	90	6
K0988.12515010	125	8,77