

RE-BAR-TIER

RB401T-E(CE)

BEDIENUNGSANLEITUNG UND SICHERHEITSANWEISUNGEN MANUALE D'USO E ISTRUZIONI PER LA SICUREZZA РУКОВОДСТВО ПО ЭКСПЛУАТАЦИИ И ПРАВИЛА ТЕХНИКИ БЕЗОПАСНОСТИ

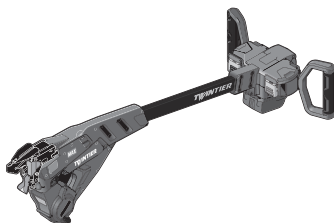

INHALTSVERZEICHNIS
INDICE
СОДЕРЖАНИЕ

DEUTSCH
ITALIANO
РУССКИЙ

Seite	6	bis	22
Pagina	23	a	39
Страница	40	-	58



WARNUNG

Lesen Sie vor der Verwendung des Werkzeugs alle Beschriftungen von dem Werkzeug und die Anleitung sorgfältig durch. Das Nichtbefolgen der Warnungen kann zu schweren Verletzungen führen. Bewahren Sie diese Anweisungen zum späteren Nachschlagen mit dem Werkzeug zusammen auf.



AVVERTENZA

Prima di utilizzare l'utensile, leggere e comprendere le etichette e il manuale dell'utensile. La mancata osservanza delle avvertenze potrebbe risultare in gravi lesioni personali. Conservare queste istruzioni insieme all'utensile per consultazioni future.



ОСТОРОЖНО

Перед эксплуатацией инструмента внимательно прочитайте данное руководство и наклейки на инструменте; убедитесь, что Вы их правильно понимаете. Игнорирование приведенных предупреждений может привести к получению серьезных травм. Храните эти инструкции вместе с инструментом для обращения к ним в будущем.

Fig.1

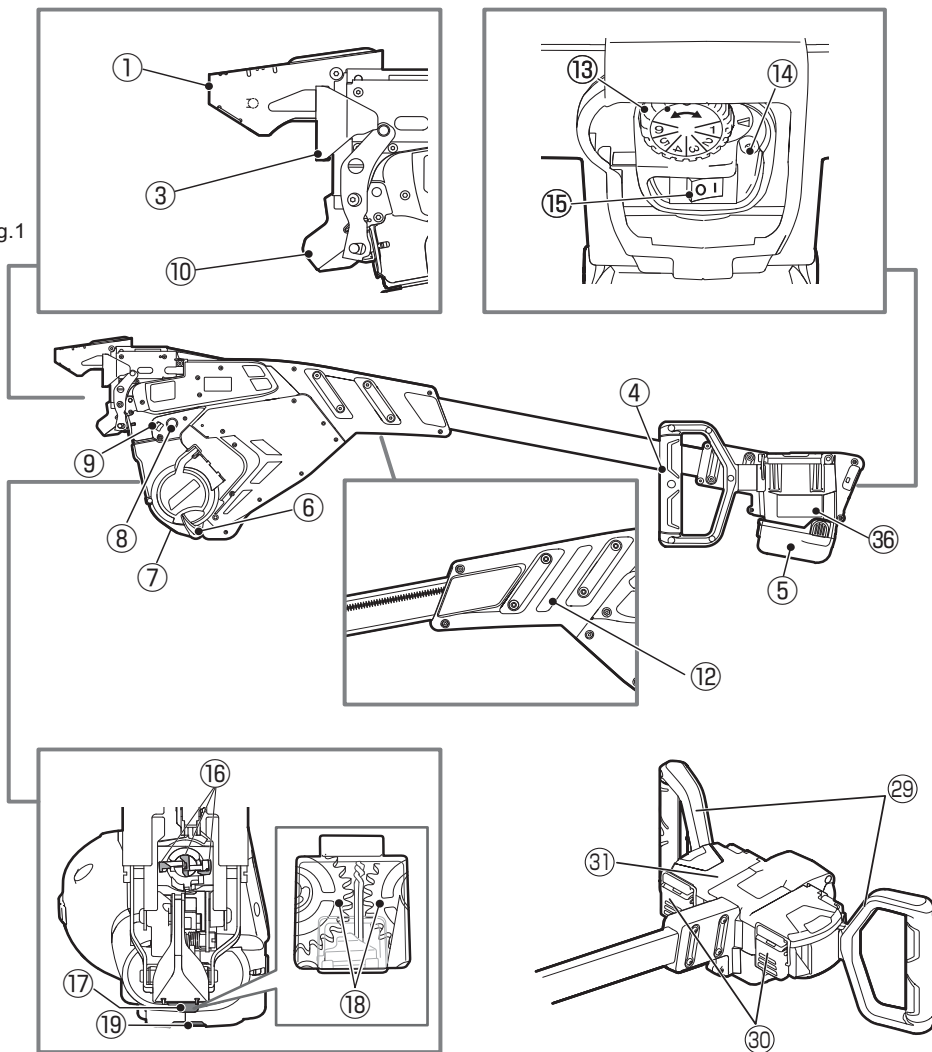

Fig.2

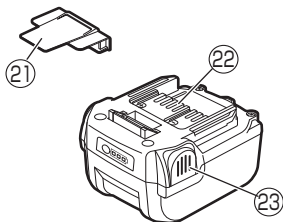

Fig.3



Fig.4

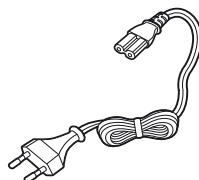

Fig.5

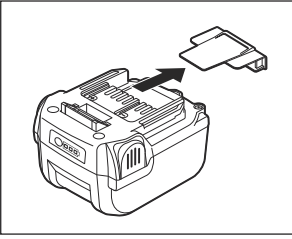

Fig.6

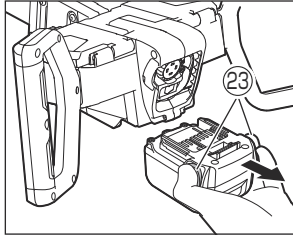

Fig.7

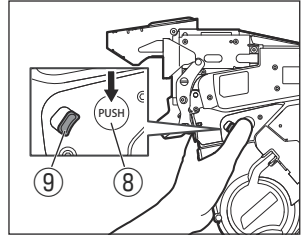

Fig.8

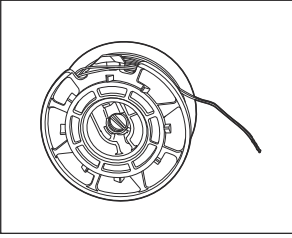

Fig.9

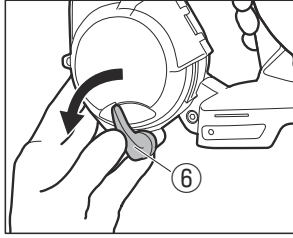

Fig.10

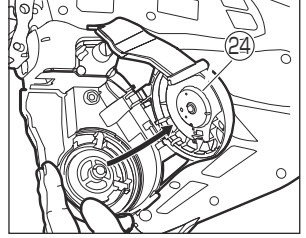

Fig.11

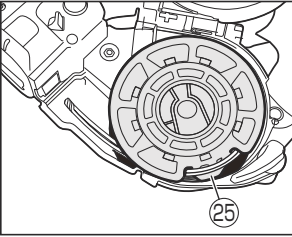

Fig.12

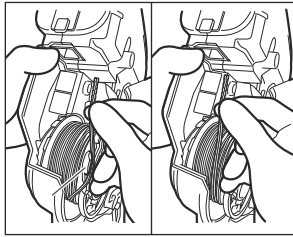

Fig.13

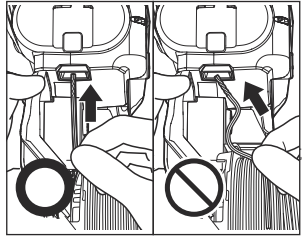

Fig.14

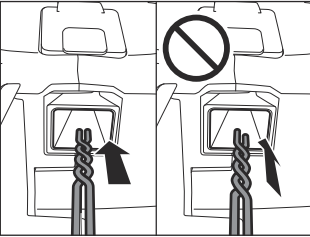

Fig.15

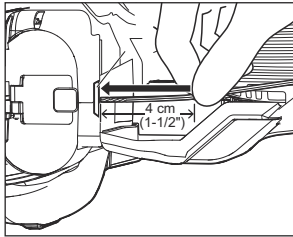

Fig.16

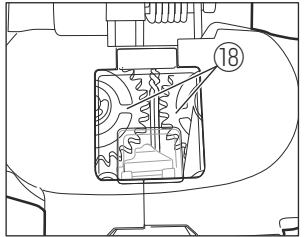

Fig.17

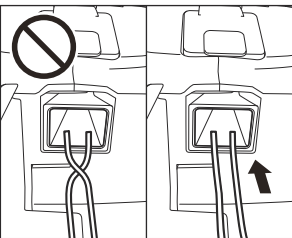

Fig.18

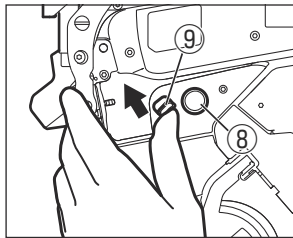

Fig.19

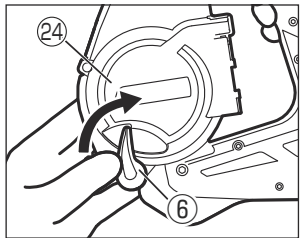

Fig.20

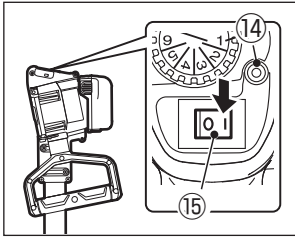

Fig.21

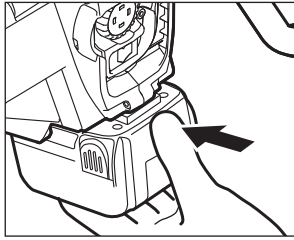

Fig.22

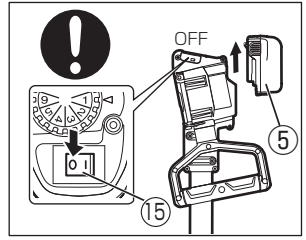

Fig.23

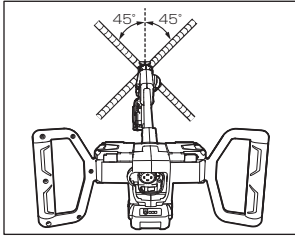

Fig.24

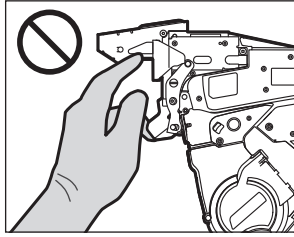

Fig.25

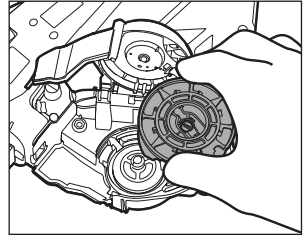

Fig.26

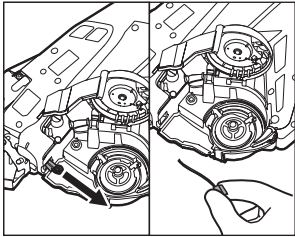

Fig.27

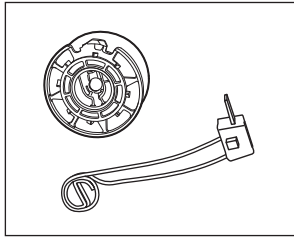

Fig.28

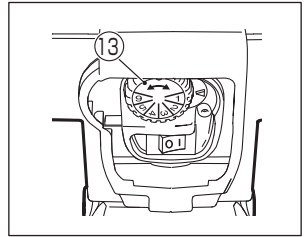

Fig.29

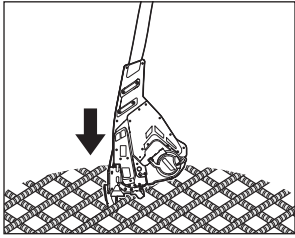

Fig.30

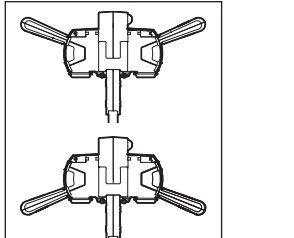

Fig.31

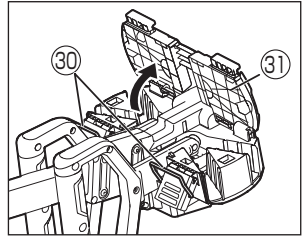

Fig.32

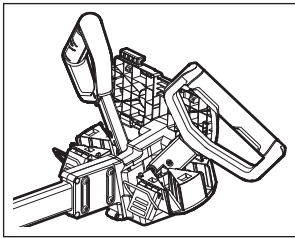

Fig.33

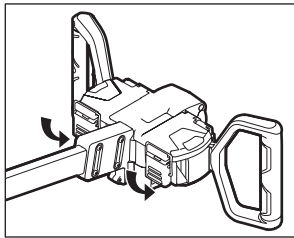

Fig.34

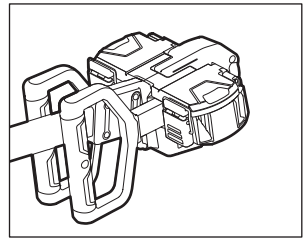

Fig.35

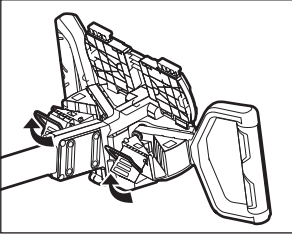

Fig.36

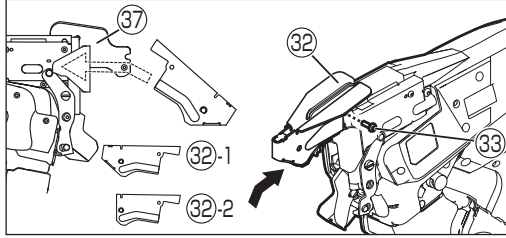

Fig.37

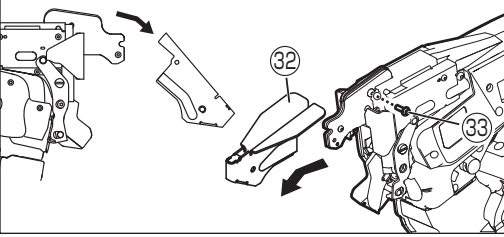

Fig.38

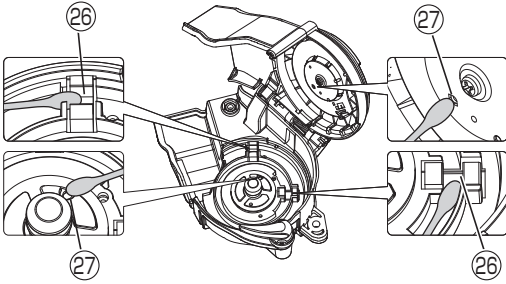
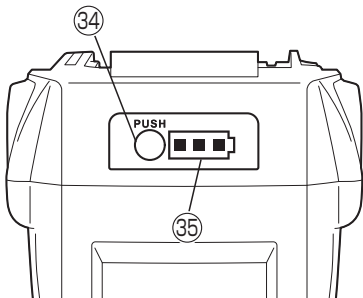

Fig.39



BEDIENUNGSANLEITUNG UND SICHERHEITSANWEISUNGEN

INHALTSVERZEICHNIS

1. BEZEICHNUNG DER TEILE	7
2. AUFLISTUNG DES INHALTS	8
3. ALLGEMEINE SICHERHEITSHINWEISE FÜR ELEKTROWERKZEUGE	8
4. SICHERHEITSVORKEHRUNGEN BEIM RB401T-E.....	10
5. WERKZEUGSPEZIFIKATIONEN UND TECHNISCHE DATEN	13
6. PRODUKTIONSJAHRE	14
7. DRAHTSPEZIFIKATION	15
8. EINSATZGEBIETE	15
9. VERWENDBARE BEWEHRUNGSSTABGRÖSSEN	15
10. ANWEISUNGEN ZUM AKKU	16
11. BETRIEBSANWEISUNGEN	17
12. LAGERUNG UND WARTUNG.....	20
13. WARNTÖNE UND ZU BEFOLGENDE MASSNAHMEN.....	21

DEFINITIONEN DER SIGNALWÖRTER

- WARNUNG:** Weist auf eine gefährliche Situation hin, die zum Tod oder zu schweren Verletzungen führen kann, wenn sie nicht vermieden wird.
- VORSICHT:** Weist auf eine gefährliche Situation hin, die zu leichten oder mittelschweren Verletzungen führen kann, wenn sie nicht vermieden wird.
- HINWEIS:** Weist auf eine Nachricht bezüglich Sachschäden hin.

1. BEZEICHNUNG DER TEILE

Fig.1

- | | | |
|-------------------|-----------------------|------------------|
| ① Arm mit Aufsatz | ⑨ Freigabestopper | ⑰ Fenster |
| ③ Kontaktschalter | ⑩ Verdrillungsführung | ⑱ Zuführgetriebe |
| ④ Griff | ⑫ Seriennummer | ⑲ Drahtführung |
| ⑤ Akku | ⑬ Drehmomentwähler | ⑳ Griff |
| ⑥ Magazinstopper | ⑭ LED | ㉑ Verriegelung |
| ⑦ Magazin | ⑮ Hauptschalter | ㉒ Griffabdeckung |
| ⑧ Freigabetaste | ⑯ Haken | ㉓ Grifffuß |

Fig.2

- | | | |
|---------------|-------------|----------------|
| ㉔ Schutzkappe | ㉕ Anschluss | ㉖ Verriegelung |
|---------------|-------------|----------------|

Fig.3

Siehe Betriebs- und Wartungsanleitung des JC925A.

Fig.10

- ㉗ Magazinabdeckung

Fig.11

- ㉘ Halteschlitz

Fig.36

- | | | |
|------------|----------------------|----------------------|
| ㉙ Aufsatz | ㉚-1 Aufsatz L (LANG) | ㉚-2 Aufsatz S (KURZ) |
| ㉛ Schraube | ㉜ Arm | |

Fig.38





- | | |
|----------|---------|
| ㉝ Sensor | ㉞ Linse |
|----------|---------|

Fig.39

- | | |
|-----------------------|-------------------|
| ㉟ Akkustand-Prüftaste | ㊱ Akkustandmesser |
|-----------------------|-------------------|

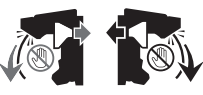
Symbole

Im Folgenden werden für das Gerät verwendete Symbole gezeigt.

		Halten Sie Hände und Körperteile vom Arm und von der Verdrillungsführung fern. Das Drücken des Kontaktschalters könnte dazu führen, dass der Draht herauspringt und sich verfängt.	
V	Nennspannung		Lesen Sie vor der Verwendung des Werkzeugs die Bedienungsanleitung und die Sicherheitsanweisungen.
— — —	Gleichstrom		Entsorgen Sie Akkus/Batterien nicht in Feuer oder Wasser.
	VORSICHT WARNUNG		Schützen Sie die Batterie vor Hitze sowie vor dauerhafter Sonneneinstrahlung und Feuer.

2. AUFLISTUNG DES INHALTS

- MAX Bewehrungsstahl-Bindewerkzeug / RB401T-E
- LITHIUM-IONEN-AKKU / JPL91450A
- Lithium-Ionen-Akkuladegerät / JC925A
- Netzkabel
- Aufsatz S
Aufsatz L (montiert)
- BEDIENUNGSANLEITUNG UND SICHERHEITSANWEISUNGEN (Dieses Buch)

3. ALLGEMEINE SICHERHEITSHINWEISE FÜR ELEKTROWERKZEUGE

⚠️ WARNUNG

Lesen Sie alle Sicherheitswarnungen, Anweisungen, Darstellungen und Spezifikationen, die mit diesem Elektrowerkzeug mitgeliefert werden. Das Nichtbeachten aller unten aufgelisteten Anweisungen kann zu elektrischen Schlägen, Bränden und/oder schweren Verletzungen führen.

Bewahren Sie alle Warnungen und Anweisungen auf, damit diese später eingesehen werden können.

Der Begriff „Elektrowerkzeug“ bezieht sich in den Warnungen auf Ihr netzbetriebenes (kabelgebundenes) oder batteriebetriebenes (kabelloses) Elektrowerkzeug.

1. **Sicherheit im Arbeitsbereich**
 - **Der Arbeitsbereich muss sauber gehalten werden und gut beleuchtet sein.** In unordentlichen oder dunklen Arbeitsbereichen besteht die Gefahr von Unfällen.
 - **Elektrowerkzeuge sollten nicht in einer explosionsfähigen Atmosphäre betrieben werden, wie z.B. in der Nähe von brennbaren Flüssigkeiten, Gasen oder Staub.** Elektrowerkzeuge erzeugen

Funken, die den Staub oder die Dämpfe entzünden können.

- **Während des Betriebs von Elektrowerkzeugen sollten Kinder und andere Personen ferngehalten werden.** Ablenkungen können zu Kontrollverlust führen.

2. Elektrische Sicherheit

- **Die Stecker des Elektrowerkzeugs müssen zu den Steckdosen passen. Der Stecker darf niemals verändert werden. Verwenden Sie für geerdete Elektrowerkzeuge niemals Adapterstecker.** Unveränderte Stecker und passende Steckdosen verringern das Risiko von elektrischen Schlägen.
- **Vermeiden Sie Körperkontakt mit geerdeten Oberflächen wie z.B. von Leitungen, Heizkörpern, Öfen und Kühlschränken.** Wenn Ihr Körper geerdet ist, besteht ein erhöhtes Risiko elektrischer Schläge.
- **Setzen Sie Elektrowerkzeuge niemals Regen oder feuchter Umgebung aus.** Das Eindringen von Wasser in Elektrowerkzeuge erhöht das Risiko elektrischer Schläge.
- **Das Kabel darf nicht missbräuchlich verwendet werden. Verwenden Sie das Kabel niemals zum Tragen, Ziehen oder Ausschalten des Elektrowerkzeugs. Halten Sie das Kabel von Hitze, Öl, scharfen Kanten und beweglichen Teilen fern.** Beschädigte oder verwickelte Kabel erhöhen das Risiko von elektrischen Schlägen.
- **Beim Außenbetrieb eines Elektrowerkzeugs müssen hierfür geeignete Verlängerungskabel verwendet werden.** Verwenden Sie ein für den Außenbetrieb geeignetes Verlängerungskabel, um das Risiko von elektrischen Schlägen zu verringern.
- **Wenn das Elektrowerkzeug an einem feuchten Ort eingesetzt werden muss, verwenden Sie eine Fehlerstromschutzvorrichtung.** Dadurch wird das Risiko von elektrischen Schlägen verringert.

3. Sicherheit von Personen

- **Seien Sie beim Betrieb eines Elektrowerkzeugs wachsam und gehen Sie umsichtig und vernünftig vor. Verwenden Sie keine Elektrowerkzeuge, wenn Sie müde sind oder unter dem Einfluss von Drogen, Alkohol oder Medikamenten stehen.** Eine kurze Unaufmerksamkeit kann beim Betrieb von Elektrowerkzeugen zu schweren Verletzungen führen.

- **Verwenden Sie eine Schutzausrüstung. Tragen Sie stets einen Augenschutz.** Mithilfe einer den Bedingungen angepassten Schutzausrüstung, z.B. Staubschutzmasken, rutschfesten Sicherheitsschuhen, Schutzhelmen oder einem Gehörschutz, können Sie das Risiko von Verletzungen verringern.
 - **Vermeiden Sie versehentliches Starten. Stellen Sie vor dem Anschließen an die Stromquelle und/ oder den Akku, dem Aufnehmen oder dem Transportieren des Werkzeugs sicher, dass sich der Schalter in der Stellung OFF (Aus) befindet.** Wenn Sie beim Tragen des Elektrowerkzeugs einen Finger an den Schalter legen oder dieses in eingeschaltetem Zustand mit Strom versorgen, besteht das Risiko von Unfällen.
 - **Entfernen Sie vor dem Einschalten des Elektrowerkzeugs alle Einstellschlüssel vom Elektrowerkzeug.** Ein an einem drehenden Teil des Elektrowerkzeugs verbliebener Schlüssel kann zu Verletzungen führen.
 - **Wählen Sie keinen zu großen Arbeitsradius. Achten Sie stets auf ausreichenden Halt und Ihr Gleichgewicht.** Auf diese Weise können Sie das Elektrowerkzeug in unerwarteten Situationen besser kontrollieren.
 - **Tragen Sie angemessene Kleidung. Tragen Sie keine weiten Kleidungsstücke oder Schmuck. Halten Sie Ihre Haare und Kleidungsstücke von beweglichen Teilen fern.** Weite Kleidungsstücke, Schmuck oder lange Haare können sich in beweglichen Teilen verfangen.
 - **Wenn Geräte für den Anschluss von Entstaubungs- oder Sammelvorrichtungen vorhanden sind, müssen diese ordnungsgemäß angeschlossen und verwendet werden.** Durch eine Entstaubung können vom Staub ausgehende Gefahren verringert werden.
 - **Fühlen Sie sich nicht durch die Vertrautheit aufgrund der häufigen Verwendung der Werkzeuge zu sicher und ignorieren Sie nicht die Sicherheitsanweisungen zu den Geräten.** Fahrlässiges Handeln kann innerhalb von Sekunden zu schweren Verletzungen führen.
4. **Verwendung und Pflege des Elektrowerkzeugs**
- **Gehen Sie bei der Verwendung des Elektrowerkzeugs nicht gewaltsam**

vor. Verwenden Sie das für Ihr Vorhaben geeignete Elektrowerkzeug. Mit einem geeigneten Elektrowerkzeug können Sie Ihre Aufgabe besser, sicherer und in der gewünschten Geschwindigkeit ausführen.

- **Verwenden Sie das Elektrowerkzeug nicht, wenn es sich nicht mit dem Schalter ein- und ausschalten lässt.** Elektrowerkzeuge, die nicht über den Schalter gesteuert werden können, sind gefährlich und müssen repariert werden.
- **Trennen Sie vor dem Durchführen von Anpassungen, dem Wechseln von Zubehör oder dem Einlagern des Elektrowerkzeugs den Stecker von der Stromquelle und/oder nehmen Sie den Akku, falls er abnehmbar ist, vom Elektrowerkzeug ab.** Durch diese Vorsichtsmaßnahmen verringern Sie das Risiko eines versehentlichen Starts des Elektrowerkzeugs.
- **Bewahren Sie nicht verwendete Elektrowerkzeuge außerhalb der Reichweite von Kindern auf. Gestatten Sie Personen, die das Elektrowerkzeug oder diese Anweisungen nicht kennen, niemals den Betrieb des Elektrowerkzeugs.** Von ungeschulten Personen verwendete Elektrowerkzeuge können gefährlich sein.
- **Warten Sie Ihre Elektrowerkzeuge und das Zubehör. Prüfen Sie auf Ausrichtungsfehler oder Festklemmen der beweglichen Teile sowie auf zerbrochene Bauteile und jegliche anderen Umstände, die den Betrieb des Elektrowerkzeugs beeinflussen können. Lassen Sie das Elektrowerkzeug bei Beschädigungen vor der Inbetriebnahme reparieren.** Viele Unfälle entstehen aufgrund schlecht gewarteter Elektrowerkzeuge.
- **Halten Sie die Schneidwerkzeuge scharf und sauber.** Ordnungsgemäß gewartete Schneidwerkzeuge mit scharfen Schnittkanten bleiben seltener stecken und lassen sich einfacher steuern.
- **Verwenden Sie das Elektrowerkzeug, das Zubehör, die Werkzeugeinsätze usw. gemäß dieser Anweisungen und berücksichtigen Sie die Arbeitsbedingungen und die auszuführende Arbeit.** Wenn das Elektrowerkzeug für unangemessene Arbeiten eingesetzt wird, kann dies zu gefährlichen Situationen führen.
- **Griffe und Fassflächen müssen trocken, sauber und öl- und schmutzfrei bleiben.** Rutschige Griffe und Fassflächen garantieren keine

sichere Bedienung und Steuerung des Werkzeugs, wenn unerwartete Situationen eintreten.

5. Verwendung und Pflege von batteriebetriebenen Werkzeugen

- **Laden Sie Akkus nur mit dem vom Hersteller angegebenen Ladegerät auf.** Ein für einen bestimmten Akkutyp geeignetes Ladegerät kann bei der Verwendung mit einem anderen Akku zu einem Brandrisiko führen.
- **Verwenden Sie Elektrowerkzeuge ausschließlich mit den dafür vorgesehenen Akkus.** Die Verwendung anderer Akkus kann zu Verletzungen oder Bränden führen.
- **Halten Sie nicht verwendete Akkus fern von anderen Metallgegenständen wie z.B. Büroklammern, Münzen, Schlüsseln, Nägeln, Schrauben oder anderen kleinen Metallgegenständen, die eine Verbindung zwischen den Klemmen herstellen können.** Kurzschlüsse der Akkuklemmen können Verbrennungen oder Brände verursachen.
- **Bei ungeeigneten Bedingungen kann Flüssigkeit aus dem Akku austreten. Vermeiden Sie den direkten Kontakt. Waschen Sie die Flüssigkeit bei versehentlichem Kontakt ab. Wenn die Flüssigkeit in die Augen gelangt, wenden Sie sich zudem an einen Arzt.** Die aus dem Akku ausgetretene Flüssigkeit kann zu Reizungen oder Verbrennungen führen.
- **Verwenden Sie keinen Akku und kein Gerät, das beschädigt oder verändert ist.** Beschädigte oder veränderte Akkus können durch unerwartetes Verhalten zu Bränden, Explosionen und einem Verletzungsrisiko führen.
- **Setzen Sie Akkus und Werkzeuge nicht Feuer oder hohen Temperaturen aus.** Die Belastung durch Feuer oder Temperaturen über 130 °C können zu einer Explosion führen.
- **Befolgen Sie die Ladeanweisungen und laden Sie den Akku oder das Werkzeug nicht außerhalb des in der Anleitung angegebenen Temperaturbereichs auf.** Unsachgemäßes Aufladen und Aufladen bei Temperaturen außerhalb des angegebenen Temperaturbereichs können den Akku beschädigen und erhöhen das Brandrisiko.

6. Wartung

- **Lassen Sie Ihr Elektrowerkzeug von einem qualifizierten Reparaturfachmann unter Verwendung identischer Ersatzteile**

warten. Dadurch wird die dauerhafte Sicherheit Ihres Elektrowerkzeugs gewährleistet.

- **Warten Sie niemals beschädigte Akkus.** Das Warten von Akkus sollte nur durch den Hersteller oder autorisierte Dienstleister durchgeführt werden.

4. SICHERHEITSVORKEHRUNGEN BEIM RB401T-E

1. ÜBERPRÜFEN SIE DIE TEILE, BEVOR SIE DEN AKKU ANBRINGEN

- Überprüfen Sie die Schrauben daraufhin, dass sie fest angezogen sind. Unvollständig angezogene Schrauben können zu Unfällen oder Beschädigungen führen. Sollte eine Schraube lose sein, ziehen Sie sie vollständig fest.
- Überprüfen Sie die Teile auf Beschädigung. Im Laufe der Verwendung verschleifen Teile. Achten Sie außerdem auf fehlende und defekte Teile sowie auf Teile schlechter Qualität. Falls ein Teil ersetzt oder repariert werden muss, erwerben Sie das Ersatzteil bei dem Händler, bei dem das Werkzeug gekauft wurde, oder bei einem Vertragshändler von MAX CO., LTD.
Verwenden Sie nur Original-Ersatzteile.

2. STELLEN SIE DEN HAUPTSCHALTER (FIG.22.⑮) AUF „OFF“ (AUS) UND NEHMEN SIE DEN AKKU (FIG.22.⑤) AB, WENN SIE DEN AKKU WECHSELN, DEN BINDEDRAHT AUSTAUSCHEN ODER EINSTELLEN, WENN UNREGELMÄSSIGKEITEN AUFTRETEN UND WENN DAS WERKZEUG NICHT VERWENDET WIRD

Wenn das Werkzeug in den genannten Situationen eingeschaltet bleibt, können Ausfälle oder Schäden verursacht werden.

3. FINGER UND ANDERE KÖRPERTEILE DÜRFEN NIEMALS ZWISCHEN DEN ARM UND DIE VERDRILLUNGSFÜHRUNG GEBRACHT WERDEN (FIG.24)

Anderenfalls können schwere Verletzungen verursacht werden.

4. HALTEN SIE FINGER UND ANDERE KÖRPERTEILE BEI VERWENDUNG DES WERKZEUGS VOM BINDEDRAHT FERN

Anderenfalls können schwere Verletzungen verursacht werden.

5. RICHTEN SIE DAS WERKZEUG NICHT AUF PERSONEN

Wenn das Werkzeug den Benutzer oder Personen in der Nähe erfasst, können

Verletzungen verursacht werden. Beim Arbeiten mit dem Werkzeug muss äußerst sorgfältig darauf geachtet werden, Hände, Beine und andere Körperteile nicht in die Nähe des Werkzeugarms zu bringen.

6. WENN DAS WERKZEUG NICHT VERWENDET WIRD, STELLEN SIE DEN HAUPTSCHALTER AUF „OFF“ (AUS)

Anderenfalls kann ungewolltes Binden verursacht werden, was zu schweren Verletzungen führen kann.

7. VERWENDEN SIE DAS WERKZEUG NIEMALS UNTER ANORMALEN BEDINGUNGEN

Wenn das Werkzeug nicht richtig funktioniert oder wenn Sie Anormalitäten feststellen, stellen Sie sofort den Hauptschalter auf „OFF“ (AUS), nehmen Sie den Akku ab und untersuchen und reparieren Sie das Werkzeug.

8. WENN DAS WERKZEUG BETRIEBEN WIRD, OHNE DASS DER KONTAKT GEDRÜCKT WIRD, ODER BEI ÜBERMÄSSIGER HITZE, STARKEM GERUCH ODER UNGEWÖHNLICHEN GERÄUSCHEN, HALTEN SIE SOFORT DIE ARBEIT AN, STELLEN SIE DEN HAUPTSCHALTER AUF „OFF“ (AUS) UND NEHMEN SIE DEN AKKU AB

Anderenfalls können schwere Verletzungen verursacht werden. Lassen Sie das Werkzeug vom Händler auf Sicherheit überprüfen.

9. DAS WERKZEUG DARF NIEMALS VERÄNDERT WERDEN

Durch Verändern des Werkzeugs werden die Leistung und die Betriebssicherheit beeinträchtigt. Jegliche Veränderung kann zu schweren Verletzungen führen und macht die Garantie ungültig.

10. BEHANDELN SIE DAS WERKZEUG MIT VORSICHT

Wenn es fallen gelassen oder einem Aufprall ausgesetzt wird, kann es zu Ausfällen oder Schäden kommen.

11. HALTEN SIE DAS WERKZEUG IMMER IN EINEM GUTEN BETRIEBSZUSTAND

Das Werkzeug muss frei von Verschleiß und Schäden gehalten werden, um einen sicheren Betrieb und optimale Leistung zu gewährleisten. Der Handgriff des Werkzeugs muss trocken und sauber und insbesondere frei von Öl und Fett gehalten werden.

12. VERWENDEN SIE NUR DEN ZUGELASSENEN AKKU

Wenn das Werkzeug an eine andere Stromversorgung als den zugelassenen Akku angeschlossen wird, wie eine aufladbare Batterie, eine Trockenzelle oder eine Speicherbatterie für Kfz-Nutzung, kann das Werkzeug beschädigt werden, ausfallen, überhitzen oder sogar Feuer fangen. Schließen Sie dieses Werkzeug an keine andere Stromversorgung als den zugelassenen Akku an.

13. LADEN SIE DEN AKKU VOR DER VERWENDUNG VOLL AUF, UM DIE MAXIMALE LEISTUNG ZU GEWÄHRLEISTEN

Ein neuer oder lange nicht verwendeter Akku kann sich entladen haben und muss somit neu aufgeladen werden, um den vollständig geladenen Zustand wieder zu erreichen. Bevor Sie das Werkzeug verwenden, laden Sie den Akku mit dem vorgesehenen MAX-Akkuladegerät auf.

14. VORSICHTSMASSNAHMEN BEIM AUFLADEN DES AKKUS

Verwenden Sie ausschließlich das MAX-Akkuladegerät und den MAX-Akku.

Anderenfalls kann der Akku überhitzen oder Feuer fangen, was zu schweren Verletzungen führen kann.

14-1 Laden Sie den Akku über eine Steckdose innerhalb des auf dem Etikett des Ladegeräts angegebenen Spannungsbereichs auf.

Anderenfalls können Überhitzen oder unzureichendes Aufladen verursacht werden, was zu schweren Verletzungen führen kann.

14-2 Verwenden Sie niemals einen Transformator.

14-3 Schließen Sie das Akkuladegerät niemals an den Gleichstromanschluss eines Stromgenerators an.

Das Ladegerät wird durch Durchbrennen ausfallen oder beschädigt werden.

14-4 Laden Sie den Akku niemals bei Regen, an einem feuchten Ort oder bei Spritzwasser auf.

Durch Aufladen eines feuchten oder nassen Akkus wird ein elektrischer Schlag oder ein Kurzschluss verursacht, was zu Schäden durch Durchbrennen führen kann, wobei das Werkzeug sogar Feuer fangen kann.

14-5 Berühren Sie das Netzkabel oder den Stecker nicht mit nassen Händen oder Handschuhen.

Dadurch können Verletzungen durch elektrische Schläge verursacht werden.

- 14-6 Legen Sie kein Tuch oder anderen Gegenstand über das Akkuladegerät, während der Akku aufgeladen wird.**
Dadurch können Überhitzen oder Schäden durch Durchbrennen verursacht werden, unter Umständen kann das Ladegerät sogar Feuer fangen.
- 14-7 Halten Sie den Akku und das Akkuladegerät von Wärme und offenem Feuer fern.**
- 14-8 Laden Sie den Akku nicht in der Nähe von brennbaren Materialien auf.**
- 14-9 Laden Sie den Akku an einem gut belüfteten Ort auf.**
Vermeiden Sie das Aufladen des Akkus unter direkter Sonnenbestrahlung.
- 14-10 Laden Sie den Akku bei einer Temperatur zwischen 5 °C (41 °F) und 40 °C (104 °F) auf.**
- 14-11 Vermeiden Sie den Dauerbetrieb des Akkuladegeräts.**
Lassen Sie das Ladegerät zwischen Aufladungen 15 Minuten abkühlen, um Funktionsstörungen des Geräts zu vermeiden.
- 14-12 Gegenstände, die die Lüftungsöffnungen oder den Akku-Steckplatz blockieren, können elektrische Schläge oder Funktionsstörungen verursachen.**
Das Ladegerät darf beim Betrieb weder Staub noch anderen Fremdkörpern ausgesetzt werden.
- 14-13 Gehen Sie sorgfältig mit dem Netzkabel um.**
Tragen Sie das Akkuladegerät niemals an seinem Netzkabel. Ziehen Sie niemals am Netzkabel, um den Netzstecker aus der Steckdose zu ziehen, weil dadurch das Kabel beschädigt werden kann, die Drähte gebrochen werden können oder ein Kurzschluss verursacht werden kann. Schützen Sie das Netzkabel vor Kontakt mit scharfkantigen Werkzeugen, heißen Materialien, Öl oder Fett. Ein beschädigtes Kabel muss repariert oder ersetzt werden.
- 14-14 Mit diesem Ladegerät dürfen keine nicht wiederaufladbaren Batterien aufgeladen werden.**
- 14-15 Dieses Ladegerät ist nicht zur Verwendung durch Kinder oder behinderte Personen ohne Beaufsichtigung vorgesehen.**
- 14-16 Kinder sollten beaufsichtigt werden, um zu gewährleisten, dass sie nicht mit dem Ladegerät spielen.**

- 14-17 Setzen Sie eine Schutzkappe (Fig.2. (21)) auf den Akku-Anschluss (Fig.2. (22)).**
Wenn der Akku nicht verwendet wird, setzen Sie eine Schutzkappe auf seinen Anschluss, um Kurzschlüsse zu vermeiden.
- 14-18 Schützen Sie den Anschluss (Metallkomponente) des Akkus vor einem Kurzschluss.**
Ein Kurzschluss im Anschluss erzeugt einen starken Strom, wodurch der Akku überhitzt und beschädigt wird.
- 14-19 Lassen oder lagern Sie das Werkzeug im Sommer nicht in einem Fahrzeug oder unter direkter Sonnenbestrahlung. Wenn das Werkzeug hohen Temperaturen ausgesetzt wird, kann der Akku Schaden nehmen.**
- 14-20 Lagern Sie keinen vollständig entladenen Akku. Wenn ein vollständig entladener Akku vom System abgenommen und längere Zeit nicht verwendet wird, kann er dadurch Schaden nehmen. Laden Sie den Akku unverzüglich wieder auf, wenn er entladen ist.**

15. TRAGEN SIE BEI DER VERWENDUNG DES WERKZEUGS SCHUTZHANDSCHUHE

Die fertige Bindung weist scharfe Kanten auf. Berühren Sie die scharfen Kanten nicht, um schwere Verletzungen zu vermeiden.

- **Das Elektrowerkzeug darf nicht bei Regen, in der Nähe von Spritzwasser oder an einem nassen oder feuchten Ort verwendet werden.** Die Verwendung des Werkzeugs unter den genannten oder ähnlichen Bedingungen erhöht das Risiko von elektrischen Schlägen, gefährlichen Fehlfunktionen und Überhitzung.
- **ENTSORGEN SIE ELEKTROWERKZEUGE NICHT IN DEN HAUSMÜLL.** Gemäß der europäischen Richtlinie 2002/96/EG in Bezug auf Elektro- und Elektronik-Altgeräte und deren Umsetzung in den nationalen Rechtsprechungen müssen nicht mehr verwendbare Elektrowerkzeuge separat gesammelt und auf umweltfreundliche Weise entsorgt werden.

5. WERKZEUGSPEZIFIKATIONEN UND TECHNISCHE DATEN

PRODUKTBESCHREIBUNG	MAX Bewehrungsstab-Bindewerkzeug
PRODUKT-NR.	RB401T-E(CE)
ABMESSUNGEN (einschließlich Akku)	(H) 322 mm (12-3/4") (W) 408 mm (16") (L) 1.100 mm (43-3/8")
GEWICHT (einschließlich Akku)	4,6 kg (10,2 lbs)
AKKU	LITHIUM-IONEN-AKKU / JPL91450A
BETRIEBSTEMPERATUR	-10 °C bis 40 °C (14 °F bis 104 °F)
LUFTFEUCHTIGKEIT	80 % relative Luftfeuchtigkeit oder weniger

<AKKULADEGERÄT>

PRODUKTBESCHREIBUNG	Lithium-Ionen-Akkuladegerät
MODELL	JC925A
EINGANG	100 - 240 V Wechselstrom, 50/60 Hz 2,2 A
AUSGANG	14,4 V Gleichstrom: 4,0 A, 18 V Gleichstrom: 4,0 A, 25,2 V Gleichstrom: 2,8 A
GEWICHT	0,7 kg (1,7 lbs)
BETRIEBSTEMPERATURBEREICH	5 °C bis 40 °C (41 °F bis 104 °F)
BETRIEBSFEUCHTEBEREICH	80 % relative Luftfeuchtigkeit oder weniger

<AKKU>

PRODUKTBESCHREIBUNG	Lithium-Ionen-Akku
MODELL	JPL91450A
NENNSPANNUNG	14,4 V Gleichstrom (3,6 V x 4 Zellen)
NENNKAPAZITÄT	4,9 Ah (4.900 mAh)
LADEDAUER	Volles Aufladen 80 Min. Ca. 80% der Kapazität 60 Min.
ZUBEHÖR	Schutzkappe
GEWICHT	0,5 kg (1,1 lbs)
LADETEMPERATUR	5 °C bis 40 °C (41 °F bis 104 °F)
BETRIEBSTEMPERATURBEREICH	0 °C bis 40 °C (32 °F bis 104 °F)
BETRIEBSFEUCHTEBEREICH	80 % relative Luftfeuchtigkeit oder weniger

BINDUNGEN PRO AUFLADUNG (*unter folgenden Bedingungen: normale Temperatur, unbenutzt, vollständig aufgeladene Batterie)	Ca. 4.600 Bindungen
---	---------------------

5-1 GERÄUSCHPEGEL

Gemessener Wert nach EN 62841-1:
A-bewerteter Schalldruckpegel (LpA): 78 dB
Unsicherheit (KpA): 3 dB
A-bewerteter Schalleistungspegel (LWA): 89 dB
Unsicherheit (KWA): 3 dB

5-2 SCHWINGUNGEN

Gemessener Wert nach EN 62841-1:
Schwingungs-Gesamtwerte (ah): 1,7 m/s²
Unsicherheit (K): 0,3 m/s²

- Der angegebene Vibrationsemissionswert wurde in Übereinstimmung mit der Standardprüfmethode gemessen und kann zum Vergleich von Werkzeugen verwendet werden.
- Der angegebene Vibrationsemissionswert kann auch in einer vorläufigen Expositionsbewertung verwendet werden.



WARNUNG

- Die Vibrations- und Geräuschemission während der tatsächlichen Nutzung des Elektrowerkzeugs kann je nach Verwendungsart des Werkzeugs und insbesondere der Art des verarbeiteten Werkstücks von den angegebenen Werten abweichen.
- Bestimmen Sie unbedingt Sicherheitsmaßnahmen zum Schutz des Anwenders, die auf einer Schätzung der Exposition unter tatsächlichen Nutzungsbedingungen basieren (unter Berücksichtigung aller Abschnitte des Betriebszyklus, wie etwa der Zeiten, zu denen das Werkzeug ausgeschaltet oder im Leerlauf ist, zusätzlich zur Auslösezeit).

5-3 ABGEGEBENE EMISSION 30–1.000 MHz Klasse A



WARNUNG

Dies ist ein Produkt der Klasse A. In einer häuslichen Umgebung kann dieses Produkt Funkstörungen auslösen, in welchem Fall der Benutzer eventuell angemessene Maßnahmen ergreifen muss.

5-4 Überspannungskategorie – Kategorie 1 gemäß IEC 60664-1

5-5 Verunreinigungsgrad – Grad 4 gemäß IEC 60664-1

5-6 Designrichtlinien – Maschinenrichtlinie Anhang 1, 62841-1

6. PRODUKTIONSJAHR

Dieses Produkt trägt die Produktionsnummer am Gehäuse. Die ersten zwei Ziffern der Zahl von links zeigen das Produktionsjahr an. Die nächste Ziffer bezeichnet den Monat.

(Beispiel)

2 0 5 2 6 0 3 5 D

└─┬─┬─
 └─┬─┬─ Mai
 └─┬─┬─ Jahr 2020

Beispiel der Monatsschreibweise

1 --- Januar

2 --- Februar

⋮

A --- Oktober

B --- November

C --- Dezember

7. DRAHTSPEZIFIKATION

BINDEDRAHT		TW1061T	TW1061T-PC	TW1061T-EG	TW1061T-S
DRAHTART		Geglühter Draht	Polymer-ummantelter Draht	Galvanisch verzinkter Draht	Rostfreier Draht
DURCHMESSER		1,0 mm	1,1 mm	1,0 mm	1,0 mm
BINDUNGEN PRO SPULE	10 mm × 10 mm (#3 × #3)	Ca. 260 Bindungen	Ca. 225 Bindungen	Ca. 260 Bindungen	Ca. 260 Bindungen
	13 mm × 13 mm (#4 × #4)	Ca. 235 Bindungen	Ca. 205 Bindungen	Ca. 235 Bindungen	Ca. 235 Bindungen
	25 mm × 10 mm × 10 mm (#8 × #3 × #3)	Ca. 180 Bindungen	Ca. 155 Bindungen	Ca. 180 Bindungen	Ca. 180 Bindungen

8. EINSATZGEBIETE

- Betonfertigteile
- Straßen & Brücken

9. VERWENDBARE BEWEHRUNGSSTABGRÖSSEN

■ Kombination von 2 Bewehrungsstahlstäben

		Minimum	Maximum
RB401T-E		10 mm × 10 mm (#3 × #3)	20 mm × 20 mm (#6 × #6)

■ Kombination von 3 Bewehrungsstahlstäben

		Minimum	Maximum
RB401T-E		10 mm × 10 mm × 10 mm (#3 × #3 × #3)	22 mm × 13 mm × 13 mm (#7 × #4 × #4)





■ Kombination von 4 Bewehrungsstahlstäben

		Minimum	Maximum
RB401T-E		10 mm × 10 mm × 10 mm × 10 mm (#3 × #3 × #3 × #3)	13 mm × 13 mm × 13 mm × 13 mm (#4 × #4 × #4 × #4)

10. ANWEISUNGEN ZUM AKKU

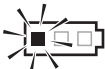
Informationen zur Akkustandanzeige

- (1) Um den Akkustand zu prüfen (außer während des Ladevorgangs oder während des Betriebs des Ladegeräts), drücken Sie die Akkustand-Prüftaste (Fig. 39.34).
- (2) Der Akkustandmesser (Fig. 39.35) leuchtet dem aktuellen Akkustand entsprechend.

	Akkustand: 0 %	Akkustand: ca. 0 bis 10%	Akkustand: ca. 10 bis 40%	Akkustand: ca. 40 bis 70%	Akkustand: ca. 70 bis 100%
Akkustand- messer					
	Alle Anzeigen AUS	Eine rote Anzeige blinkt	Eine rote Anzeige EIN	Zwei rote Anzeigen EIN	Drei rote Anzeigen EIN

Nutzungsdauer des Akkus

Wenn einer der nachstehend beschriebenen Zustände beobachtet wird, ist die Nutzungsdauer des Akkus abgelaufen. Ersetzen Sie ihn durch einen neuen.

Obwohl der Akku einwandfrei aufgeladen wurde (voll aufgeladen), ist die Bindegeschwindigkeit beträchtlich gesunken.

HINWEIS

- Laden Sie den Akku nicht auf, wenn dies vorkommt. Wenn die Drehzahl des Motors abnimmt, muss der Akku als fast entladen angesehen werden. Wenn das Werkzeug dann weiterverwendet wird, wird der Akku zu sehr entladen, was zu einer Verkürzung der Nutzungsdauer des Akkus und auch zu Funktionsstörungen des Werkzeugs führt.
- Verwenden Sie keinen Akku, dessen Nutzungsdauer abgelaufen ist.
- Dies verursacht Funktionsstörungen des Werkzeugs. Das Aufladen eines Akkus, dessen Nutzungsdauer abgelaufen ist, führt außerdem zu Funktionsstörungen im Ladegerät.
- Entsorgen Sie Akkus/Batterien nicht in Feuer oder Wasser. Akkus/Batterien sollten gesammelt, recycelt oder auf umweltfreundliche Weise entsorgt werden.
- Schützen Sie den Akku vor Hitze sowie vor dauerhafter Sonnenbestrahlung und Feuer. Es besteht Explosionsgefahr.
- Laden Sie den Akku bei einer Temperatur zwischen 5 °C (41 °F) und 40 °C (104 °F).

Recycling eines Lithium-Ionen-Akkus

Fehlerhafte oder leere Akkus/Batterien müssen gemäß der europäischen Richtlinie 2006/66/EG entsorgt werden.

Der MAX-Akku verwendet einen Lithium-Ionen-Akku, dessen Entsorgung über die Müllabfuhr verboten sein kann. Erkundigen Sie sich bei Ihrer örtlichen Müllabfuhr bezüglich der Recycling-Möglichkeiten oder der sachgerechten Entsorgung in Ihrer Umgebung.



VORSICHT

Setzen Sie vor der Entsorgung des Akkus die Schutzkappe auf seinen Anschluss (und sichern Sie sie mit Isolierband), um Kurzschlüsse zu verhindern.

11. BETRIEBSANWEISUNGEN

Dieses Werkzeug ist nur zur nach unten gerichteten Verwendung geeignet. Verwenden Sie es nicht, wenn es zur Seite oder nach oben gerichtet ist.



VORSICHT

Stellen oder setzen Sie sich nicht auf den Transportkoffer. Dies kann den Transportkoffer beschädigen und zu Verletzungen führen.

HINWEIS

- Drücken oder Ziehen Sie nicht stark auf das bzw. am Werkzeug. Dies kann das Werkzeuggehäuse beschädigen und zu Schäden führen.
- Legen Sie keine Gegenstände auf das Werkzeug. Dies kann das Werkzeuggehäuse beschädigen und zu Schäden führen.
- Lehnen Sie sich nicht gegen das Werkzeug oder den Griff. Dies kann das Werkzeuggehäuse beschädigen und zu Schäden führen.
- Verwenden Sie das Werkzeug nicht als Gehstock. Dies kann das Werkzeuggehäuse beschädigen und zu Schäden führen.
- Drücken oder Ziehen Sie nicht stark auf das bzw. am Werkzeug. Dies kann das Werkzeuggehäuse beschädigen und zu Schäden führen.

1. Einstellung des Griffs

Die Griffeinstellung kann bei diesem Werkzeug verändert werden. (Fig.30)

- 1-1 Stellen Sie den Hauptschalter auf „OFF“ (Aus) und entnehmen Sie den Akku aus dem Grifffuß.
- 1-2 (Fig.31) Lösen Sie die Verriegelungen (30) und öffnen Sie die Griffabdeckung (31).



VORSICHT

Achten Sie beim Lösen der Verriegelungen (30) darauf, dass Ihre Finger nicht eingeklemmt werden.

- 1-3 (Fig.32) Ziehen Sie die Griffe nach vorn und richten Sie sie an den Rillen aus. Seien Sie bei der Ausrichtung der Griffe vorsichtig. Wenn sie rückwärts aufgesetzt werden, schließt die Griffabdeckung nicht.
- 1-4 (Fig.33) Bestätigen Sie, dass die Griffe fest in den Rillen sitzen, schließen Sie die Griffabdeckung und befestigen Sie die Verriegelungen.

HINWEIS

Stellen Sie sicher, dass die Verriegelungen an beiden Seiten befestigt sind. Wenn die Verriegelungen nicht befestigt sind, kann sich der Griff lösen, was zu Beschädigungen und Verletzungen führen kann.

- 1-5 Stellen Sie sicher, dass die Griffe gut befestigt sind.

2. Einlegen des Bindedrahts

(Fig.22) Stellen Sie den Hauptschalter (15) auf „OFF“ (Aus) und nehmen Sie den Akku (5) ab.



VORSICHT

- Passen Sie auf, dass Sie den Bindedraht nicht fallen lassen und ihn keinen starken Stößen aussetzen. Dies kann Beschädigungen oder Fehlfunktionen des Gerätes verursachen.
- Nehmen Sie sich vor dem Drahtende in Acht, wenn Sie den Bindedraht aufnehmen. Es könnte eine Verletzung verursachen.

- 2-1 (Fig.7) Drücken Sie die Freigabetaste (8) dieses Werkzeugs und vergewissern Sie sich, dass die Freigabetaste vom Freigabestopper (9) gehalten wird.
- 2-2 (Fig.8) Ziehen Sie den Anfang des aufgewickelten Bindedrahts heraus.

VERWENDEN SIE AUSSCHLIESSLICH DEN VORGESCHRIEBENEN BINDEDRAHT (Baureihe TW1061T von MAX).

Die Verwendung von nicht zugelassenem Bindedraht kann einen Ausfall dieses Werkzeugs verursachen. Verwenden Sie daher ausschließlich den vorgeschriebenen Bindedraht der Baureihe TW1061T von MAX. Dieses Werkzeug ist nicht kompatibel mit der Baureihe TW898 oder der Baureihe TW1525.

VERWENDEN SIE KEINEN ROSTIGEN DRAHT.

Die Verwendung von rostigem Draht kann Funktionsstörungen des Werkzeugs verursachen.

- 2-3 (Fig.9) Drehen Sie den Magazinstopper (⑥) um 45° gegen den Uhrzeigersinn.
- 2-4 (Fig.10, Fig.11) Öffnen Sie die Magazinabdeckung (⑭) und setzen Sie den Bindedraht so in das Magazin (Fig.1.⑦) ein, dass die Halteschlitzseite (⑳) der Spule nach oben weist.
- 2-5 (Fig.12) Nehmen Sie das Werkzeug in die linke Hand, halten Sie das Drahtende mit der rechten Hand und entfernen Sie den Draht aus dem Halteschlitz.

HINWEIS

Bei neuem Bindedraht sind die 2 Drahtenden verdreht.

- 2-6 (Fig.13, Fig.14) Biegen Sie das Drahtende gerade und legen Sie den verdrehten Draht parallel in die Drahtführung ein.
- 2-7 Richten Sie den Draht in die in Fig.15 abgebildeten Richtung aus und führen Sie 4 cm (1-1/2") von der Drahtführung (Fig.1.⑰) ein. Der verdrehte Teil des Drahtes sollte ungefähr die zwei Zuführgetrieberäder (⑱) passieren (Fig.16).

HINWEIS

Erneutes Einlegen von zuvor bereits verwendetem Bindedraht

(Fig.17) Führen Sie die 2 Drähte in die Drahtführung (⑲) ein, ohne sie zuvor zu verdrehen.

- 2-8 (Fig.18) Drücken Sie den Freigabestopper (⑨) nach oben und vergewissern Sie sich, dass die Freigabetaste herausgetreten ist.
- 2-9 (Fig.19) Schließen Sie die Magazinabdeckung und drehen Sie den Magazinstopper um 45° im Uhrzeigersinn.

Wenn das Fenster verschmutzt ist

Öffnen Sie das Fenster (Fig.1.⑰) und wischen Sie die Verschmutzung auf der Innenseite des Fensters mit einem Lappen ab. Schließen Sie das Fenster nach dem Reinigen wieder, um sicherzustellen, dass keine Fremdkörper in das Werkzeug eindringen können.

3. Bedienung des Werkzeugs

Dieses Werkzeug ist nur zur nach unten gerichteten Verwendung geeignet. Verwenden Sie es nicht, wenn es zur Seite oder nach oben gerichtet ist.
Ein Fehler wird auftreten und das Werkzeug wird nicht funktionieren, sofern es nicht auf einer bestimmten Stufe steht. Richten Sie den Arm nach unten aus und schalten Sie das Gerät erneut ein, ohne den Kontaktschalter zu drücken.



WARNUNG

- (Fig.24) Wenn der Hauptschalter (Fig.1.⑮) auf „ON“ (Ein) gestellt wird, dreht sich der Haken (Fig.1.⑯) der Spitze automatisch zur Initialisierung. Halten Sie in jedem Fall Ihre Finger von allen rotierenden und sich bewegenden Teilen fern.
- Berühren Sie während der Bindearbeiten keine rotierenden oder sich bewegenden Teile, wie den Haken der Spitze oder den Bindedraht (während die Maschine in Betrieb ist).

- 3-1 (Fig.21) Befestigen Sie den Akku am Grifffuß, sodass er hörbar einrastet. Richten Sie den Arm nach unten aus und stellen Sie den Hauptschalter auf „ON“ (Ein), ohne den Kontaktschalter zu drücken.
- 3-2 (Fig.20) Wenn der Hauptschalter (⑮) auf „ON“ (Ein) gestellt wird, dreht sich der Haken (Fig.1.⑯) der Spitze automatisch zur Initialisierung. Halten Sie in jedem Fall Ihre Finger von allen rotierenden und sich bewegenden Teilen fern. Stellen Sie den Hauptschalter auf „ON“ (Ein).
- 3-3 Neigen Sie den Arm um 45° zum Bewehrungsstab, führen Sie den Arm in den Teil ein, der den Bewehrungsstab kreuzt, und senken Sie ihn gerade ab, bis der Kontaktschalter gedrückt wird.
- 3-4 Der Bindevorgang beginnt automatisch, wenn der Kontaktschalter gedrückt wird. Sobald Sie den Kontaktschalter gedrückt haben, vollführt das Werkzeug automatisch eine Reihe von Bindeaktivitäten (Zuführen, Schneiden, Greifen und Binden).

4. Entfernen des Bindedrahts

(Fig.22) Stellen Sie den Hauptschalter (15) auf „OFF“ (Aus) und nehmen Sie den Akku (5) ab.

- 4-1 (Fig.7) Drücken Sie die Freigabetaste (8) des Werkzeugs und vergewissern Sie sich, dass die Freigabetaste vom Freigabestopper (9) gehalten wird.
- 4-2 (Fig.9) Drehen Sie den Magazinstopper (6), um die Magazinabdeckung zu öffnen.
- 4-3 (Fig.25) Entfernen Sie den Bindedraht aus dem Magazin.
- 4-4 (Fig.26) Entfernen Sie den Draht mit dem Kunststoffteil aus der Drahtführung.

5. Wenn der Bindedraht zu Ende geht

(Fig.27) Das Kunststoffteil löst sich ab, wenn der Draht normal aufgebraucht wird, und Kunststoff und Metalldraht können getrennt voneinander entsorgt werden. (Es verbleiben ca. 20 cm (8") nach normaler Verwendung)

(Fig.22) Stellen Sie den Hauptschalter (15) auf „OFF“ (Aus) und nehmen Sie den Akku (5) ab.

6. Spannungseinstellung

(Fig.28.13) Mit diesem Wähler können Sie das Drahtspannungsdrehmoment geringfügig verändern. Zum Erhöhen der Spannung drehen Sie ihn gegen den Uhrzeigersinn. Zum Verringern der Spannung drehen Sie ihn im Uhrzeigersinn.

7. Ausschaltautomatik

Dieses Werkzeug verfügt über eine „Ausschaltautomatik“, die den Stromverbrauch des Akkus verringert, wenn das Werkzeug nicht verwendet wird.

Wenn das Werkzeug für 30 Minuten nicht verwendet wird, wird es automatisch ausgeschaltet. Wenn sich das Werkzeug automatisch ausgeschaltet hat, stellen Sie den Hauptschalter auf OFF (Aus) und wieder auf ON (Ein), um das Werkzeug erneut zu verwenden.

8. Erzielung der richtigen Festigkeit

- 8-1 (Fig.23) Neigen Sie das Werkzeug in einem Winkel von 45° zu den gekreuzten Bewehrungsstäben.
- 8-2 (Fig.29) Setzen Sie das Werkzeug senkrecht auf die Oberfläche der gekreuzten Bewehrungsstahlstäbe.

Während der Verwendung des Werkzeugs

Bewegen Sie das Werkzeug während des Bindevorgangs nicht, bis das Werkzeug von selbst stoppt.

9. Aufbewahrung im Transportkoffer

Stellen Sie den Griff auf die in Fig.34 abgebildete Position, wenn Sie das Werkzeug im Transportkoffer lagern.

9-1 Stellen Sie den Hauptschalter auf „OFF“ (Aus) und entnehmen Sie den Akku aus dem Grifffuß.

9-2 (Fig.35) Lösen Sie die Verriegelungen und öffnen Sie die Griffabdeckung.



VORSICHT

Achten Sie beim Lösen der Verriegelungen darauf, dass Ihre Finger nicht eingeklemmt werden.

9-3 Ziehen Sie die Verriegelungen nach vorn und richten Sie sie an den Rillen aus.

HINWEIS

Stellen Sie sicher, dass die Verriegelungen an beiden Seiten befestigt sind. Wenn die Verriegelungen nicht befestigt sind, kann sich der Griff lösen, was zu Beschädigungen und Verletzungen führen kann.

9-4 (Fig.34) Bestätigen Sie, dass die Verriegelung fest in der Rille sitzt, schließen Sie die Abdeckung und befestigen Sie die Verriegelung.

HINWEIS

Stellen Sie sicher, dass die Verriegelungen an beiden Seiten befestigt sind.



VORSICHT

Wenn die Verriegelung nicht befestigt ist, kann sich der Griff lösen, was zu einem Ausfall und Verletzungen führen kann.

9-5 Stellen Sie sicher, dass die Griffe gut befestigt sind.

9-6 Bewahren Sie das Gerät im Transportkoffer auf.

10. Aufsatz

Der Aufsatz ist dazu da, die Führung und den Arm zu schützen, wenn das Werkzeug in den Bewehrungsstab eingeführt wird. Wenn Sie ohne den Aufsatz arbeiten, kann dies zu einem Ausfall oder Verletzungen führen. Arbeiten Sie immer mit dem Aufsatz. Wenn die Spitze mit installiertem Aufsatz L (Fig.36.⑳-1) den Boden berührt und der Bindevorgang nicht durchgeführt werden kann, installieren Sie Aufsatz S (Fig.36.㉑-2).

Während der Installation

- 10-1 Stellen Sie den Hauptschalter auf „OFF“ (Aus) und entnehmen Sie den Akku aus dem Grifffuß.
- 10-2 (Fig.36) Führen Sie den Aufsatz (㉑) in das Ende des Armes (㉒) ein.
- 10-3 Richten Sie den Aufsatz und die Armöffnung aus und befestigen Sie ihn mit einer Schraube.
Anzugsdrehmoment: 1,25 N•m (125 cN•m) (11,1 lbf•in). (Fig.36)



VORSICHT

Wenn die Installation nicht abgeschlossen ist und die Schraube nicht festgezogen wurde, kann sich der Aufsatz während der Verwendung lösen.

Während der Entnahme

- 10-4 Stellen Sie den Hauptschalter auf „OFF“ (Aus) und entnehmen Sie den Akku aus dem Grifffuß.
- 10-5 (Fig.37) Entfernen Sie die Schraube, die den Aufsatz befestigt, und ziehen Sie den Aufsatz nach vorne, um ihn abzunehmen.

12. LAGERUNG UND WARTUNG

Lagern Sie das Werkzeug nicht in kalter Umgebung. Bewahren Sie das Werkzeug in einem warmen Bereich auf.
Wenn das Werkzeug nicht verwendet wird, muss es an einem warmen und trockenen Ort aufbewahrt werden. Halten Sie es von Kindern fern.

ENTNEHMEN DER BINDEDRAHTSPULE

Entnehmen Sie die Spule aus dem Werkzeug, wenn Sie den Bindedraht aufgebraucht haben.

LAGERN DES WERKZEUGS

Wenn Sie die Bindearbeiten beendet haben oder wenn das Werkzeug längere Zeit nicht verwendet werden soll, stellen Sie den Hauptschalter (Fig.1.㉕) auf „OFF“ (Aus) und nehmen Sie den Akku (Fig.1.㉖) ab. Das Werkzeug und das Zubehör sollten an einem gut belüfteten, trockenen Ort gelagert werden, an dem die Temperatur 40 °C (104 °F) nicht übersteigt. Der Akku sollte mit angebrachter Schutzkappe (Fig.2.㉗) zur Verhinderung von Kurzschlüssen an einem gut belüfteten, trockenen Ort gelagert werden, an dem die Temperatur 30 °C (86 °F) nicht übersteigt.

INSTANDHALTUNG

Blasen Sie keine Luft um die Zuführgetrieberäder (Fig.1.㉘) und Haken (Fig.1.㉙).
Staub kann in das Innere einer Maschine gelangen und Fehlfunktionen verursachen. Wenn drei kurze Pieptöne ausgegeben werden, stauben Sie die Seiten der Sensoren (Fig.38.㉚) und die Oberseite der Linsen (Fig.38.㉛) vorsichtig mit einem weichen Tuch oder Wattestäbchen ab.
Wischen Sie das Werkzeug mit einem weichen, trockenen Tuch ab.
Verwenden Sie kein feuchtes Tuch oder flüchtige Substanzen wie Verdüner oder Benzin.
Das Gerät nicht schmieren
Dieses Gerät darf auf keinen Fall geschmiert werden. Durch Schmieren wird das Fett aus dem Werkzeug entfernt, wodurch Störungen verursacht werden.

13. WARNTÖNE UND ZU BEFOLGENDE MASSNAHMEN

Dieses Werkzeug erzeugt unter den nachfolgend beschriebenen Umständen Warntöne. Wenn der Warnton ertönt, befolgen Sie die Maßnahmen entsprechend der nachfolgend beschriebenen Umstände.

WARNUNG

- Falls die nachfolgend beschriebenen Umstände eintreten, stellen Sie den Hauptschalter (Fig.1.15) auf „OFF“ (Aus) und nehmen Sie den Akku (Fig.1.5) ab, bevor Sie die Maßnahmen befolgen.
- Berühren Sie unter keinen Umständen die bindenden oder drehenden Teile an der Spitze, wenn Sie den Hauptschalter auf „ON“ (Ein) stellen.

<Warnton-Arten und zu befolgende Maßnahmen>

Warnton-Arten	Mögliche Ursache	Zu befolgende Maßnahmen
Einmal (pi, pi, pi, ...)	Draht ist im Haken verklemmt (Fig.1.16)	Prüfen Sie, ob sich der Draht oder etwas anderes im Haken verfangen hat.
	Motor ist heiß	Lassen Sie das Werkzeug ruhen und abkühlen.
	Der Hauptschalter ist auf „ON“ (Ein) gestellt und der Kontaktschalter ist gedrückt.	Stellen Sie den Hauptschalter auf „ON“ (Ein), ohne dass der Kontaktschalter gedrückt.
Zweimal (Pipi, pipi, pipi...)	Niedriger Akkustand	Laden Sie den Akku auf.
	Akku nicht vollständig eingesetzt	Setzen Sie den Akku richtig ein.
Dreimal (Pipipi, pipipi, pipipi...)	Bindedraht ist verbraucht	Ersetzen Sie ihn durch neuen Bindedraht.
	Bindedraht ist verklemmt	Öffnen Sie die Magazinabdeckung (Fig.10.24) und lösen Sie den verklemmten Draht.
	Stauben Sie den Sensor im Magazin ab.	Stauben Sie die Seiten der Sensoren und die Linsen vorsichtig mit Wasser oder einem Wattestäbchen ab.
Hoher Dauerpiepton (Piii...)	Das Werkzeug ist schräg.	Führen Sie den Bindevorgang mit einem direkt nach unten gerichteten Werkzeug aus.
Fortlaufende Tonfolge mit hohem und tiefem Ton (Pii poh Pii poh...)	Innere Struktur, Defekt im inneren Antriebsmechanismus	Beenden Sie den Betrieb sofort und stellen Sie den Hauptschalter (Fig.22.15) auf „OFF“ (Aus) und nehmen Sie den Akku (Fig.22.5) ab, bevor Sie Rat einholen. Wenden Sie sich dann an den Händler, bei dem das Werkzeug gekauft wurde, oder an einen Vertragshändler von MAX CO., LTD.
Einmaliger kurzer Piepton (Popi)		

<Wenn kein Warnton ertönt, aber eine Fehlfunktion vermutet wird>

Symptom	Mögliche Ursache	Zu befolgende Maßnahmen
Hauptschalter ist „ON“ (Ein), aber das Werkzeug funktioniert nicht	Akku defekt	Wechseln Sie zu einem neuen Akku und vergewissern Sie sich, ob er funktioniert.
Das Werkzeug funktioniert nicht, auch wenn es am Bewehrungsstab platziert und gesenkt ist.	Der Arm oder die Verdrillungsführung trifft ein Hindernis.	Verwenden Sie den Bewehrungsstab im Rahmen des anwendbaren Durchmessers.
		Wechseln Sie den Aufsatz gegen den kurzen.
Produkt funktioniert nicht	Ausschaltautomatik wurde ausgelöst	Versuchen Sie, den Hauptschalter (Fig.1.15) von OFF (Aus) auf ON (Ein) zu schalten.
Bindung ist nicht ordentlich	Draht berührt beim Binden den Bewehrungsstahl	Binden Sie so, dass der Draht den Bewehrungsstahl nicht berührt.
Bindung aufgedreht	Größe der Bewehrungsstahlstäbe wird nicht unterstützt	Verwenden Sie das Werkzeug für Bewehrungsstahlstäbe mit unterstütztem Durchmesser.
	Spannungseinstellung ist zu eng	Passen Sie den Drehmomentwähler (Fig.1.13) an
Spannung ist zu locker	Größe der Bewehrungsstahlstäbe wird nicht unterstützt	Verwenden Sie das Werkzeug für Bewehrungsstahlstäbe mit unterstütztem Durchmesser.
	Spannungseinstellung ist zu locker	Stellen Sie den Drehmomentwähler (Fig.1.13) enger ein
Die Bindeform ist auffallend deformiert	Verschlissene oder gebrochene Teile	Beenden Sie den Betrieb sofort und stellen Sie den Hauptschalter (Fig.22.15) auf „OFF“ (Aus) und nehmen Sie den Akku (Fig.22.5) ab, bevor Sie Rat einholen. Wenden Sie sich dann an den Händler, bei dem das Werkzeug gekauft wurde, oder an einen Vertragshändler von MAX CO., LTD.
Gesteigerte Häufigkeit von Verklemmungen		
LED blinkt	Das Werkzeug ist schräg	Die LED blinkt, wenn das Werkzeug im Standby-Betrieb nicht nach unten gerichtet ist, aber dies ist kein Fehler. Richten Sie das Werkzeug beim Ausführen des eigentlichen Bindens nach unten.

MANUALE D'USO E ISTRUZIONI PER LA SICUREZZA

INDICE

1. DENOMINAZIONE DEI COMPONENTI.....	24
2. ELENCO DEI CONTENUTI.....	25
3. AVVERTENZE DI SICUREZZA GENERALI RELATIVE AGLI UTENSILI ELETTRICI.....	25
4. FUNZIONI DI SICUREZZA DEL MODELLO RB401T-E	27
5. SPECIFICHE E CARATTERISTICHE TECNICHE DELL'UTENSILE.....	30
6. ANNO DI PRODUZIONE	31
7. SPECIFICHE DEL FILO.....	32
8. CAMPI DI APPLICAZIONE.....	32
9. DIMENSIONE FERRI D'ARMATURA IDONEI	32
10. ISTRUZIONI RELATIVE ALLA BATTERIA.....	33
11. ISTRUZIONI D'USO	34
12. CONSERVAZIONE E MANUTENZIONE	37
13. SEGNALI ACUSTICI DI AVVERTIMENTO E PROCEDURE DA SEGUIRE	38

DEFINIZIONE DEI TERMINI DI AVVERTIMENTO

AVVERTENZA: Indica una situazione pericolosa che, se non evitata, può causare la morte, oppure gravi lesioni personali.

ATTENZIONE: Indica una situazione pericolosa che, se non evitata, può causare lesioni personali minori o di moderata entità.

NOTA: Indica un messaggio relativo a danni alle cose.

1. DENOMINAZIONE DEI COMPONENTI

Fig.1

- | | | |
|----------------------------|---------------------------|--------------------------------|
| ① Braccio con attacco | ⑨ Fermo di sblocco | ⑰ Finestrella |
| ③ Interruttore di contatto | ⑩ Guida di arricciamento | ⑱ Ingranaggio di alimentazione |
| ④ Impugnatura | ⑫ Numero di serie | ⑲ Guidafile |
| ⑤ Batteria | ⑬ Manopola della coppia | ⑳ Maniglia |
| ⑥ Fermo del caricatore | ⑭ LED | ㉑ Dispositivo di chiusura |
| ⑦ Caricatore | ⑮ Interruttore principale | ㉒ Coperchio della maniglia |
| ⑧ Pulsante di sblocco | ⑯ Gancio | ㉓ Base della maniglia |

Fig.2

- | | | |
|----------------------------|-------------|---------------------------|
| ㉔ Cappuccio della batteria | ㉕ Terminale | ㉖ Dispositivo di chiusura |
|----------------------------|-------------|---------------------------|

Fig.3

Fare riferimento al manuale d'uso e manutenzione del modello JC925A.

Fig.10

- ㉗ Coperchio del caricatore

Fig.11

- ㉘ Alloggiamento

Fig.36

- | | | |
|-----------|-----------------------|-----------------------|
| ㉙ Attacco | ㉚-1 Attacco L (LUNGO) | ㉚-2 Attacco S (CORTO) |
| ㉛ Bullone | ㉜ Braccio | |

Fig.38







- | | |
|-----------|---------|
| ㉝ Sensore | ㉞ Lente |
|-----------|---------|

Fig.39

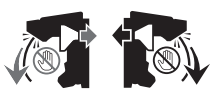
- | | |
|--|--|
| ㉟ Pulsante di controllo del livello di carica della batteria | ㊱ Indicazione del livello di carica della batteria |
|--|--|

Simboli

Di seguito vengono mostrati i simboli utilizzati per la macchina.

		<p>Tenere le mani e le parti del corpo lontane dal braccio e dalla guida di arricciamento. Se si preme l'interruttore di contatto, il filo potrebbe fuoriuscire e rimanere intrappolato.</p>	
V	Tensioni nominali		Prima di utilizzare l'utensile, leggere il manuale d'uso e le istruzioni per la sicurezza.
	Corrente continua		Non smaltire le batterie nel fuoco o in acqua.
	ATTENZIONE AVVERTENZA		Proteggere la batteria dal calore, nonché dall'esposizione continua ai raggi solari e dal fuoco.

2. ELENCO DEI CONTENUTI

- Utensile per la legatura dei ferri d'armatura MAX/RB401T-E
- Batteria agli ioni di litio/JPL91450A
- Caricabatterie per batterie agli ioni di litio/JC925A
- Cavo di alimentazione
- Attacco S
Attacco L (montato)
- MANUALE D'USO E ISTRUZIONI PER LA SICUREZZA (il presente manuale)

3. AVVERTENZE DI SICUREZZA GENERALI RELATIVE AGLI UTENSILI ELETTRICI

AVVERTENZA

Leggere tutte le avvertenze di sicurezza, le istruzioni, le illustrazioni e le specifiche fornite con questo utensile elettrico. La mancata osservanza di tutte le istruzioni elencate di seguito può causare scosse elettriche, incendi e/o gravi lesioni personali.

Conservare tutte le avvertenze e le istruzioni per la futura consultazione.

Il termine “utensile elettrico” nelle avvertenze si riferisce all'utensile elettrico alimentato dalla rete elettrica (mediante un cavo) o all'utensile elettrico alimentato a batteria (senza fili).

1. Sicurezza dell'area di lavoro

- **Mantenere l'area di lavoro pulita e ben illuminata.** Aree ingombre o buie favoriscono gli incidenti.
- **Non utilizzare gli utensili elettrici in atmosfere esplosive, ad esempio in presenza di liquidi, gas o polveri infiammabili.** Gli utensili elettrici generano scintille che potrebbero incendiare le polveri o i fumi.
- **Durante l'uso degli utensili elettrici, tenere lontani bambini e altri astanti.** Eventuali distrazioni possono causare la perdita del controllo dell'utensile.

2. Sicurezza elettrica

- **Le spine degli utensili elettrici devono essere compatibili con la presa elettrica. Non modificare mai la spina in alcun modo. Non utilizzare adattatori per spine con gli utensili elettrici dotati di messa a terra (collegati a terra).** L'utilizzo di spine non modificate e di prese compatibili riduce il rischio di scosse elettriche.
- **Evitare il contatto del corpo con superfici collegate a terra, quali tubazioni, radiatori, cucine e frigoriferi.** Qualora il corpo venga collegato a terra, sussiste un maggior rischio di scosse elettriche.
- **Non esporre gli utensili elettrici alla pioggia o a condizioni di bagnato.** La penetrazione di acqua in un utensile elettrico aumenta il rischio di scosse elettriche.
- **Non sottoporre a uso improprio il cavo. Non utilizzare mai il cavo per trasportare, tirare o scollegare l'utensile elettrico. Tenere il cavo lontano da calore, olio, bordi affilati o parti mobili.** Cavi danneggiati o impigliati aumentano il rischio di scosse elettriche.
- **Quando si intende far funzionare l'utensile elettrico in esterni, utilizzare una prolunga adatta per l'uso in esterni.** L'utilizzo di un cavo idoneo per l'uso in esterni riduce il rischio di scosse elettriche.
- **Se non è possibile evitare di utilizzare un utensile elettrico in un'ubicazione umida, servirsi di un'alimentazione protetta da un interruttore differenziale (RCD).** L'utilizzo di un interruttore differenziale (RCD) riduce il rischio di scosse elettriche.

3. Sicurezza personale

- **Quando si utilizza un utensile elettrico, restare concentrati, fare attenzione a cosa si sta facendo e adottare il buon senso. Non utilizzare un utensile elettrico se si è stanchi o sotto l'influenza di droghe, alcool o farmaci.** Un attimo di disattenzione durante l'uso degli utensili elettrici può causare gravi lesioni personali.
- **Utilizzare attrezzature di protezione personale. Indossare sempre protezioni per gli occhi.** Attrezzature di protezione quali mascherine antipolvere, calzature di sicurezza antiscivolo, caschi

o protezioni per l'udito, utilizzati per le condizioni appropriate, riducono il rischio di lesioni personali.

- **Evitare l'avvio accidentale. Prima di collegare l'utensile alla fonte di alimentazione e/o alla batteria, di prenderlo o di trasportarlo, accertarsi che l'interruttore sia sulla posizione di spegnimento.** Qualora si trasportino utensili elettrici con il dito appoggiato sull'interruttore o si eroghi l'alimentazione agli utensili che hanno l'interruttore attivato, si facilitano gli incidenti.
 - **Rimuovere eventuali chiavette o chiavi di regolazione prima di accendere l'utensile elettrico.** Una chiave o una chiavetta lasciate agganciate a una parte rotante dell'utensile elettrico potrebbero causare lesioni personali.
 - **Non sporgersi eccessivamente. Tenere i piedi ben appoggiati e mantenere sempre un buon equilibrio.** Questo consente un miglior controllo dell'utensile elettrico in situazioni impreviste.
 - **Indossare indumenti idonei. Non indossare indumenti abbondanti o gioielli. Non avvicinare capelli e indumenti alle parti in movimento.** Indumenti abbondanti, gioielli o capelli lunghi possono restare impigliati nelle parti mobili.
 - **Qualora vengano forniti dispositivi per il collegamento di attrezzature di estrazione e raccolta delle polveri, accertarsi che vengano collegati e utilizzati correttamente.** L'uso di dispositivi di raccolta delle polveri può ridurre i pericoli correlati alle polveri.
 - **Non lasciare che la familiarità conseguita grazie al frequente utilizzo degli strumenti faccia abbassare la guardia e ignorare i principi di sicurezza degli strumenti.** Un'azione poco accurata può causare gravi lesioni in una frazione di secondo.
4. **Uso e cura degli utensili elettrici**
- **Non forzare l'utensile elettrico. Utilizzare l'utensile elettrico idoneo all'applicazione in questione.** L'utensile elettrico idoneo eseguirà il lavoro in modo migliore e con maggiore sicurezza, alla velocità per la quale è stato progettato.
 - **Non utilizzare l'utensile elettrico qualora l'interruttore non consenta di accenderlo e spegnerlo.** Eventuali

utensili elettrici non controllabili con l'interruttore sono pericolosi e devono essere riparati.

- **Prima di effettuare regolazioni, sostituire accessori o riporre utensili elettrici, scollegare la spina e/o rimuovere la batteria, se rimovibile, dall'utensile elettrico.** Queste misure preventive di sicurezza riducono il rischio di avvio accidentale dell'utensile elettrico.
 - **Conservare gli utensili elettrici inutilizzati fuori dalla portata dei bambini e non consentire l'utilizzo dell'utensile elettrico a persone che non abbiano familiarità con l'utensile elettrico o con le presenti istruzioni.** Gli utensili elettrici, quando sono nelle mani di utenti non addestrati, sono pericolosi.
 - **Eeguire la corretta manutenzione degli utensili elettrici e degli accessori. Verificare l'eventuale presenza di disallineamenti o inceppamenti delle parti mobili, rotture dei componenti ed eventuali altre condizioni che potrebbero influenzare negativamente il funzionamento dell'utensile elettrico. Se danneggiato, far riparare l'utensile elettrico prima dell'uso.** Numerosi incidenti sono dovuti a una manutenzione insufficiente degli utensili elettrici.
 - **Mantenere gli utensili da taglio affilati e puliti.** Utensili da taglio sottoposti a corretta manutenzione con taglienti affilati hanno una minore probabilità di incepparsi e sono più facili da controllare.
 - **Utilizzare l'utensile elettrico, gli accessori, le punte dell'utensile, e così via, in conformità alle presenti istruzioni tenendo conto delle condizioni di lavoro e del lavoro da svolgere.** L'utilizzo dell'utensile elettrico per operazioni diverse da quelle per le quali è stato progettato può risultare in situazioni pericolose.
 - **Mantenere le maniglie e le superfici di presa asciutte, pulite e prive di olio e grasso.** Maniglie e superfici di presa scivolose non consentono di maneggiare l'utensile in modo sicuro e di controllarlo in situazioni impreviste.
5. **Uso e cura della batteria e dell'utensile**
- **Ricaricare esclusivamente con il caricabatterie specificato dal produttore.** Un caricabatterie adatto a un tipo di batteria potrebbe causare rischi di incendio, se utilizzato con una batteria di tipo diverso.

- **Utilizzare gli utensili elettrici esclusivamente con le batterie specificamente designate.** L'uso di qualsiasi batteria di tipo diverso potrebbe causare il rischio di lesioni personali e incendi.
 - **Quando non si utilizza la batteria, tenerla lontana da altri oggetti metallici, quali graffette, monete, chiavi, chiodi, viti o altri piccoli oggetti metallici, che possono mettere in contatto tra di loro i terminali.** La messa in cortocircuito dei terminali della batteria potrebbe causare ustioni o incendi.
 - **In condizioni di uso improprio, si potrebbero verificare espulsioni di liquido dalla batteria; evitare il contatto con quest'ultimo. In caso di contatto accidentale, lavare abbondantemente con acqua. In caso di contatto del liquido con gli occhi, inoltre, richiedere assistenza medica.** Il liquido espulso dalla batteria potrebbe causare irritazioni o ustioni.
 - **Non utilizzare una batteria o un utensile danneggiati o modificati.** Le batterie danneggiate o modificate possono presentare un comportamento imprevedibile che può causare incendi, esplosioni o rischi di lesioni.
 - **Non esporre una batteria o un utensile al fuoco o a temperature eccessive.** L'esposizione al fuoco o a temperature superiori a 130 °C può causare esplosioni.
 - **Seguire tutte le istruzioni di carica e non caricare la batteria o l'utensile al di fuori dell'intervallo di temperatura specificato nelle istruzioni.** Un caricamento improprio o a temperature al di fuori dell'intervallo specificato può danneggiare la batteria e aumentare il rischio di incendio.
- 6. Assistenza**
- **Far eseguire gli interventi di assistenza sull'utensile elettrico da un tecnico qualificato che utilizzi esclusivamente ricambi originali.** Questo preserva la sicurezza dell'utensile elettrico.
 - **Non eseguire mai la manutenzione di batterie danneggiate.** La manutenzione delle batterie deve essere eseguita solo dal produttore o da fornitori autorizzati di servizi di assistenza.

4. FUNZIONI DI SICUREZZA DEL MODELLO RB401T-E

- 1. PRIMA DEL MONTAGGIO DELLA BATTERIA, ISPEZIONARE I COMPONENTI**
 - Esaminare le viti per accertarsi che siano saldamente serrate.
Un serraggio incompleto potrebbe risultare in incidenti o guasti. Qualora una vite sia allentata, serrarla nuovamente a fondo.
 - Esaminare i componenti alla ricerca di eventuali danni.
I componenti si usurano con il passare del tempo. Controllare anche che non vi siano componenti mancanti o difettosi o componenti di scarsa qualità. Qualora un componente vada sostituito o riparato, acquistare il ricambio presso il rivenditore da cui è stato acquistato l'utensile o presso i distributori autorizzati MAX CO., LTD. Utilizzare esclusivamente ricambi originali autorizzati.
- 2. IMPOSTARE L'INTERRUTTORE PRINCIPALE (FIG.22.⑤) SU "OFF" E RIMUOVERE LA BATTERIA (FIG.22.⑤) QUANDO SI INTENDE SOSTITUIRE LA BATTERIA, SOSTITUIRE O REGOLARE IL FILO DI LEGATURA, QUANDO SI VERIFICANO DELLE ANOMALIE E QUANDO L'UTENSILE NON È IN USO**
Qualora si lasci l'utensile attivato in queste situazioni, si potrebbero causare guasti o danneggiamenti.
- 3. TENERE SEMPRE LE DITA E LE PARTI DEL CORPO LONTANE DAL BRACCIO E DALLA GUIDA DI ARRICCIAMENTO (FIG.24)**
La mancata osservanza di questa indicazione potrebbe causare gravi lesioni personali.
- 4. TENERE LE DITA E LE PARTI DEL CORPO LONTANE DAL FILO DI LEGATURA QUANDO L'UTENSILE È IN FUNZIONE**
La mancata osservanza di questa indicazione potrebbe causare gravi lesioni personali.

5. NON PUNTARE L'UTENSILE VERSO ALTRE PERSONE

Qualora l'utensile agganci un operatore o altre persone che lavorino nelle vicinanze, potrebbe causare lesioni personali. Mentre si lavora con l'utensile, restare estremamente attenti a non avvicinare mani, gambe o altre parti del corpo al braccio dell'utensile.

6. QUANDO L'UTENSILE NON È IN FUNZIONE, IMPOSTARE L'INTERRUTTORE PRINCIPALE SU "OFF"

La mancata osservanza di questa indicazione potrebbe causare legature accidentali, con possibili gravi lesioni personali.

7. NON AZIONARE MAI L'UTENSILE IN CONDIZIONI ANOMALE

Se l'utensile non funziona correttamente o se si notano anomalie, impostare immediatamente l'interruttore principale su "OFF", rimuovere la batteria e, quindi, ispezionare e riparare l'utensile.

8. SE SI UTILIZZA L'UTENSILE CON IL CONTATTO NON PREMUTO O SE SI NOTA UN SURRISCALDAMENTO, ODORE O SUONO ANOMALO, INTERROMPERE IMMEDIATAMENTE L'UTILIZZO, IMPOSTARE SUBITO L'INTERRUTTORE PRINCIPALE SU "OFF" E RIMUOVERE LA BATTERIA

La mancata osservanza di questa indicazione potrebbe causare gravi lesioni personali. Riportare l'utensile al rivenditore per un'ispezione di sicurezza.

9. NON MODIFICARE MAI L'UTENSILE

La modifica dell'utensile ne pregiudica le prestazioni e la sicurezza di funzionamento. Eventuali modifiche potrebbero portare a gravi lesioni personali e invalidare la garanzia dell'utensile.

10. MANEGGIARE L'UTENSILE CON CURA

In caso di cadute o urti, si potrebbero causare guasti o danni.

11. MANTENERE L'UTENSILE IN CONDIZIONI OPERATIVE OTTIMALI

Per garantire un funzionamento sicuro e prestazioni ottimali, proteggere l'utensile da usura e danni. Inoltre, tenere l'impugnatura

dell'utensile pulita e asciutta, evitando in particolare la contaminazione con olio e grasso.

12. UTILIZZARE ESCLUSIVAMENTE LA BATTERIA AUTORIZZATA

Qualora l'utensile venga collegato a una fonte di alimentazione diversa dalla batteria autorizzata, ad esempio una batteria ricaricabile, una pila a secco o una batteria di accumulatori per uso automobilistico, l'utensile potrebbe danneggiarsi, rompersi, surriscaldarsi o persino prendere fuoco. Non collegare questo utensile a fonti di alimentazione diverse dalla batteria autorizzata.

13. PER GARANTIRE PRESTAZIONI OTTIMALI, RICARICARE COMPLETAMENTE LA BATTERIA PRIMA DELL'USO

Una batteria nuova o inutilizzata per periodi di tempo prolungati potrebbe essersi autoscaricata, e pertanto potrebbe essere necessario ricaricarla per ripristinare la carica completa. Prima dell'uso dell'utensile, accertarsi di caricare la batteria con il caricabatterie MAX designato.

14. PRECAUZIONI PER LA RICARICA DELLA BATTERIA

Utilizzare esclusivamente il caricabatterie MAX e la batteria MAX.

In caso contrario, si potrebbe causare il surriscaldamento della batteria o farle prendere fuoco, causando gravi lesioni personali.

14-1 Caricare la batteria da una presa a muro entro l'intervallo di tensione riportato sull'etichetta del caricabatterie.

In caso contrario, si potrebbe causare un surriscaldamento o una ricarica inadeguata, con la possibilità di causare gravi lesioni personali.

14-2 Non utilizzare mai un trasformatore.

14-3 Non collegare mai il caricabatterie all'alimentazione a corrente continua di un gruppo elettrogeno.

Il caricabatterie si guasterebbe in modo irreparabile o verrebbe danneggiato bruciandosi.

14-4 Non ricaricare la batteria sotto la pioggia, in luoghi umidi o esposti a spruzzi d'acqua.

L'eventuale ricarica di una batteria umida o bagnata causa scosse

elettriche o cortocircuiti che possono portare a danni dovuti a bruciatura e persino far prendere fuoco all'utensile.

- 14-5 Non toccare il cavo o la spina di alimentazione con mani o guanti bagnati.**
In caso contrario, si potrebbero verificare lesioni personali dovute a scosse elettriche.
- 14-6 Durante la ricarica della batteria, non coprire il caricabatterie con panni o altri oggetti di copertura.**
Questo provocherebbe un surriscaldamento e danni dovuti a bruciatura, con la possibilità che il caricabatterie prenda fuoco.
- 14-7 Tenere la batteria e il caricabatterie lontani da calore e fiamme.**
- 14-8 Non ricaricare la batteria in prossimità di materiali infiammabili.**
- 14-9 Ricaricare la batteria in un luogo ben ventilato.**
Evitare di ricaricare la batteria sotto la luce solare diretta.
- 14-10 Ricaricare la batteria a una temperatura compresa tra 5°C (41°F) e 40°C (104°F).**
- 14-11 Evitare l'utilizzo continuativo del caricabatterie.**
Lasciare riposare il caricabatterie per 15 minuti tra le ricariche, per evitare il malfunzionamento dell'unità.
- 14-12 Eventuali oggetti che ostruiscano i fori di ventilazione o l'alloggiamento della batteria potrebbero causare scosse elettriche o malfunzionamenti.**
Prima di utilizzare il caricabatterie, rimuovere polvere o altri corpi estranei.
- 14-13 Maneggiare con cura il cavo di alimentazione.**
Non trasportare il caricabatterie tenendolo per il cavo di alimentazione. Non tirare il cavo di alimentazione per scollegarlo da una presa a muro, poiché questo potrebbe danneggiare il cavo e spezzare i fili, oppure potrebbe causare un cortocircuito. Non lasciare il cavo di alimentazione a contatto con utensili con bordi affilati, materiali ad alta temperatura, olio o grasso. Riparare o sostituire il cavo, se danneggiato.
- 14-14 Non ricaricare batterie non ricaricabili con questo caricabatterie.**
- 14-15 Questo caricabatterie non è destinato all'uso da parte di bambini o disabili senza supervisione.**

14-16 Tenere sotto controllo i bambini per assicurarsi che non giochino con il caricabatterie.

14-17 Coprire il terminale (Fig.2. 22) della batteria con un apposito cappuccio (Fig.2. 21).

Quando non si utilizza la batteria, coprire i terminali con un apposito cappuccio per evitare cortocircuiti.

14-18 Non consentire il cortocircuito dei terminali (componenti metallici) della batteria.

L'eventuale cortocircuito dei terminali genera una corrente di forte intensità con conseguente surriscaldamento e danneggiamento della batteria.

14-19 Nel periodo estivo, non lasciare né conservare l'utensile all'interno di veicoli o sotto luce solare diretta. Qualora l'utensile venga lasciato esposto a condizioni di temperatura elevata, si potrebbe causare il deterioramento della batteria.

14-20 Non conservare una batteria se è completamente scarica. Qualora una batteria completamente scarica venga rimossa dal sistema e lasciata inutilizzata per un periodo di tempo prolungato, potrebbe venire danneggiata. Ricaricare la batteria non appena si scarica.

15. INDOSSARE GUANTI DI SICUREZZA DURANTE L'USO DELL'UTENSILE

La legatura finita ha dei bordi affilati. Per evitare gravi lesioni personali, fare attenzione a non toccare i bordi affilati.

- **Non utilizzare l'utensile elettrico sotto la pioggia, in luoghi esposti a spruzzi d'acqua o in luoghi bagnati o umidi.** L'utilizzo dell'utensile in queste condizioni o in condizioni analoghe aumenta il rischio di scosse elettriche, pericolosi malfunzionamenti e surriscaldamento.
- **NON SMALTIRE GLI UTENSILI ELETTRICI INSIEME AI RIFIUTI DOMESTICI.** In base alla Direttiva europea 2002/96/CE relativa ai rifiuti di apparecchiature elettriche ed elettroniche (RAEE) e alla sua implementazione nelle normative nazionali, gli utensili elettrici ormai inutilizzabili devono essere sottoposti a raccolta differenziata e smaltiti con modalità ecocompatibili.

5. SPECIFICHE E CARATTERISTICHE TECNICHE DELL'UTENSILE

DESCRIZIONE DEL PRODOTTO	Utensile per la legatura dei ferri d'armatura MAX
N. PRODOTTO	RB401T-E(CE)
DIMENSIONI (batteria inclusa)	(A) 322 mm (12-3/4") (P) 408 mm (16") (L) 1.100 mm (43-3/8")
PESO (batteria inclusa)	4,6 kg (10,2 lb)
BATTERIA	Batteria agli ioni di litio/JPL91450A
TEMPERATURA DI ESERCIZIO	Da -10°C a 40°C (da 14°F a 104°F)
UMIDITÀ	80% di umidità relativa o inferiore

<CARICABATTERIE>

DESCRIZIONE DEL PRODOTTO	Caricabatterie per batterie agli ioni di litio
MODELLO	JC925A
TENSIONE IN INGRESSO	100 - 240 V CA, 50/60 Hz, 2,2 A
TENSIONE IN USCITA	14,4 V CC: 4,0 A, 18 V CC: 4,0 A, 25,2 V CC: 2,8 A
PESO	0,7 kg (1,7 lb)
GAMMA DI TEMPERATURE DI ESERCIZIO	Da 5°C a 40°C (da 41°F a 104°F)
GAMMA DI UMIDITÀ DI ESERCIZIO	80% di umidità relativa o inferiore

<BATTERIA>

DESCRIZIONE DEL PRODOTTO	Batteria agli ioni di litio
MODELLO	JPL91450A
TENSIONE NOMINALE	14,4 V CC (3,6 V x 4 celle)
CAPACITÀ NOMINALE	4,9 Ah (4.900 mAh)
TEMPO DI CARICA	Ricarica completa 80 min. Circa l'80% della capacità 60 min.
ACCESSORI	Cappuccio della batteria
PESO	0,5 kg (1,1 lb)
TEMPERATURA DI CARICA	Da 5°C a 40°C (da 41°F a 104°F)
GAMMA DI TEMPERATURE DI ESERCIZIO	Da 0°C a 40°C (da 32°F a 104°F)
GAMMA DI UMIDITÀ DI ESERCIZIO	80% di umidità relativa o inferiore

N° DI LEGATURE PER CARICA (*alle condizioni seguenti: temperatura normale, batteria completamente carica, mai utilizzata)	Circa 4.600 legature
---	----------------------

5-1 LIVELLO DI RUMOROSITÀ

Valore rilevato in conformità alla norma EN 62841-1:
Livello di pressione sonora ponderato A (LpA): 78 dB
Incertezza (KpA): 3 dB
Livello di potenza sonora ponderato A (LWA): 89 dB
Incertezza (KWA): 3 dB

5-2 VIBRAZIONI

Valore rilevato in conformità alla norma EN 62841-1:
Valore complessivo vibrazioni (ah): 1,7 m/s²
Incertezza (K): 0,3 m/s²

- Il valore di emissione delle vibrazioni dichiarato è stato misurato in conformità a un metodo di test standard e può essere utilizzato per confrontare due utensili tra di loro.
- Il valore di emissione delle vibrazioni dichiarato può essere utilizzato anche in una valutazione preliminare dell'esposizione.



AVVERTENZA

- Le emissioni di vibrazioni e rumore durante l'uso effettivo dell'utensile elettrico possono variare rispetto ai valori dichiarati, a seconda dei modi in cui l'utensile viene utilizzato, specialmente in base a quale tipo di pezzo venga lavorato.
- Accertarsi di individuare misure di sicurezza atte a proteggere l'operatore, che siano basate su una stima dell'esposizione nelle condizioni d'uso effettive (tenendo conto di tutte le parti del ciclo operativo, compresi i tempi in cui l'utensile è spento o funziona a vuoto, oltre al tempo di attivazione).

5-3 EMISSIONI RADIATE da 30 a 1.000 MHZ Classe A



AVVERTENZA

Questo è un prodotto di classe A. In un ambiente domestico questo prodotto potrebbe causare interferenze radio, nel qual caso potrebbe essere necessario per l'utente adottare misure correttive adeguate.

5-4 Categoria di sovratensione: categoria 1 in base allo standard IEC 60664-1

5-5 Livello di inquinamento: livello 4 in base allo standard IEC 60664-1

5-6 Linee guida di progettazione: allegato 1 della Direttiva macchine, EN62841-1

6. ANNO DI PRODUZIONE

Questo prodotto reca il numero di produzione sul corpo dell'utensile. Le prime due cifre del numero a partire da sinistra indicano l'anno di produzione. La cifra successiva indica il mese.

(Esempio)

2 0 5 2 6 0 3 5 D

┌───┬───┐
│ │ │
└───┘ └───┘
Maggio
Anno 2020

Esempio di notazione del mese

1 --- Gennaio
2 --- Febbraio
⋮
A --- Ottobre
B --- Novembre
C --- Dicembre

7. SPECIFICHE DEL FILO

FILO DI LEGATURA		TW1061T	TW1061T-PC	TW1061T-EG	TW1061T-S
TIPO DI FILO		Filo ricotto	Filo rivestito	Filo zincato elettroliticamente	Filo inossidabile
DIAMETRO		1,0 mm	1,1 mm	1,0 mm	1,0 mm
LEGATURE PER BOBINA	10 mm × 10 mm (#3 × #3)	Circa 260 legature	Circa 225 legature	Circa 260 legature	Circa 260 legature
	13 mm × 13 mm (#4 × #4)	Circa 235 legature	Circa 205 legature	Circa 235 legature	Circa 235 legature
	25 mm × 10 mm × 10 mm (#8 × #3 × #3)	Circa 180 legature	Circa 155 legature	Circa 180 legature	Circa 180 legature

8. CAMPI DI APPLICAZIONE

- Pannello in calcestruzzo prefabbricato
- Strade e ponti

9. DIMENSIONE FERRI D'ARMATURA IDONEI

■ Combinazione di 2 ferri d'armatura

		Minima	Massima
	RB401T-E	10 mm × 10 mm (#3 × #3)	20 mm × 20 mm (#6 × #6)

■ Combinazione di 3 ferri d'armatura

		Minima	Massima
	RB401T-E	10 mm × 10 mm × 10 mm (#3 × #3 × #3)	22 mm × 13 mm × 13 mm (#7 × #4 × #4)





■ Combinazione di 4 ferri d'armatura

		Minima	Massima
	RB401T-E	10 mm × 10 mm × 10 mm × 10 mm (#3 × #3 × #3 × #3)	13 mm × 13 mm × 13 mm × 13 mm (#4 × #4 × #4 × #4)

10. ISTRUZIONI RELATIVE ALLA BATTERIA

Informazioni sull'indicatore del livello di carica della batteria

- (1) Per controllare il livello di carica della batteria (tranne che durante la carica o durante il funzionamento del caricabatterie), premere il pulsante di controllo del livello di carica della batteria (Fig.39. ⁽³⁴⁾).
- (2) L'indicazione del livello di carica della batteria (Fig.39. ⁽³⁵⁾) si illumina in base al livello di carica della batteria.

	Livello batteria: 0%	Livello batteria: da 0 a 10% circa	Livello batteria: da 10 a 40% circa	Livello batteria: da 40 a 70% circa	Livello batteria: da 70 a 100% circa
Indicazione del livello di carica della batteria					
	Tutte le spie spente	Un indicatore rosso lampeggia	Un indicatore rosso ON	Due indicatori rossi ON	Tre indicatori rossi ON

Vita utile della batteria

Qualora si noti una delle condizioni descritte di seguito, la batteria è arrivata al termine della sua vita utile. Sostituirla con una nuova.

Nonostante la batteria sia stata correttamente ricaricata (ricarica completa), si nota una notevole riduzione dell'autonomia di legatura.

NOTA

- **Non ricaricare la batteria in questa circostanza. Se la velocità di rotazione del motore si riduce, l'energia della batteria è quasi completamente esaurita. L'ulteriore utilizzo dell'utensile ne determina la sovrascarica, con conseguente riduzione della vita utile della batteria e malfunzionamento del corpo principale dell'utensile.**
- **Non utilizzare una batteria che abbia esaurito la propria vita utile.**
- **Questo causerebbe malfunzionamenti del corpo principale dell'utensile. Inoltre, la ricarica di una batteria che abbia esaurito la propria vita utile porta a malfunzionamenti del caricabatterie.**
- **Non smaltire le batterie nel fuoco o in acqua. Le batterie devono essere sottoposte a raccolta, riciclaggio o smaltimento con modalità ecocompatibili.**
- **Proteggere la batteria dal calore, nonché dall'esposizione continua ai raggi solari e dal fuoco. Sussiste il pericolo di esplosione.**
- **Ricaricare la batteria a una temperatura compresa tra 5°C (41°F) e 40°C (104°F).**

Riciclaggio delle batterie agli ioni di litio

Le batterie difettose o che hanno esaurito la loro vita utile devono essere riciclate in conformità alla direttiva 2006/66/CE. La batteria MAX è del tipo agli ioni di litio, e potrebbe essere illegale smaltire questo tipo di batterie nel normale ciclo dei rifiuti urbani. Per informazioni relative alle opzioni di riciclaggio o allo smaltimento corretto, consultare gli enti locali incaricati dello smaltimento dei rifiuti solidi nella propria zona.



ATTENZIONE

Quando si intende smaltire la batteria, accertarsi di applicare un apposito cappuccio sui suoi terminali (fissandolo con nastro isolante), per evitare cortocircuiti.

11. ISTRUZIONI D'USO

Questo utensile deve essere usato solo rivolto verso il basso.

Non usarlo rivolto di lato o verso l'alto.



ATTENZIONE

Non sedersi né alzarsi in piedi sulla custodia di trasporto.

In caso contrario si potrebbe danneggiare la custodia di trasporto e causare lesioni.

NOTA

- **Non premere o tirare con forza l'utensile. In caso contrario si potrebbe danneggiare il corpo dell'utensile o causare danni.**
- **Non posizionare oggetti in cima all'utensile. In caso contrario si potrebbe danneggiare il corpo dell'utensile o causare danni.**
- **Non appoggiarsi sull'utensile o sulla maniglia. In caso contrario si potrebbe danneggiare il corpo dell'utensile o causare danni.**
- **Non usare l'utensile come bastone da passeggio. In caso contrario si potrebbe danneggiare il corpo dell'utensile o causare danni.**
- **Non premere o tirare con forza l'utensile. In caso contrario si potrebbe danneggiare il corpo dell'utensile o causare danni.**

1. Collocazione della maniglia

La posizione della maniglia con questo utensile può essere modificata. (Fig.30)

- 1-1 Impostare l'interruttore principale su "OFF" e rimuovere la batteria dalla base della maniglia.
- 1-2 (Fig.31) Sbloccare i dispositivi di chiusura (30) e aprire il coperchio della maniglia (31).



ATTENZIONE

Quando si sblocca il dispositivo di chiusura (30), prestare attenzione per evitare che le dita restino intrappolate.

- 1-3 (Fig.32) Tirare le maniglie in avanti e allinearle alle scanalature.

Prestare attenzione all'orientamento della maniglia. Se la si posiziona all'indietro, il coperchio della maniglia non si chiuderà.

- 1-4 (Fig.33) Verificare che le maniglie siano inserite saldamente nella scanalatura, chiudere il coperchio della maniglia e serrare i dispositivi di chiusura.

NOTA

Verificare che i dispositivi di chiusura su entrambi i lati siano serrati. Se i dispositivi di chiusura non sono ben serrati, la maniglia potrebbe staccarsi e causare così una rottura o lesioni.

- 1-5 Verificare che le maniglie siano fissate saldamente.

2. Come inserire il filo di legatura

(Fig.22) Impostare l'interruttore principale (15) su "OFF" e rimuovere la batteria (5).



ATTENZIONE

- **Fare attenzione a non far cadere e a non sottoporre a forti impatti il filo di legatura. In caso contrario, si potrebbe causare il danneggiamento e il malfunzionamento dell'utensile.**
- **Fare attenzione alla punta del filo quando si preleva il filo di legatura. Il filo potrebbe causare lesioni personali.**

- 2-1 (Fig.7) Premere il pulsante di sblocco (8) di questo utensile e verificare che il pulsante di sblocco si innesti nel fermo di sblocco (9).

- 2-2 (Fig.8) Tirare fuori l'estremità del filo di legatura avvolto.

UTILIZZARE ESCLUSIVAMENTE IL FILO DI LEGATURA SPECIFICATO (Serie MAX TW1061T).

L'uso di fili di legatura non specificati potrebbe causare la rottura dell'utensile. Pertanto, accertarsi di utilizzare solo la serie specificata MAX TW1061T.

Questo utensile non è compatibile con la serie TW898 o la serie TW1525.

NON UTILIZZARE FILO ARRUGGINITO.

L'uso di filo arrugginito potrebbe causare malfunzionamenti dell'utensile.

- 2-3 (Fig.9) Ruotare il fermo del caricatore (⑥) di 45° in senso antiorario.
- 2-4 (Fig.10, Fig.11) Aprire il coperchio del caricatore (24) e inserire il filo di legatura nel caricatore (Fig.1.7), con il lato dell'alloggiamento (25) della bobina rivolto verso l'alto.
- 2-5 (Fig.12) Afferrare l'utensile con la mano sinistra, tenendo la punta del filo con la mano destra, e rimuovere il filo dall'alloggiamento.

NOTA

Le 2 punte del nuovo filo di legatura sono attorcigliate.

- 2-6 (Fig.13, Fig.14) Raddrizzare la punta del filo e inserire il filo attorcigliato parallelamente nel guidafile.
- 2-7 Orientare il filo nella direzione indicata in Fig.15 e inserire 4 cm (1-1/2") a partire dal guidafile (Fig.1.19). La parte attorcigliata del filo dovrebbe arrivare approssimativamente a superare i due ingranaggi di alimentazione (18) (Fig.16).

NOTA

Come ricaricare un filo di legatura utilizzato in precedenza

(Fig.17) Senza attorcigliare i 2 fili, inserire questi ultimi nel guidafile (19).

- 2-8 (Fig.18) Premere il fermo di sblocco (9) verso l'alto, quindi verificare che il pulsante di sblocco sia stato sollevato.
- 2-9 (Fig.19) Chiudere il coperchio del caricatore e ruotare il fermo del caricatore di 45° in senso orario.

Qualora la finestrella sia sporca

Aprire la finestrella (Fig.1.17) e pulire lo sporco sul lato interno della finestrella con un panno. Chiudere di nuovo la finestrella dopo averla pulita per accertarsi che i corpi estranei non possano penetrare nell'utensile.

3. Come utilizzare l'utensile

Questo utensile deve essere usato solo rivolto verso il basso. Non usarlo rivolto di lato o verso l'alto.

Si verificherà un errore e l'utensile non funzionerà, a meno che non si trovi al di sopra di un certo livello in posizione verticale. Rivolgere il braccio verso il basso e riaccendere l'alimentazione senza tenere premuto l'interruttore di contatto.



AVVERTENZA

- (Fig.24) Quando si imposta l'interruttore principale (Fig.1.15) su "ON", il gancio (Fig.1.16) della punta ruota automaticamente per l'inizializzazione; **non avvicinare assolutamente le dita a nessun componente che stia ruotando o che si stia muovendo.**
- **Non toccare nessun componente che stia ruotando o che si stia muovendo, come il gancio della punta o il filo di legatura durante la legatura (mentre la macchina è in funzione).**

- 3-1 (Fig.21) Montare la batteria sulla base della maniglia fino a sentire uno scatto. Rivolgere il braccio verso il basso e impostare l'interruttore principale su "ON" senza tenere premuto l'interruttore di contatto.
- 3-2 (Fig.20) Quando si imposta l'interruttore principale (15) su "ON", il gancio (Fig.1.16) della punta ruota automaticamente per l'inizializzazione; non avvicinare assolutamente le dita a nessun componente che stia ruotando o che si stia muovendo. Impostare l'interruttore principale su "ON".
- 3-3 Inclinare il braccio di 45° rispetto al ferro d'armatura, inserire il braccio nel componente lì dove incrocia il ferro d'armatura e abbassarlo in linea retta fino a premere l'interruttore di contatto.
- 3-4 La legatura inizia automaticamente quando viene premuto l'interruttore di contatto. Una volta premuto l'interruttore di contatto, l'utensile completa automaticamente una serie di azioni di legatura (alimentazione, taglio, presa e legatura).

4. Come rimuovere il filo di legatura

(Fig.22) Impostare l'interruttore principale (15) su "OFF" e rimuovere la batteria (5).

- 4-1 (Fig.7) Premere il pulsante di sblocco (8) dell'utensile e verificare che il pulsante di sblocco si innesti nel fermo di sblocco (9).
- 4-2 (Fig.9) Ruotare il fermo del caricatore (6) per aprire il coperchio del caricatore.
- 4-3 (Fig.25) Rimuovere il filo di legatura dal caricatore.
- 4-4 (Fig.26) Rimuovere il filo con il pezzo di plastica dal guidafile.

5. Quando il filo di legatura si esaurisce

(Fig.27) La parte in plastica si stacca quando la bobina si è esaurita normalmente, ed è possibile smaltirla separatamente come plastica e fil di ferro. (restano circa 20 cm (8") di filo dopo l'utilizzo normale).

(Fig.22) Impostare l'interruttore principale (15) su "OFF" e rimuovere la batteria (5).

6. Regolazione della tensione

(Fig.28.13) Questa manopola consente di regolare leggermente la tensione. Per aumentare la tensione, ruotarla in senso antiorario. Per diminuire la tensione, ruotarla in senso orario.

7. Funzione di spegnimento automatico

Questo utensile dispone della funzione di "spegnimento automatico", che consente di risparmiare la carica della batteria quando l'utensile non viene utilizzato.

Quando l'utensile non viene utilizzato per 30 minuti, si spegne automaticamente. Se l'utensile si spegne automaticamente, portare l'interruttore principale su OFF e nuovamente su ON per azionare l'utensile.

8. Per un serraggio adeguato

- 8-1 (Fig.23) Inclinare l'utensile in modo da formare un angolo di 45° rispetto ai ferri d'armatura incrociati.
- 8-2 (Fig.29) Applicare l'utensile perpendicolarmente alla superficie dei ferri d'armatura incrociati.

Durante l'uso dell'utensile

Non spostare l'utensile durante l'operazione di legatura, fino a quando l'utensile arresta automaticamente la legatura.

9. Conservazione nella custodia di trasporto

Impostare la maniglia nella posizione illustrata nella Fig.34 quando si ripone l'utensile nella custodia di trasporto.

- 9-1 Impostare l'interruttore principale su "OFF" e rimuovere la batteria dalla base della maniglia.
- 9-2 (Fig.35) Sbloccare i dispositivi di chiusura e aprire il coperchio della maniglia.



ATTENZIONE

Quando si sbloccano i dispositivi di chiusura, prestare attenzione per evitare che le dita restino intrappolate.

- 9-3 Tirare i dispositivi di chiusura in avanti e allinearli alle scanalature.

NOTA

Verificare che i dispositivi di chiusura su entrambi i lati siano serrati. Se i dispositivi di chiusura non sono ben serrati, la maniglia potrebbe staccarsi e causare così una rottura o lesioni.

- 9-4 (Fig.34) Verificare che il dispositivo di chiusura sia inserito saldamente nella scanalatura, chiudere il coperchio e serrare il dispositivo di chiusura.

NOTA

Verificare che i dispositivi di chiusura su entrambi i lati siano serrati.



ATTENZIONE

Se il dispositivo di chiusura non è ben serrato, la maniglia potrebbe staccarsi e causare così un guasto o lesioni.

- 9-5 Verificare che le maniglie siano fissate saldamente.
- 9-6 Conservare nella custodia di trasporto.

10. Attacco

L'attacco serve a proteggere la guida e il braccio quando si inserisce l'utensile nel ferro d'armatura. La mancata installazione dell'attacco potrebbe portare a guasti o lesioni durante l'uso. Tenere sempre l'attacco installato durante l'uso. Se con l'attacco L (Fig.36. ⑳-1) installato la punta colpisce il pavimento e non è possibile eseguire la legatura, installare l'attacco S (Fig.36. ㉑-2).

Durante l'installazione

- 10-1 Impostare l'interruttore principale su "OFF" e rimuovere la batteria dalla base della maniglia.
- 10-2 (Fig.36) Inserire l'attacco (㉑) nell'estremità del braccio (㉒).
- 10-3 Allineare l'attacco con il foro del braccio, quindi fissarlo con un bullone.
Coppia di serraggio: 1,25 N•m (125 cN•m) (11,1 lbf•in). (Fig.36)



ATTENZIONE

Se non si portano a termine l'installazione e il serraggio del bullone, l'attacco potrebbe staccarsi durante l'uso.

Durante la rimozione

- 10-4 Impostare l'interruttore principale su "OFF" e rimuovere la batteria dalla base della maniglia.
- 10-5 (Fig.37) Per rimuovere l'attacco, tirarlo in avanti dopo aver rimosso il bullone che lo tiene fisso.

12. CONSERVAZIONE E MANUTENZIONE

Non conservare l'utensile in un ambiente a bassa temperatura. Tenere l'utensile in un'area calda.

Quando l'utensile non viene utilizzato, conservarlo in un'ubicazione calda e asciutta. Tenere l'utensile fuori dalla portata dei bambini.

RIMUOVERE LA BOBINA DEL FILO DI LEGATURA

Quando il filo di legatura si esaurisce, rimuovere la bobina dall'utensile.

RIPORRE L'UTENSILE

Al termine del lavoro di legatura o quando l'utensile non deve essere utilizzato per un certo periodo di tempo, impostare l'interruttore principale (Fig.1. ㉕) su "OFF" e rimuovere la batteria (Fig.1. ㉖). L'utensile e gli accessori devono essere conservati in un'ubicazione asciutta e ben ventilata, in cui la temperatura non superi i 40°C (104°F).

La batteria deve essere conservata con l'apposito cappuccio montato (Fig.2. ㉗) per evitare cortocircuiti in un'ubicazione asciutta e ben ventilata in cui la temperatura non superi i 30°C (86°F).

MANUTENZIONE

Non soffiare aria intorno agli ingranaggi di alimentazione (Fig.1. ㉘) e ai ganci (Fig.1. ㉙).

Potrebbe penetrare della polvere all'interno di una macchina e causare malfunzionamenti.

Se si avvertono tre segnali acustici brevi ripetuti, rimuovere delicatamente la polvere dai lati dei sensori (Fig.38. ㉚) e dalla superficie delle lenti (Fig.38. ㉛) con un panno morbido o un bastoncino di cotone.

Pulire l'utensile con un panno morbido e asciutto.

Non utilizzare un panno umido o sostanze volatili come diluenti o benzina.

Non lubrificare l'utensile

Non lubrificare l'utensile per nessun motivo.

L'eventuale lubrificazione rimuove il grasso presente all'interno dell'utensile e causa problemi all'utensile.

13.SEGNALI ACUSTICI DI AVVERTIMENTO E PROCEDURE DA SEGUIRE

Questo utensile emette dei segnali acustici di avvertimento per le condizioni descritte di seguito. Qualora il cicalino suoni, seguire le procedure in base alle condizioni descritte di seguito.

AVVERTENZA

- Qualora si verificano le condizioni descritte di seguito, impostare l'interruttore principale (Fig.1.(15)) su "OFF" e rimuovere la batteria (Fig.1.(5)) prima di seguire le procedure.
- Non toccare in alcuna circostanza i componenti di legatura o le parti rotanti alla punta quando si imposta l'interruttore principale su "ON".

<Tipi di segnali acustici e procedure da seguire>

Tipi di segnali acustici	Possibile causa	Procedure da seguire
Una volta (Pi, pi, pi...)	Il filo è inceppato nel gancio (Fig.1.(16))	Controllare se il filo o qualcos'altro sia impigliato nel gancio
	Il motore è molto caldo	Lasciar riposare e raffreddare l'utensile
	L'interruttore principale è impostato su "ON" con l'interruttore di contatto premuto.	Impostare l'interruttore principale su "ON" senza premere l'interruttore di contatto.
Due volte (Pipi, pipi, pipi...)	Batteria scarica	Ricaricare la batteria
	La batteria non è completamente inserita	Inserire correttamente la batteria
Tre volte (Pipipi, pipipi, pipipi...)	Il filo di legatura è esaurito	Sostituirlo con un nuovo filo di legatura
	Il filo di legatura è inceppato	Aprire il coperchio del caricatore (Fig.10.(24)) e liberare il filo inceppato
	Rimuovere la polvere dal sensore nel caricatore.	Rimuovere delicatamente la polvere dai lati dei sensori e dalle lenti con acqua o con un bastoncino di cotone.
Segnale acustico continuo ad alta tonalità (Piii...)	L'utensile è angolato.	Eseguire la legatura con l'utensile rivolto direttamente verso il basso.
Suoneria composta da segnali acustici continui ad alta e bassa tonalità (Pii poh Pii poh...)	Struttura interna; difetto nel meccanismo di avanzamento interno	Interrompere immediatamente l'utilizzo, impostare l'interruttore principale (Fig.22.(5)) su "OFF" e rimuovere la batteria (Fig.22.(5)), prima di richiedere assistenza. Quindi, contattare il rivenditore da cui è stato acquistato l'utensile o distributori autorizzati MAX CO., LTD.
Un singolo segnale acustico breve (Popi)		

<Quando non si sente alcun segnale acustico ma si sospetta un malfunzionamento>

Sintomo	Possibile causa	Procedure da seguire
L'interruttore principale è su "ON" ma l'utensile non funziona	Batteria non funzionante	Passare a una nuova batteria e verificare se funzioni o meno
L'utensile non funziona neanche se posizionato contro il ferro d'armatura e abbassato.	Il braccio o la guida di arricciamento sta urtando un'ostruzione.	Utilizzare il ferro d'armatura entro il diametro applicabile.
		Passare a un attacco di tipo corto.
Il prodotto non funziona	Si è attivata la funzione di spegnimento automatico	Provare a commutare l'interruttore principale (Fig.1.15) da OFF a ON
Legatura errata	Il filo sta toccando i ferri d'armatura durante la legatura	Effettuare la legatura in modo che il filo non tocchi i ferri d'armatura
Attorcigliamento disattivato	Le dimensioni dei ferri d'armatura non sono idonee	Utilizzare l'utensile con diametri di ferri d'armatura supportati
	La manopola di regolazione della tensione è eccessivamente serrata	Regolare la manopola della coppia (Fig.1.13)
La tensione è troppo allentata	Le dimensioni dei ferri d'armatura non sono idonee	Utilizzare l'utensile con diametri di ferri d'armatura supportati
	La manopola di regolazione della tensione è troppo allentata	Regolare la manopola della coppia serrandola maggiormente (Fig.1.13)
La forma della legatura presenta delle evidenti deformazioni	Parti usurate o rotte	Interrompere immediatamente l'utilizzo, impostare l'interruttore principale (Fig.22.15) su "OFF" e rimuovere la batteria (Fig.22.5), prima di richiedere assistenza. Quindi, contattare il rivenditore da cui è stato acquistato l'utensile o distributori autorizzati MAX CO., LTD.
Frequenza aumentata di inceppamenti		
Il LED lampeggia	L'utensile è angolato	Il LED lampeggia quando l'utensile non è rivolto verso il basso mentre è in standby, ma non si tratta di un errore. Rivolgere l'utensile verso il basso quando si esegue la legatura effettiva.

РУКОВОДСТВО ПО ЭКСПЛУАТАЦИИ И ПРАВИЛА ТЕХНИКИ БЕЗОПАСНОСТИ

СОДЕРЖАНИЕ

1. НАЗВАНИЕ ДЕТАЛЕЙ	41
2. ПЕРЕЧЕНЬ СОДЕРЖИМОГО.....	42
3. ОБЩИЕ ПРАВИЛА ТЕХНИКИ БЕЗОПАСНОСТИ ПРИ РАБОТЕ С ЭЛЕКТРОИНСТРУМЕНТОМ	42
4. ЗАЩИТНЫЕ ФУНКЦИИ RV401T-E	45
5. ХАРАКТЕРИСТИКИ И ТЕХНИЧЕСКИЕ ДАННЫЕ ИНСТРУМЕНТА	48
6. ГОД ВЫПУСКА	49
7. ХАРАКТЕРИСТИКИ ПРОВОЛОКИ	50
8. ПРИМЕНЕНИЕ	50
9. РАЗМЕРЫ ПРИМЕНЯЕМЫХ СТЕРЖНЕЙ	50
10. ИНСТРУКЦИИ ПО ЭКСПЛУАТАЦИИ АККУМУЛЯТОРНОЙ БАТАРЕИ	51
11. ИНСТРУКЦИИ ПО ЭКСПЛУАТАЦИИ.....	52
12. ХРАНЕНИЕ И ТЕХНИЧЕСКОЕ ОБСЛУЖИВАНИЕ.....	55
13. ПРЕДУПРЕДИТЕЛЬНЫЕ ЗВУКОВЫЕ СИГНАЛЫ И НЕОБХОДИМЫЕ ДЕЙСТВИЯ.....	57

РАСШИФРОВКА ПРЕДУПРЕДИТЕЛЬНЫХ НАДПИСЕЙ

ОСТОРОЖНО: Указывает на опасную ситуацию, которая, если ее не предотвратить, может привести к получению серьезной травмы или к летальному исходу.

ВНИМАНИЕ: Указывает на опасную ситуацию, которая, если ее не предотвратить, может привести к получению травмы легкой или средней тяжести.

ПРИМЕЧАНИЕ: Указывает на сообщение о повреждении имущества.

1. НАЗВАНИЕ ДЕТАЛЕЙ

Fig.1

- | | | |
|--------------------------|--------------------------|-----------------------------|
| ① Манипулятор с насадкой | ⑨ Спусковой ограничитель | ⑰ Окошко |
| ③ Контактный выключатель | ⑩ Направляющий механизм | ⑱ Шестерня механизма подачи |
| ④ Ручка | ⑫ Серийный номер | ⑲ Направляющая проволоки |
| ⑤ Аккумуляторная батарея | ⑬ Регулятор натяжения | ⑳ Ручка |
| ⑥ Ограничитель магазина | ⑭ Светодиодный индикатор | ㉑ Защелка |
| ⑦ Магазин | ⑮ Выключатель питания | ㉒ Кожух рукоятки |
| ⑧ Спусковая кнопка | ⑯ Крюк | ㉓ Основание рукоятки |

Fig.2

- | | | |
|------------------|----------|-----------|
| ㉔ Крышка батареи | ㉕ Клемма | ㉖ Защелка |
|------------------|----------|-----------|

Fig.3

Обратитесь к руководству по эксплуатации и техническому обслуживанию JC925A.

Fig.10

- ㉗ Кожух магазина

Fig.11

- ㉘ Фиксирующий паз

Fig.36

- | | | |
|-----------|-------------------------|--------------------------|
| ㉙ Насадка | ㉙-1 Насадка L (ДЛИННОЙ) | ㉙-2 Насадка S (КОРОТКОЙ) |
| ㉚ Болт | ㉚ Манипулятор | |

Fig.38







- | | |
|----------|---------|
| ㉛ Датчик | ㉛ Линза |
|----------|---------|

Fig.39

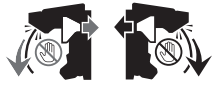
- | | |
|--|---|
| ㉜ Контрольная кнопка проверки уровня заряда аккумуляторной батареи | ㉜ Сегментный индикатор уровня заряда аккумуляторной батареи |
|--|---|

Символы

Ниже приведены символы, используемые в отношении оборудования.

		<p>Руки и тело должны находиться на безопасном расстоянии от манипулятора и направляющего механизма. Нажатие на контактный выключатель может привести к подаче проволоки и выполнению операции обвязывания.</p>	
V	Номинальное напряжение		Перед использованием инструмента прочтите руководство по эксплуатации и правила техники безопасности.
	Постоянный ток	 	Не бросайте батарейки/аккумуляторную батарею в огонь или воду.
	ВНИМАНИЕ ОСТОРОЖНО		Не подвергайте батарею воздействию высоких температур, продолжительного солнечного излучения и огня.

2. ПЕРЕЧЕНЬ СОДЕРЖИМОГО

- Инструмент для обвязывания арматурных стержней MAX / RB401T-E
- Литий-ионная аккумуляторная батарея / JPL91450A
- Зарядное устройство литий-ионной аккумуляторной батареи / JC925A
- Кабель питания
- Насадка S
Насадка L (установлена)
- РУКОВОДСТВО ПО ЭКСПЛУАТАЦИИ И ПРАВИЛА ТЕХНИКИ БЕЗОПАСНОСТИ (эта книга)

3. ОБЩИЕ ПРАВИЛА ТЕХНИКИ БЕЗОПАСНОСТИ ПРИ РАБОТЕ С ЭЛЕКТРОИНСТРУМЕНТОМ

ПРЕДУПРЕЖДЕНИЕ

Прочтите все правила техники безопасности и инструкции, изучите все рисунки и технические характеристики, которые сопровождают данный электроинструмент. Несоблюдение приводимых ниже инструкций может привести к поражению электрическим током, возгоранию и (или) тяжким телесным повреждениям.

Сохраните документ с инструкциями и правилами техники безопасности для обращения к нему в будущем.

В тексте правил термин «электроинструмент» относится к электроинструменту с питанием от электросети (проводному) и к инструменту с питанием от аккумуляторов (беспроводному).

1. Безопасность рабочего участка

- **Рабочее место должно быть чистым и хорошо освещенным.** Загроможденное или плохо освещенное рабочее место может стать причиной несчастного случая.
- **Не пользуйтесь электроинструментом во взрывоопасной среде, например**

при наличии легковоспламеняющихся жидкостей, газов или пыли. В электроинструментах образуются искры, способные привести к воспламенению пыли или газа.

- **Не допускайте присутствия детей и посторонних лиц при работе с электроинструментом.** Отвлечение внимания может привести к потере управления электроинструментом.

2. Электробезопасность

- **Штепсельная вилка электроинструмента должна соответствовать электророзетке. Ни в коем случае не изменяйте конструкцию штепсельной вилки. Не используйте для штепсельных вилок с заземлением какие-либо переходники.** Стандартные штепсельные вилки и соответствующие им розетки снижают опасность поражения электрическим током.
- **Избегайте контакта тела с поверхностями заземленных предметов, например трубопроводов, радиаторов, кухонных плит и холодильных установок.** При заземлении тела человека повышается опасность поражения электрическим током.
- **Электроинструменты не должны находиться под дождем или в условиях повышенной влажности.** Попавшая внутрь электроинструмента вода увеличивает опасность поражения электрическим током.
- **Обращайтесь с сетевым кабелем должным образом. Никогда не держите электроинструмент за кабель при переноске, не тяните за кабель и не извлекайте вилку из розетки, держась за кабель. Не приближайте кабель к источникам тепла, к маслу, острым предметам или движущимся деталям.** Поврежденные или запутанные кабели повышают опасность поражения электрическим током.
- **При работе вне помещений пользуйтесь удлинителем, предназначенным для наружного применения.** Использование кабеля, предназначенного для наружного применения, снижает опасность поражения электрическим током.
- **Если эксплуатация электроинструмента в условиях повышенной влажности неизбежна, используйте питающую сеть с устройством защитного отключения**

(УЗО). Применение УЗО снижает опасность поражения электрическим током.

3. Личная безопасность

- **Соблюдайте осторожность, следите за своими действиями и руководствуйтесь здравым смыслом при работе с электроинструментом. Не пользуйтесь электроинструментом в состоянии усталости или алкогольного опьянения, а также под воздействием наркотических или медицинских препаратов.** Малейшая невнимательность при работе с электроинструментом может привести к тяжелым травмам.
- **Пользуйтесь индивидуальными средствами защиты. Всегда надевайте средства защиты органов зрения.** Средства защиты (противопылевой респиратор, защитная обувь с нескользкой подошвой, каска, средства защиты органов слуха), используемые в соответствующих условиях, уменьшают опасность получения телесных повреждений.
- **Принимайте меры против случайного включения электроинструмента. Перед тем как взять инструмент в руки, установите на него аккумуляторную батарею, подключить к электросети или перенести в другое место, убедитесь в том, что выключатель находится в выключенном положении.** Перенос инструмента с пальцем на выключателе или подача напряжения на электроинструмент с включенным переключателем повышают риск несчастного случая.
- **Перед включением питания электроинструмента необходимо снять все регулировочные инструменты или ключи.** Ключи или регулировочные инструменты, оставленные перед включением электроинструмента в его вращающихся частях, могут привести к телесным повреждениям.
- **Не прикладывайте чрезмерных усилий. Постоянно сохраняйте равновесие и имейте надежную опору под ногами.** Это обеспечивает лучшее управление электроинструментом в непредвиденных ситуациях.
- **Одевайтесь соответствующим образом. Не надевайте свободную одежду и украшения. Волосы и одежда должны находиться на**

безопасном расстоянии от движущихся частей. Свободная одежда, украшения или длинные волосы могут быть захвачены движущимися частями инструмента.

- **Если в инструменте предусмотрено подключение к оборудованию для вытяжки и сбора пыли, проверьте правильность его подсоединения и исправность работы.** Использование устройства для сбора пыли снижает опасность, связанную с наличием пыли.
 - **Всегда соблюдайте осторожность и придерживайтесь правил техники безопасности, даже если у вас большой опыт работы с подобными инструментами.** Неосторожное действие может привести к серьезной травме буквально за долю секунды.
- ### 4. Эксплуатация электроинструмента и уход за ним
- **Не прилагайте к электроинструменту чрезмерных усилий. Для каждой работы используйте надлежащие электроинструменты.** Использование для каждого вида работы соответствующих, предназначенных для этого электроинструментов позволяет безопаснее и лучше выполнить эту работу.
 - **Не пользуйтесь электроинструментом, если его выключатель не работает.** Любой электроинструмент, который нельзя выключить или включить его выключателем, представляет опасность и должен быть отремонтирован.
 - **Отключайте штепсельную вилку от источника питания и/или отсоединяйте аккумуляторную батарею, если она съёмная, от электроинструмента перед выполнением регулировки, смены принадлежностей или перед тем, как положить электроинструмент на хранение.** Такие меры предосторожности предотвращают возможность случайного включения электроинструмента.
 - **Храните электроинструмент в местах, недоступных для детей, а также не допускайте к работе с ним лиц, не знакомых с работой электроинструмента или не ознакомились с данным руководством по эксплуатации.** Электроинструмент в руках

неопытного лица – источник опасности.

- **Проводите техническое обслуживание электроинструментов и принадлежностей. Проверяйте подгонку и сочленения движущихся деталей, целостность частей и другие свойства электроинструмента, которые могут повлиять на его работу. При повреждении электроинструмента он должен быть отремонтирован перед дальнейшим использованием.** Многие несчастные случаи вызваны недостаточным уходом за электроинструментом.
 - **Держите режущий инструмент в чистоте, вовремя производите заточку.** Содержащиеся в порядке режущие инструменты с острыми режущими кромками гораздо реже застревают в материале, и ими легче работать.
 - **Используйте электроинструмент, принадлежности и сменные детали (сверла, резцы и т.п.) в соответствии с данными указаниями, с учетом выполняемой работы и рабочих условий.** Использование электроинструмента не по назначению может создать опасную ситуацию.
 - **Следите за тем, чтобы рукоятки и поверхности захвата были сухими, чистыми, без следов масла и смазки.** Скользкие рукоятки и поверхности захвата в непредвиденных ситуациях могут представлять собой источник опасности, поскольку препятствуют безопасному удерживанию инструмента и управлению им.
- 5. Эксплуатация аккумуляторной батареи инструмента и уход за ней**
- **Выполняйте зарядку только с использованием зарядного устройства, указанного изготовителем.** Зарядное устройство, подходящее к одному типу аккумуляторных батарей, может создать опасность возгорания при использовании с аккумуляторными батареями другого типа.
 - **Используйте электроинструмент только со специально предназначенными для него аккумуляторными батареями.** Использование любого другого типа аккумуляторных батарей может создать опасность телесных повреждений или возгорания.
- 6. Техническое обслуживание**
- **Если аккумуляторная батарея не используется, храните ее отдельно от металлических предметов, например канцелярских скрепок, монет, ключей, гвоздей, винтов и других небольших металлических предметов, которые могут замкнуть контакты батареи.** Замыкание контактов батареи может привести к возгоранию и получению ожогов.
 - **При ненадлежащих условиях эксплуатации или хранения из батареи может вытечь жидкость, контакта с которой следует избегать.** При случайном контакте с данной жидкостью ее следует смыть водой. Если жидкость попала в глаза, обратитесь дополнительно за медицинской помощью. Жидкость, вытекшая из батареи, может вызвать раздражение кожи или ожог.
 - **Не используйте аккумуляторную батарею или инструмент, если они имеют следы повреждений или их конструкция была изменена.** Использование батарей, которые были повреждены или конструкция которых была изменена, может привести к возгоранию, взрыву и получению телесных повреждений.
 - **Не подвергайте аккумуляторную батарею или инструмент воздействию пламени или высоких температур.** Воздействие пламени или температуры свыше 130°C может привести к взрыву.
 - **Соблюдайте инструкции по зарядке и не заряжайте аккумуляторную батарею или инструмент при температуре, которая выходит за пределы температурного диапазона, указанного в инструкциях.** Неправильная зарядка или зарядка с несоблюдением указанного температурного диапазона может привести к повреждению батареи и возгоранию.
- 6. Техническое обслуживание**
- **Техническое обслуживание и ремонт электроинструмента должен выполнять только квалифицированный специалист с использованием идентичных запасных частей.** Это обеспечит безопасное техническое состояние электроинструмента.
 - **Запрещается проводить техническое обслуживание поврежденных аккумуляторных батарей.** Техническое обслуживание аккумуляторных батарей должно

осуществляться производителем или уполномоченными сервисными компаниями.

4. ЗАЩИТНЫЕ ФУНКЦИИ RB401T-E

1. ПРОИЗВЕДИТЕ ОСМОТР ДЕТАЛЕЙ ДО УСТАНОВКИ АККУМУЛЯТОРНОЙ БАТАРЕИ

- Проверьте надежность затяжки винтов. Неполная затяжка может стать причиной несчастного случая или повреждения оборудования. Ослабленные винты необходимо полностью затянуть.
- Произведите осмотр деталей на предмет отсутствия повреждений. В процессе эксплуатации детали инструмента изнашиваются. Во время осмотра необходимо обращать внимание на отсутствующие, поврежденные и низкокачественные детали. Если деталь необходимо заменить или отремонтировать, закажите ее у дилера, у которого вы приобрели электроинструмент, или у официального дистрибьютора компании MAX CO., LTD. Используйте только произведенные или одобренные компанией запасные части.

2. УСТАНОВЛИВАЙТЕ ВЫКЛЮЧАТЕЛЬ ПИТАНИЯ (FIG.22.15) В ПОЛОЖЕНИЕ «OFF» (ВЫКЛ.) И ОТСОЕДИНЯЙТЕ АККУМУЛЯТОРНУЮ БАТАРЕЮ (FIG.22.5) ВО ВРЕМЯ ЗАМЕНЫ АККУМУЛЯТОРНОЙ БАТАРЕИ, ПРИ ЗАМЕНЕ ИЛИ РЕГУЛИРОВКЕ ВЯЗАЛЬНОЙ ПРОВОЛОКИ, В СЛУЧАЕ НАРУШЕНИЯ НОРМАЛЬНОЙ РАБОТЫ, А ТАКЖЕ В ПЕРИОД, КОГДА ИНСТРУМЕНТ НЕ ИСПОЛЬЗУЕТСЯ

Невыполнение требований, касающихся отключения электроинструмента в указанных ситуациях, может стать причиной выхода инструмента из строя или возникновения повреждений.

3. ПОСТОЯННО СЛЕДИТЕ ЗА ТЕМ, ЧТОБЫ ПАЛЬЦЫ И ДРУГИЕ ЧАСТИ ТЕЛА НАХОДИЛИСЬ НА БЕЗОПАСНОМ РАССТОЯНИИ ОТ МАНИПУЛЯТОРА И НАПРАВЛЯЮЩЕГО МЕХАНИЗМА (FIG.24)

Несоблюдение этого требования может привести к серьезной травме.

4. СЛЕДИТЕ ЗА ТЕМ, ЧТОБЫ ПАЛЬЦЫ И ДРУГИЕ ЧАСТИ ТЕЛА ВО ВРЕМЯ РАБОТЫ ИНСТРУМЕНТА НАХОДИЛИСЬ НА БЕЗОПАСНОМ РАССТОЯНИИ ОТ ВЯЗАЛЬНОЙ ПРОВОЛОКИ

Несоблюдение этого требования может привести к серьезной травме.

5. ЗАПРЕЩАЕТСЯ НАПРАВЛЯТЬ ИНСТРУМЕНТ НА КОГО-ЛИБО

В случае контакта захватного устройства с частью тела оператора или лица, находящегося рядом с ним, существует опасность получения травмы. Работая с инструментом, будьте крайне осторожны и следите за тем, чтобы руки, ноги и другие части тела находились на безопасном расстоянии от манипулятора устройства.

6. КОГДА ИНСТРУМЕНТ НЕ ИСПОЛЬЗУЕТСЯ, ВЫКЛЮЧАТЕЛЬ ПИТАНИЯ ДОЛЖЕН БЫТЬ УСТАНОВЛЕН В ПОЛОЖЕНИЕ «OFF» (ВЫКЛ.)

При несоблюдении этого требования может произойти случайный запуск операции обвязывания, который приведет к серьезным травмам.

7. ЗАПРЕЩАЕТСЯ ИСПОЛЬЗОВАТЬ ИНСТРУМЕНТ В УСЛОВИЯХ ЭКСПЛУАТАЦИИ, НЕ СООТВЕТСТВУЮЩИХ НОРМАМ

В случае нарушения нормальной работы или возникновения каких-либо неисправностей немедленно устанавливайте выключатель питания в положение «OFF» (ВЫКЛ.), отсоединяйте аккумуляторную батарею и приступайте к осмотру и ремонту инструмента.

8. ЕСЛИ ИНСТРУМЕНТ ФУНКЦИОНИРУЕТ БЕЗ НАЖАТИЯ НА КОНТАКТНЫЙ ВЫКЛЮЧАТЕЛЬ, А ТАКЖЕ В СЛУЧАЕ ПЕРЕГРЕВА, ВОЗНИКНОВЕНИЯ НЕХАРАКТЕРНОГО ЗАПАХА ИЛИ ЗВУКА НЕМЕДЛЕННО ПРЕКРАЩАЙТЕ РАБОТУ, УСТАНОВЛИВАЙТЕ ВЫКЛЮЧАТЕЛЬ ПИТАНИЯ В ПОЛОЖЕНИЕ «OFF» (ВЫКЛ.) И ОТСОЕДИНЯЙТЕ АККУМУЛЯТОРНУЮ БАТАРЕЮ

Несоблюдение этого требования может привести к серьезной травме. Обратитесь к дилеру для проведения технического осмотра и обеспечения безопасной работы.

9. ЗАПРЕЩАЕТСЯ ВНОСИТЬ ИЗМЕНЕНИЯ В КОНСТРУКЦИЮ ИНСТРУМЕНТА

Изменение конструкции инструмента нарушает его эксплуатационные качества и безопасность работы. Любое изменение конструкции инструмента может привести к получению серьезной травмы и аннулированию гарантии на инструмент.

10. ОБРАЩАЙТЕСЬ С ИНСТРУМЕНТОМ КРАЙНЕ ОСТОРОЖНО

Если инструмент уронить или подвергнуть ударным нагрузкам, он может выйти из строя или получить повреждения.

11. СОДЕРЖИТЕ ИНСТРУМЕНТ В НАДЛЕЖАЩЕМ РАБОЧЕМ СОСТОЯНИИ

Для обеспечения безопасной и эффективной работы не допускайте износа и повреждения инструмента. Кроме того, следите за тем, чтобы ручка инструмента всегда была сухой и чистой – не допускайте попадания на нее масла и смазки.

12. ИСПОЛЬЗУЙТЕ ТОЛЬКО РАЗРЕШЕННЫЙ ТИП АККУМУЛЯТОРНОЙ БАТАРЕИ

Если инструмент подключен не к разрешенной аккумуляторной батарее, а к другому источнику тока, такому как подзаряжаемая батарея, сухая батарея или автомобильный аккумулятор, может возникнуть повреждение, ухудшение работы, перегрев или даже возгорание инструмента. Не подключайте данный инструмент к другим источникам тока, кроме аккумуляторной батареи разрешенного типа.

13. ДЛЯ ОБЕСПЕЧЕНИЯ МАКСИМАЛЬНОЙ ПРОИЗВОДИТЕЛЬНОСТИ ПОЛНОСТЬЮ ЗАРЯЖАЙТЕ АККУМУЛЯТОРНУЮ БАТАРЕЮ ПЕРЕД ИСПОЛЬЗОВАНИЕМ

Новая аккумуляторная батарея или батарея, которая не использовалась в течение длительного периода времени, может саморазрядиться, поэтому ее необходимо зарядить, чтобы восстановить ее полностью заряженное состояние. Перед эксплуатацией

инструмента обязательно заряжайте аккумуляторную батарею с помощью указанного зарядного устройства аккумуляторной батареи MAX.

14. МЕРЫ ПРЕДОСТОРОЖНОСТИ ПРИ ЗАРЯДКЕ АККУМУЛЯТОРНОЙ БАТАРЕИ

Используйте только зарядное устройство аккумуляторной батареи MAX и аккумуляторную батарею MAX.

Несоблюдение этого требования может стать причиной перегрева батареи или возгорания, которые могут привести к серьезной травме.

14-1 Заряжайте аккумуляторную батарею от розетки, напряжение которой соответствует диапазону напряжения, указанному на этикетке зарядного устройства.

Несоблюдение этого требования может привести к серьезной травме из-за перегрева батареи или несоответствующего заряда.

14-2 Не используйте трансформатор.

14-3 Не подключайте зарядное устройство аккумуляторной батареи к автомобильному источнику питания постоянного тока.

Зарядное устройство выйдет из строя или будет повреждено в результате возникшего возгорания.

14-4 Не заряжайте аккумуляторную батарею под дождем, в местах с повышенной влажностью или там, где возможно разбрызгивание воды.

Зарядка промокшей или влажной аккумуляторной батареи приведет к поражению электрическим током или короткому замыканию, в результате которого может возникнуть возгорание батареи или инструмента, которое приведет к повреждению оборудования.

14-5 Не прикасайтесь к кабелю питания или штепсельной вилке влажными руками или руками во влажных перчатках.

Это может привести к травме от удара электрическим током.

14-6 Во время зарядки аккумуляторной батареи не кладите на зарядное устройство ткань и ничем его не накрывайте.

Это может привести к перегреву и повреждению батареи или зарядного устройства из-за возникшего возгорания.

14-7 Аккумуляторная батарея и зарядное устройство должны

- находиться на безопасном расстоянии от источников тепла и открытого огня.
- 14-8 Запрещается заряжать аккумуляторную батарею в непосредственной близости от легковоспламеняющихся материалов.**
- 14-9 Заряжайте аккумуляторную батарею в хорошо проветриваемом помещении.**
Не заряжайте аккумуляторную батарею в местах, подверженных воздействию прямого солнечного света.
- 14-10 Заряжайте аккумуляторную батарею при температуре от 5°C (41°F) до 40°C (104°F).**
- 14-11 Избегайте непрерывного использования зарядного устройства.**
Во избежание возникновения функциональных неисправностей зарядного устройства делайте 15-минутный перерыв между циклами подзарядки.
- 14-12 Предметы, перекрывающие вентиляционные отверстия или попадающие в отсек аккумуляторной батареи, могут стать причиной поражения электрическим током или возникновения функциональных неисправностей.**
Эксплуатация зарядного устройства должна осуществляться в условиях, исключающих попадание пыли или других посторонних материалов.
- 14-13 Аккуратно обращайтесь с кабелем питания.**
Не переносите зарядное устройство аккумуляторной батареи за кабель питания. Не тяните за кабель питания при отключении устройства от розетки, так как это может привести к повреждению кабеля, обрыву проводов или к короткому замыканию. Не допускайте контакта кабеля питания с инструментами, имеющими острые края, горячими материалами, маслом или смазкой. Поврежденный кабель необходимо отремонтировать или заменить.
- 14-14 Запрещается использовать данное зарядное устройство для зарядки непerezаряжаемых батарей.**
- 14-15 Данное зарядное устройство не предназначено для использования детьми или лицами с ограниченными возможностями без присмотра.**
- 14-16 Следите за тем, чтобы дети не играли с зарядным устройством.**

- 14-17 Устанавливайте крышку батареи (Fig.2. ㉑) на клеммы (Fig.2. ㉒) аккумуляторной батареи.**
Когда аккумуляторная батарея не используется, закрывайте ее клеммы крышкой батареи для предотвращения короткого замыкания.
- 14-18 Не допускайте короткого замыкания клемм (металлических выводов) аккумуляторной батареи.**
Короткое замыкание клемм приведет к повышению силы тока, в результате чего произойдет перегрев и повреждение аккумуляторной батареи.
- 14-19 Не оставляйте и не храните инструмент в автомобиле или в местах, подверженных воздействию прямого солнечного света (особенно летом).**
Воздействие высокой температуры на инструмент может привести к ухудшению эксплуатационных качеств аккумуляторной батареи.
- 14-20 Не храните аккумуляторную батарею в полностью разряженном состоянии. Если полностью разряженную аккумуляторную батарею извлечь из устройства и оставить на продолжительный период времени, она может выйти из строя. После того как батарея разрядилась, ее нужно немедленно зарядить.**

15. ДЛЯ РАБОТЫ С ИНСТРУМЕНТОМ НАДЕВАЙТЕ ЗАЩИТНЫЕ ПЕРЧАТКИ

Готовая обвязка имеет острые края. Во избежание серьезных травм, не прикасайтесь к острым краям.

- **Не используйте электроинструмент под дождем, в местах, где возможно разбрызгивание воды, присутствует сильная влажность или испарения.** При использовании инструмента в подобных условиях возникает опасность поражения электрическим током, а также существует риск возникновения опасных неисправностей и перегрева.
- **НЕ ВЫБРАСЫВАЙТЕ ЭЛЕКТРОИНСТРУМЕНТ ВМЕСТЕ С БЫТОВЫМ МУСОРОМ.** Согласно Директиве ЕС об отходах электрического и электронного оборудования 2002/96/ЕС и ее применению в национальных нормативах, отработавшие электроинструменты должны собираться отдельно и утилизироваться экологически безопасным способом.

5. ХАРАКТЕРИСТИКИ И ТЕХНИЧЕСКИЕ ДАННЫЕ ИНСТРУМЕНТА

ОПИСАНИЕ ИЗДЕЛИЯ	Инструмент MAX для обвязывания арматурных стержней
НОМЕР ИЗДЕЛИЯ	RB401T-E(CE)
ГАБАРИТЫ (с аккумуляторной батареей)	(В) 322 мм (12-3/4") (Ш) 408 мм (16") (Д) 1 100 мм (43-3/8")
ВЕС (с аккумуляторной батареей)	4,6 кг (10,2 фунта)
АККУМУЛЯТОРНАЯ БАТАРЕЯ	Литий-ионная аккумуляторная батарея / JPL91450A
РАБОЧАЯ ТЕМПЕРАТУРА	от -10°C до 40°C (от 14°F до 104°F)
ВЛАЖНОСТЬ	Отн. влажность не более 80 %

<ЗАРЯДНОЕ УСТРОЙСТВО АККУМУЛЯТОРНОЙ БАТАРЕИ>

ОПИСАНИЕ ИЗДЕЛИЯ	Зарядное устройство литий-ионной батареи
МОДЕЛЬ	JC925A
ВХОД	100–240 В переменного тока 50/60 Гц 2,2 А
ВЫХОД	14,4 В постоянного тока: 4,0 А, 18 В постоянного тока: 4,0 А, 25,2 В постоянного тока: 2,8А
ВЕС	0,7 кг (1,7 фунта)
ДИАПАЗОН РАБОЧИХ ТЕМПЕРАТУР	от 5°C до 40°C (от 41°F до 104°F)
ДИАПАЗОН РАБОЧЕЙ ВЛАЖНОСТИ	Отн. влажность не более 80 %

<АККУМУЛЯТОРНАЯ БАТАРЕЯ>

ОПИСАНИЕ ИЗДЕЛИЯ	Литий-ионная аккумуляторная батарея
МОДЕЛЬ	JPL91450A
НОМИНАЛЬНОЕ НАПРЯЖЕНИЕ	14,4 В постоянного тока (3,6 В x 4 элемента)
НОМИНАЛЬНАЯ ЕМКОСТЬ	4,9 А·ч (4 900 мА·ч)
ВРЕМЯ ЗАРЯДКИ	Полная зарядка – 80 минут Прибл. до 80% емкости – 60 минут
ПРИНАДЛЕЖНОСТИ	Крышка батареи
ВЕС	0,5 кг (1,1 фунта)
ТЕМПЕРАТУРА ПРИ ЗАРЯДКЕ	от 5°C до 40°C (от 41°F до 104°F)
ДИАПАЗОН РАБОЧИХ ТЕМПЕРАТУР	от 0°C до 40°C (от 32°F до 104°F)
ДИАПАЗОН РАБОЧЕЙ ВЛАЖНОСТИ	Отн. влажность не более 80 %

ОБВЯЗОК НА ЗАРЯД (*при следующих условиях: нормальная температура, новая, полностью заряженная батарея)	Около 4 600 обвязок
--	---------------------

7. ХАРАКТЕРИСТИКИ ПРОВОЛОКИ

ВЯЗАЛЬНАЯ ПРОВОЛОКА		TW1061T	TW1061T-PC	TW1061T-EG	TW1061T-S
ТИП ПРОВОЛОКИ		Отожженная проволока	Проволока с полимерным покрытием	Проволока оцинкованная (гальванического цинкования)	Проволока из нержавеющей стали
ДИАМЕТР		1,0 мм	1,1 мм	1,0 мм	1,0 мм
ОБВЯЗКИ / КАТУШКА	10 мм × 10 мм (#3 × #3)	Около 260 обвязок	Около 225 обвязок	Около 260 обвязок	Около 260 обвязок
	13 мм × 13 мм (#4 × #4)	Около 235 обвязок	Около 205 обвязок	Около 235 обвязок	Около 235 обвязок
	25 мм × 10 мм × 10 мм (#8 × #3 × #3)	Около 180 обвязок	Около 155 обвязок	Около 180 обвязок	Около 180 обвязок

8. ПРИМЕНЕНИЕ

- Сборные железобетонные панели
- Дороги и мосты

9. РАЗМЕРЫ ПРИМЕНЯЕМЫХ СТЕРЖНЕЙ

■ Комбинация из 2 арматурных стержней

	RB401T-E	Минимальный	Максимальный
		10 мм × 10 мм (#3 × #3)	20 мм × 20 мм (#6 × #6)

■ Комбинация из 3 арматурных стержней

	RB401T-E	Минимальный	Максимальный
		10 мм × 10 мм × 10 мм (#3 × #3 × #3)	22 мм × 13 мм × 13 мм (#7 × #4 × #4)

■ Комбинация из 4 арматурных стержней

	RB401T-E	Минимальный	Максимальный
		10 мм × 10 мм × 10 мм × 10 мм (#3 × #3 × #3 × #3)	13 мм × 13 мм × 13 мм × 13 мм (#4 × #4 × #4 × #4)

10. ИНСТРУКЦИИ ПО ЭКСПЛУАТАЦИИ АККУМУЛЯТОРНОЙ БАТАРЕИ

Об индикаторе уровня заряда аккумуляторной батареи

- (1) Нажмите контрольную кнопку проверки уровня заряда аккумуляторной батареи для проверки уровня заряда (невозможно во время зарядки или эксплуатации зарядного устройства) (Fig.39. (34)).
- (2) Сегментный индикатор уровня заряда аккумуляторной батареи (Fig.39.(35)) загорается в зависимости от уровня заряда.

Сегментный индикатор уровня заряда аккумуляторной батареи	Уровень заряда аккумуляторной батареи: 0 %	Уровень заряда аккумуляторной батареи: прил. от 0 до 10 %	Уровень заряда аккумуляторной батареи: прил. от 10 до 40%	Уровень заряда аккумуляторной батареи: прил. от 40 до 70%	Уровень заряда аккумуляторной батареи: прил. от 70 до 100%
					
	Все индикаторы НЕ ГОРЯТ	Мигает один красный индикатор	ГОРИТ один красный индикатор	ГОРЯТ два красных индикатора	ГОРЯТ три красных индикатора

Срок службы аккумуляторной батареи

Если замечено любое из описанных ниже условий, срок службы аккумуляторной батареи подходит к концу. Замените ее новой батареей. Несмотря на то, что аккумуляторная батарея была должным образом заряжена (полностью заряжена), заметно снизилось число операций обвязывания.

ПРИМЕЧАНИЕ

- Если такая ситуация имеет место, не заряжайте аккумуляторную батарею. Если скорость вращения двигателя снижается, это указывает на то, что энергия аккумуляторной батареи почти исчерпана. Использование инструмента сверх этого предела приведет к чрезмерной разрядке и последующему сокращению срока службы аккумуляторной батареи, а также к возникновению функциональной неисправности в основном блоке инструмента.
- Не используйте аккумуляторную батарею, если срок ее службы закончился.
- Это приведет к функциональной неисправности в основном блоке инструмента. Кроме того, зарядка аккумуляторной батареи, срок службы которой закончился, приведет к возникновению функциональной неисправности в зарядном устройстве аккумуляторной батареи.
- Не выбрасывайте аккумуляторную батарею или ее элементы в огонь или в воду. Аккумуляторная батарея должна быть сдана, переработана или утилизирована безопасным для окружающей среды способом.
- Избегайте воздействия тепла на аккумуляторную батарею, в том числе при длительном пребывании на солнце или около огня. В этом случае существует опасность взрыва.
- Заряжайте аккумуляторную батарею при температуре от 5°C (41°F) ДО 40°C (104°F).

Утилизация литий-ионной аккумуляторной батареи

Неисправные и отработанные аккумуляторные батареи должны подвергаться переработке согласно Директиве ЕС 2006/66/ЕС. В качестве аккумуляторной батареи используется литий-ионная аккумуляторная батарея, которую запрещено выбрасывать в коммунальную систему удаления отходов. Обратитесь к ответственным лицам местной службы удаления твердых отходов в вашем регионе для получения необходимой информации об утилизации и удалении отходов.



ВНИМАНИЕ

При утилизации аккумуляторной батареи убедитесь, что крышка батареи закрывает клеммы (дополнительно закрепите ее изоляционной лентой) для предотвращения короткого замыкания.

11. ИНСТРУКЦИИ ПО ЭКСПЛУАТАЦИИ

При работе данный инструмент должен быть направлен только вниз. Не направляйте его в стороны или вверх.



ВНИМАНИЕ

Не становитесь и не садитесь на футляра для переноски.

Это может привести к повреждению футляра и получению травм.

ПРИМЕЧАНИЕ

- Не тяните и не толкайте инструмент с силой. Это может привести к повреждению корпуса инструмента или к неисправности инструмента.
- Не кладите никакие предметы на инструмент. Это может привести к повреждению корпуса инструмента или к неисправности инструмента.
- Не опирайтесь на инструмент или рукоятку. Это может привести к повреждению корпуса инструмента или к неисправности инструмента.
- Не используйте инструмент в качестве трости. Это может привести к повреждению корпуса инструмента или к неисправности инструмента.
- Не тяните и не толкайте инструмент с силой. Это может привести к повреждению корпуса инструмента или к неисправности инструмента.

1. Установка рукоятки

Положение рукоятки данного инструмента можно менять. (Fig.30)

- 1-1 Установите выключатель питания в положение «OFF» (ВЫКЛ.) и извлеките аккумуляторную батарею из основания рукоятки.
- 1-2 (Fig.31) Разожмите защелки (30) и откройте кожух рукоятки (31).



ВНИМАНИЕ

При разжимании защелок (30) будьте осторожны, чтобы не защемить пальцы.

- 1-3 (Fig.32) Продвиньте рукоятки вперед и согласуйте с пазами. Следите за направлением рукоятки. Если она будет установлена в противоположном направлении, кожух рукоятки не закроется.
- 1-4 (Fig.33) Убедитесь, что рукоятки плотно вошли в пазы, закройте кожух рукоятки и закрепите защелки.

ПРИМЕЧАНИЕ

Убедитесь, что защелки по обеим сторонам надежно закреплены. Если защелки не будут закреплены, рукоятка может отсоединиться, и это приведет к повреждению инструмента или к травме.

- 1-5 Убедитесь, что рукоятки надежно закреплены.

2. Как установить вязальную проволоку

(Fig.22) Установите выключатель питания (15) в положение «OFF» (ВЫКЛ.) и отсоедините аккумуляторную батарею (5).



ВНИМАНИЕ

- Соблюдайте осторожность: не роняйте вязальную проволоку и не подвергайте ее значительным ударным нагрузкам. Несоблюдение этого требования может привести к повреждению или неправильной работе инструмента.
- При взятии вязальной проволоки в руки избегайте контакта с ее концом. Несоблюдение этого требования может привести к травме.

- 2-1 (Fig.7) Нажмите на спусковую кнопку (8) данного инструмента и убедитесь, что она зафиксирована в спусковом ограничителе (9).

2-2 (Fig.8) Вытяните конец смотанной вязальной проволоки.

ОБЯЗАТЕЛЬНО ИСПОЛЬЗУЙТЕ ТОЛЬКО РЕКОМЕНДОВАННУЮ ВЯЗАЛЬНУЮ ПРОВОЛОКУ (MAX, серия TW1061T).

Использование нерекондованной вязальной проволоки может привести к поломке инструмента. Поэтому используйте только рекомендованную проволоку MAX серии TW898.

Данный инструмент несовместим с проволокой серии TW898 или TW1525.

НЕ ИСПОЛЬЗУЙТЕ ПРОВОЛОКУ СО СЛЕДАМИ КОРРОЗИИ.

Использование проволоки, поврежденной коррозией, может привести к функциональной неисправности инструмента.

2-3 (Fig.9) Поверните ограничитель магазина (⑥) на 45 градусов против часовой стрелки.

2-4 (Fig.10, Fig.11) Откройте кожух магазина (⑳) и установите вязальную проволоку в магазин (Fig.1.⑦) таким образом, чтобы сторона катушки, где расположен фиксирующий паз (㉕), была направлена вверх.

2-5 (Fig.12) Удерживая инструмент левой рукой, а конец проволоки – правой рукой, извлеките проволоку из фиксирующего паза

ПРИМЕЧАНИЕ

Два конца новой вязальной проволоки скручены между собой.

2-6 (Fig.13, Fig.14) Выпрямите конец проволоки и вставьте оба скрученных между собой конца проволоки в направляющую проволоки таким образом, чтобы они были расположены параллельно.

2-7 Направьте проволоку, как показано на Fig.15, и вставьте 4 см (1-1/2") из направляющей проволоки (Fig.1.⑲). Скрученная часть проволоки должна выступать, чтобы пройти между двумя шестернями механизма подачи (⑱) (Fig.16).

ПРИМЕЧАНИЕ

Как повторно загрузить ранее использованную вязальную проволоку (Fig.17) Вставьте 2 проволоки в направляющую проволоки (⑲), не скручивая их.

2-8 (Fig.18) Переведите спусковой ограничитель (⑨) вверх и убедитесь, что спусковая кнопка поднялась.

2-9 (Fig.19) Закройте кожух магазина и поверните ограничитель магазина на 45 градусов по часовой стрелке.

Если окошко загрязнено

Откройте окошко (Fig.1.⑰) и протрите его внутреннюю сторону тканью, чтобы удалить загрязнение. После очистки закройте окошко, чтобы посторонние предметы не попали внутрь инструмента.

3. Как пользоваться инструментом

При работе данный инструмент должен быть направлен только вниз. Не направляйте его в стороны или вверх.

Если инструмент будет поднят выше определенного уровня, возникнет сбой и инструмент перестанет работать. Опустите манипулятор вниз и снова включите питание, не нажимая контактный выключатель.



ПРЕДУПРЕЖДЕНИЕ

- (Fig.24) При установке выключателя питания (Fig.1.⑮) в положение «ON» (ВКЛ.) крюк (Fig.1.⑮) наконечника автоматически начинает вращаться для проведения инициализации; будьте осторожны и следите за тем, чтобы ваши пальцы не касались какой-либо вращающейся или движущейся части.
- Не прикасайтесь к какой-либо вращающейся или движущейся части, например к крюку наконечника или вязальной проволоке при выполнении работ по обвязыванию арматуры (во время работы инструмента).

- 3-1 (Fig.21) При установке аккумуляторной батареи в основание рукоятки должен быть слышен щелчок. Опустите манипулятор вниз и установите выключатель питания в положение «ON» (ВКЛ.), не нажимая контактный выключатель.
- 3-2 (Fig.20) При установке выключателя питания (15) в положение «ON» (ВКЛ.) крюк (Fig.1.16) наконечника автоматически начинает вращаться для проведения инициализации; будьте чрезвычайно осторожны и следите за тем, чтобы ваши пальцы не касались какой-либо вращающейся или движущейся части. Установите выключатель питания в положение «ON» (ВКЛ.).
- 3-3 Установите манипулятор под углом 45° к арматурным стержням, вставьте манипулятор в ту часть, где скрещиваются арматурные стержни, и опускайте его до нажатия контактного выключателя.
- 3-4 Вязание запускается автоматически с нажатием контактного выключателя. При нажатии на контактный выключатель инструмент автоматически совершает последовательность действий по обвязыванию стержней (подачу проволоки, обрезку, захват и непосредственно обвязывание).

4. Как извлечь вязальную проволоку

(Fig.22) Установите выключатель питания (15) в положение «OFF» (ВЫКЛ.) и отсоедините аккумуляторную батарею (5).

- 4-1 (Fig.7) Нажмите на спусковую кнопку (8) данного инструмента и убедитесь, что она зафиксирована в спусковом ограничителе (9).
- 4-2 (Fig.9) Поверните ограничитель магазина (6), чтобы открыть кожух магазина.
- 4-3 (Fig.25) Извлеките вязальную проволоку из магазина.
- 4-4 (Fig.26) Извлеките проволоку с пластиковым сегментом из направляющей проволоки.

5. Когда вязальная проволока заканчивается

(Fig.27) При правильном использовании пластиковый сегмент обычно отсоединяется и может утилизироваться так же, как и пластиковые или металлические отходы. (При надлежащем использовании остается приблизительно 20 см (8"))

(Fig.22) Установите выключатель питания (15) в положение «OFF» (ВЫКЛ.) и отсоедините аккумуляторную батарею (5).

6. Регулировка натяжения

(Fig.28.13) Данный регулятор позволяет регулировать натяжение при кручении. Чтобы увеличить натяжение, вращайте его против часовой стрелки. Чтобы уменьшить натяжение, вращайте его по часовой стрелке.

7. Функция автовыключения питания

В данном инструменте для связывания арматурных стержней имеется функция «Автовыключение питания», которая позволяет экономить энергию аккумуляторной батареи, когда инструмент не используется.

Если инструмент не используется в течение 30 минут, он автоматически отключается. Когда питание будет автоматически отключено, установите выключатель питания в положение «OFF» (ВЫКЛ.), а затем для использования инструмента снова установите выключатель питания в положение «ON» (ВКЛ.).

8. Для правильной затяжки

- 8-1 (Fig.23) Установите инструмент под углом 45° к скрещенным арматурным стержням.
- 8-2 (Fig.29) Установите инструмент перпендикулярно к поверхности скрещенных арматурных стержней.

Во время работы с инструментом

Не перемещайте инструмент во время выполнения обвязки, пока он не закончит операцию автоматически.

9. Хранение в футляре для переноски

При помещении инструмента в футляр для переноски на время хранения установите рукоятку в положение, показанное на Fig.34.

9-1 Установите выключатель питания в положение «OFF» (ВЫКЛ.) и извлеките аккумуляторную батарею из основания рукоятки.

9-2 (Fig.35) Разожмите защелки и откройте кожух рукоятки.



ВНИМАНИЕ

При разжимании защелок будьте осторожны, чтобы не защемить пальцы.

9-3 Продвиньте защелки вперед и выровняйте с пазами.

ПРИМЕЧАНИЕ

Убедитесь, что защелки по обеим сторонам надежно закреплены. Если защелки не будут закреплены, рукоятка может отсоединиться, и это приведет к повреждению инструмента или к травме.

9-4 (Fig.34) Убедитесь, что защелки плотно вошли в пазы, закройте кожух рукоятки и закрепите защелки.

ПРИМЕЧАНИЕ

Убедитесь, что защелки по обеим сторонам надежно закреплены.



ВНИМАНИЕ

Если защелки не будут закреплены, рукоятка может отсоединиться, и это приведет к повреждению инструмента или к травме.

9-5 Убедитесь, что рукоятки надежно закреплены.

9-6 Храните инструмент в футляре для переноски.

10. Насадка

Насадка предназначена для защиты направляющей и манипулятора при работе инструмента с арматурным стержнем. Работа без насадки может привести к повреждению инструмента или к травме. Всегда работайте с установленной насадкой. Если после установки насадки L (Fig.36.③-1) наконечник касается пола и вязание выполнить невозможно, установите насадку S (Fig.36.③-2).

При установке

10-1 Установите выключатель питания в положение «OFF» (ВЫКЛ.) и извлеките аккумуляторную батарею из основания рукоятки.

10-2 (Fig.36) Вставьте насадку (③) в конец манипулятора (③).

10-3 Совместите насадку с отверстием в манипуляторе и закрепите болтом. Момент затяжки: 1,25 Н•м (125 сН•м) (11,1 фунт-сила/дюйм). (Fig.36)



ВНИМАНИЕ

При ненадлежащей установке и затяжке болта насадка может отсоединиться во время работы.

При снятии

10-4 Установите выключатель питания в положение «OFF» (ВЫКЛ.) и извлеките аккумуляторную батарею из основания рукоятки.

10-5 (Fig.37) Извлеките болт, который крепит насадку, и продвиньте насадку вперед, чтобы ее снять.

12.ХРАНЕНИЕ И ТЕХНИЧЕСКОЕ ОБСЛУЖИВАНИЕ

Не храните инструмент в холодном месте. Поместите инструмент на хранение в теплое место.

Если инструмент не используется, его следует хранить в теплом сухом месте. Размещайте инструмент в недоступном для детей месте.

ИЗВЛЕКИТЕ КАТУШКУ ВЯЗАЛЬНОЙ ПРОВОЛОКИ

По завершении работ с использованием вязальной проволоки необходимо извлекать катушку из инструмента.

ПОЛОЖИТЕ ИНСТРУМЕНТ НА ХРАНЕНИЕ

Если работа по обвязыванию арматуры была завершена или если инструмент не будет использоваться в течение некоторого времени, установите выключатель питания (Fig.1.⑮) в положение «OFF» (ВЫКЛ.) и отсоедините аккумуляторную батарею (Fig.1.⑤). Инструмент и принадлежности следует хранить в хорошо проветриваемом помещении при температуре не выше 40°C (104°F).

Аккумуляторную батарею с установленной на ее клеммы крышкой батареи (Fig.2.⑳) для предотвращения короткого замыкания следует хранить в хорошо проветриваемом сухом помещении при температуре не выше 30°C (86°F).

ТЕХНИЧЕСКОЕ ОБСЛУЖИВАНИЕ

Не выполняйте продувку воздухом около шестерней механизма подачи (Fig.1.⑱) и крюков (Fig.1.⑲).

Пыль может проникнуть внутрь инструмента и вывести его из строя.

После повторения трех коротких звуковых сигналов аккуратно протрите стороны датчиков (Fig.38.㉔) и верхнюю поверхность линз (Fig.38.㉕) мягкой тканью или ватной палочкой.

Протирайте инструмент сухой мягкой тканью. Не используйте для очистки инструмента влажную ткань и такие летучие вещества, как растворитель и бензин.

Не смазывайте оборудование

Ни в коем случае не смазывайте это оборудование. Нанесение новой смазки приведет к удалению смазки внутри инструмента и, как следствие, к возникновению проблем в работе инструмента.

13. ПРЕДУПРЕДИТЕЛЬНЫЕ ЗВУКОВЫЕ СИГНАЛЫ И НЕОБХОДИМЫЕ ДЕЙСТВИЯ

Данный инструмент выдает предупредительные звуковые сигналы в случае возникновения описанных ниже ситуаций. Если инструмент выдал звуковой сигнал, следует предпринять действия, соответствующие ситуации.



ПРЕДУПРЕЖДЕНИЕ

- При возникновении описанной ниже ситуации установите выключатель питания (Fig.1.⑮) в положение «OFF» (ВЫКЛ.) и отсоедините аккумуляторную батарею (Fig.1.⑤) перед выполнением следующих действий.
- Если Вы установили выключатель питания в положение «ON» (ВКЛ.), то ни при каких обстоятельствах не прикасайтесь к обвязывающим и вращающимся деталям, расположенным в концевой части.

<Типы звуковых сигналов и необходимые действия>

Типы звуковых сигналов	Возможная причина	Необходимые действия
Одиночный (пи, пи, пи, ...)	Проволока застряла в крюке (Fig.1.⑮)	Проверьте, не зацепилась ли за крюк проволока или другие предметы
	Двигатель перегрелся	Приостановите работу с инструментом и дайте ему остыть
	Выключатель питания находится в положении «ON» (ВКЛ.), при этом контактный выключатель нажат.	Установите выключатель питания в положение «ON» (ВКЛ.), не нажимая контактный выключатель.
Двойной (пи-пи, пи-пи, пи-пи...)	Низкий заряд аккумуляторной батареи	Зарядите аккумуляторную батарею
	Аккумуляторная батарея вставлена неполностью	Вставьте аккумуляторную батарею надлежащим образом
Тройной (пи-пи-пи, пи-пи-пи, пи-пи-пи...)	Закончилась вязальная проволока	Вставьте новую вязальную проволоку
	Вязальная проволока застряла	Откройте кожух магазина (Fig.10.⑳) и устраните проблему с застреванием проволоки
	Запылился датчик в магазине.	Аккуратно протрите стороны датчиков и линзы мягкой тканью или ватной палочкой.
Постоянный высокотоновый сигнал (пиии...)	Инструмент находится под углом.	Во время обвязывания инструмент должен быть направлен строго вниз.
Постоянные высокотоновые и низкотоновые сигналы (пи-поо, пи-поо...)	Неполадка внутренних элементов конструкции; неисправность внутреннего приводного механизма	Немедленно прекратите работу, установите выключатель питания (Fig.22 ⑮) в положение «OFF» (ВЫКЛ.) и отсоедините аккумуляторную батарею (Fig.22.⑤), перед тем как обратиться за консультацией. После этого обратитесь к дилеру, у которого был куплен инструмент, или к авторизованному дистрибьютору компании MAX CO., LTD.
Одиночный короткий сигнал (по-пи)		

<Когда инструмент не выдает звуковой сигнал, однако имеются признаки неисправности>

Признак	Возможная причина	Необходимые действия
Выключатель питания находится в положении «ON» (ВКЛ.), но инструмент не работает	Исчерпан ресурс аккумуляторной батареи	Вставьте новую аккумуляторную батарею и проверьте ее функциональность
Инструмент не работает даже после установки относительно арматурного стержня и опускания вниз.	Манипулятор или направляющий механизм наталкиваются на препятствие.	Используйте арматурный стержень подходящего диаметра.
		Измените насадку на более короткую.
Инструмент не работает	Сработала функция автовыключения питания	Попробуйте перевести выключатель питания (Fig.1.15) из положения «OFF» (ВЫКЛ.) в положение «ON» (ВКЛ.).
Обвязывание выполняется ненадлежащим образом	Проволока касается арматурных стержней при обвязывании	Выполняйте обвязывание таким образом, чтобы проволока не касалась арматурных стержней
Проволока рвется при обвязывании арматурных стержней	Размер арматурных стержней не соответствует выбранному инструменту	Используйте данный инструмент для обвязывания арматурных стержней надлежащего диаметра
	Регулятор натяжения установлен на слишком высокое значение	Установите регулятор натяжения на правильное значение (Fig.1.13)
Недостаточное натяжение проволоки	Размер арматурных стержней не соответствует выбранному инструменту	Используйте данный инструмент для обвязывания арматурных стержней надлежащего диаметра
	Регулятор натяжения установлен на слишком низкое значение	Установите регулятор натяжения на более высокое значение (Fig.1.13)
Затянутая проволока заметно деформирована	Некоторые детали инструмента изношены или вышли из строя	Немедленно прекратите работу, установите выключатель питания (Fig.22.15) в положение «OFF» (ВЫКЛ.) и отсоедините аккумуляторную батарею (Fig.22.5), перед тем как обратиться за консультацией. После этого обратитесь к дилеру, у которого был куплен инструмент, или к авторизованному дистрибьютору компании MAX CO., LTD.
Застревание проволоки происходит слишком часто		
Мигает светодиодный индикатор	Инструмент находится под углом	Светодиодный индикатор мигает, если инструмент в режиме ожидания направлен не вниз. При выполнении операции обвязывания инструмент должен быть направлен вниз.

RB401T-E(CE)

EINZELTEILDARSTELLUNG UND
ERSATZEILLISTE

ESPLOSO DEI COMPONENTI ED
ELENCO DELLE PARTI DI RICAMBIO

ИЗОБРАЖЕНИЕ В РАЗОБРАННОМ ВИДЕ
И ПЕРЕЧЕНЬ ЗАПАСНЫХ ЧАСТЕЙ

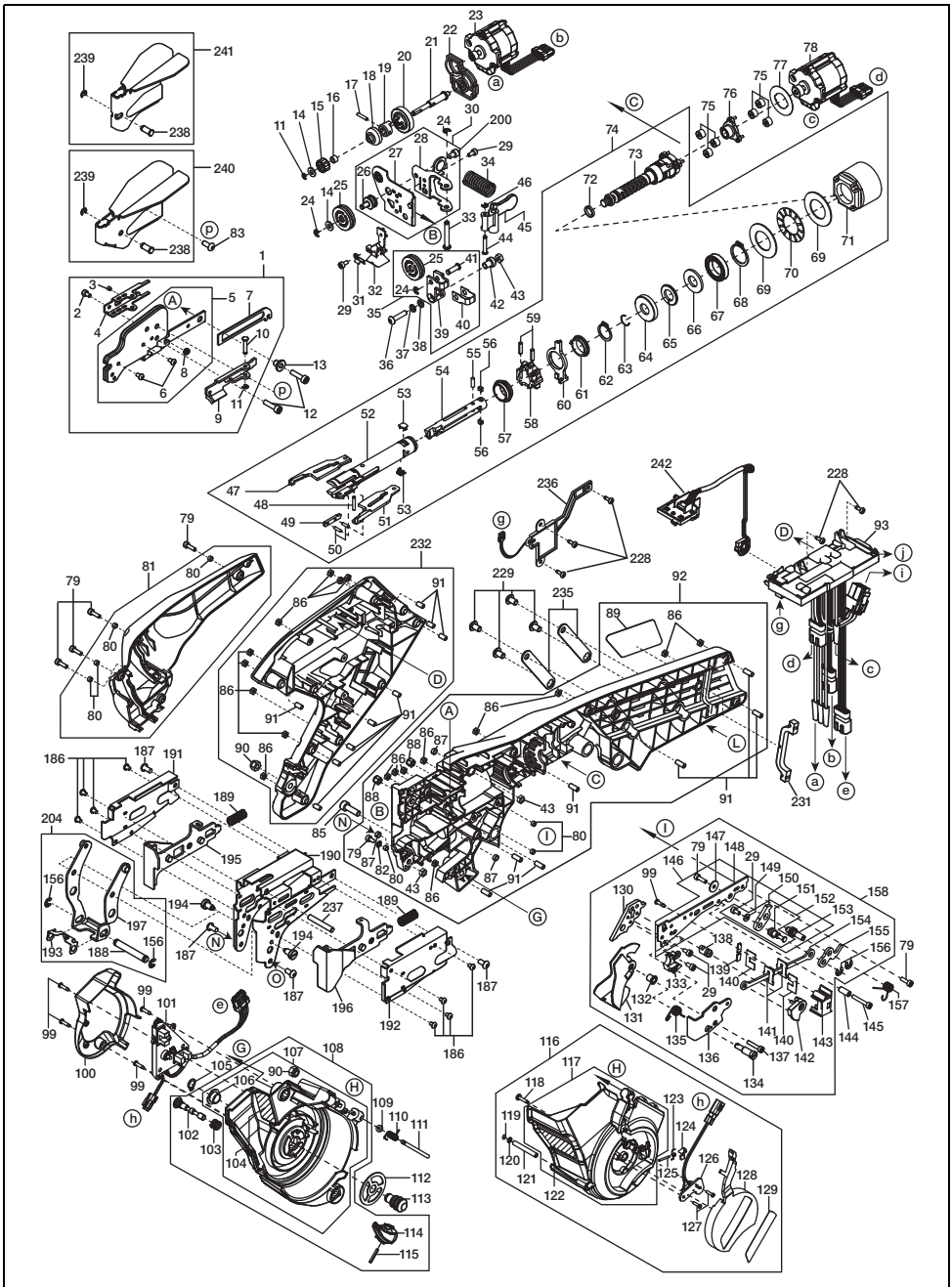

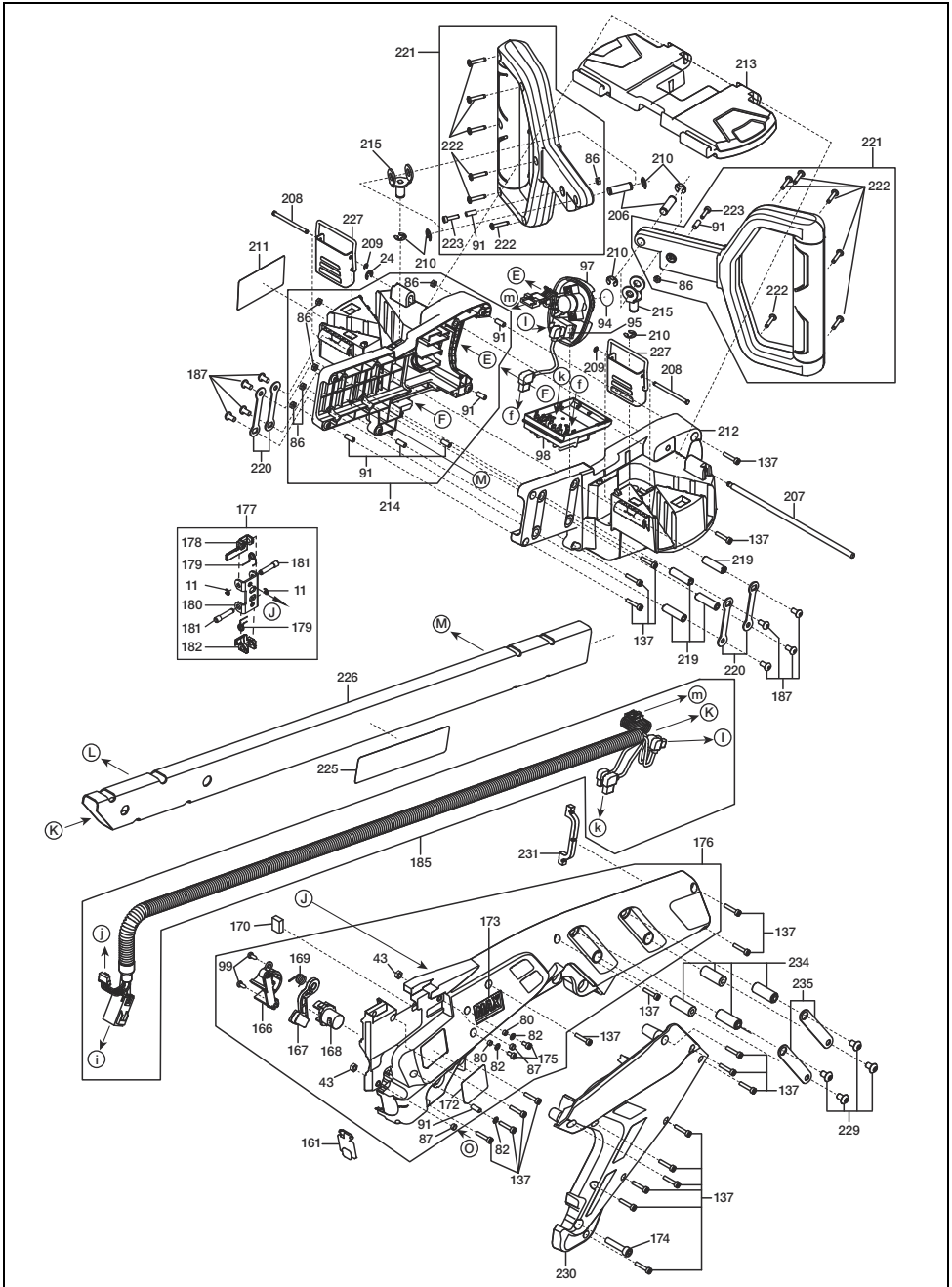

RB401T-E(CE)

ITEM NO.	PART NO.	MATERIAL	DEUTSCH	ITALIANO	РУССКИЙ
1	RB70859	Steel	ARM-BAUGRUPPE A	GRUPPO BRACCIO "A"	УЗЕЛ РЫЧАГА А
2	BB40481	Steel	SCHRAUBE 3X5	BULLONE 3X5	БОЛТ 3X5
3	AA71408	Steel	SCHRAUBE 3X3	VITE M3X3	ВИНТ М3Х3
4	RB12633	Steel	DRAHTFÜHRUNGSBASIS	BASE GUIDAFILO	ОСНОВАНИЕ НАПРАВЛЯЮЩЕЙ ПРОВОЛОКИ
5	RB70917		ARMEINHEIT A	UNITÀ BRACCIO "A"	БЛОК РЫЧАГА А
6	BB41714	Steel	SCHRAUBE 3X5 SG	BULLONE 3X5 SG	БОЛТ 3X5 SG
7	RB12636	Steel	DRAHTFÜHRUNGSHABEL	LEVA GUIDAFILO	РЫЧАГ НАПРАВЛЯЮЩЕЙ ПРОВОЛОКИ
8	KK29117	Steel	DRUCKFEDER 9117	MOLLA DI COMPRESSIONE 9117	ПРУЖИНА СЖАТИЯ 9117
9	RB70620	Steel	DRAHTFÜHRUNGSEINHEIT	UNITÀ GUIDAFILO	БЛОК НАПРАВЛЯЮЩЕЙ ПРОВОЛОКИ
10	FF41865	Steel	STUFENBOLZEN 1865	PERNO SCALARE 1865	ШТИФТ 1865
11	JJ10113	Steel	E-HALTERING 2,5	ANELLO A "E" 2,5	E-ОБРАЗНОЕ КОЛЬЦО 2,5
12	BB40420	Steel	SCHRAUBE 4X16	BULLONE 4X16	БОЛТ 4X16
13	FF52115	Steel	HOHLSTIFT 2115	PERNO CAVO 2115	ПОЛЬИЙ ШТИФТ 2115
14	EE39861	Steel	UNTERLEGSCHIEBE 4,3X9X1	RONDELLA 4,3X9X1	ШАЙБА 4,3X9X1
15	RB12865	Steel	ZUFÜHRGETRIEBE A	INGRANAGGIO DI ALIMENTAZIONE "A"	ШЕСТЕРНЯ МЕХАНИЗМА ПОДАЧИ А
16	FF51715	Steel	HOHLSTIFT 1715	PERNO CAVO 1715	ПОЛЬИЙ ШТИФТ 1715
17	FF31559	Steel	BOLZEN 1559	PERNO 1559	ЦИЛИНДРИЧЕСКИЙ ШТИФТ 1559
18	RB12740	Steel	WELLENHÜLSE	COLLARE ALBERO	БУРТИК ВАЛА
19	RB12653	Steel	KUPPLUNG B	FRIZIONE "B"	МУФТА СЦЕПЛЕНИЯ В
20	RB12651	Steel	KUPPLUNG A	FRIZIONE "A"	МУФТА СЦЕПЛЕНИЯ А
21	RB12652	Steel	ZUFÜHRGETRIEBEWELLE A	ALBERO INGRANAGGIO DI ALIMENTAZIONE "A"	ВАЛ ШЕСТЕРНИ МЕХАНИЗМА ПОДАЧИ А
22	RB70700	PC, Steel	ZUFÜHRMOTORBASIS-EINHEIT	UNITÀ BASE MOTORE DI ALIMENTAZIONE	ОСНОВАНИЕ ДВИГАТЕЛЯ МЕХАНИЗМА ПОДАЧИ
23	RB70627	Steel	ZUFÜHRMOTOR	MOTORE DI ALIMENTAZIONE	ДВИГАТЕЛЬ МЕХАНИЗМА ПОДАЧИ
24	JJ10514	Steel	E-HALTERING 3	ANELLO A "E" 3 CF	E-ОБРАЗНОЕ КОЛЬЦО 3 CF
25	RB70625	Steel	ZUFÜHRGETRIEBE-EINHEIT B	UNITÀ INGRANAGGIO DI ALIMENTAZIONE "B"	БЛОК ШЕСТЕРНИ МЕХАНИЗМА ПОДАЧИ В
26	RB12964	Steel	ZUFÜHRGETRIEBEWELLE B	ALBERO INGRANAGGIO DI ALIMENTAZIONE "B"	ВАЛ ШЕСТЕРНИ МЕХАНИЗМА ПОДАЧИ В
27	RB70881	Steel	ZUFÜHRGETRIEBEBASIS-EINHEIT	UNITÀ BASE INGRANAGGIO DI ALIMENTAZIONE	ОСНОВАНИЕ ШЕСТЕРНИ МЕХАНИЗМА ПОДАЧИ
28	RB12963	Steel	FEDERBASIS	BASE MOLLA	ОСНОВАНИЕ ПРУЖИНЫ
29	BB40824	Steel	SCHRAUBE 3X6	BULLONE 3x6	БОЛТ 3X6
30	RB81283	Steel	ZUFÜHRGETRIEBEBASIS-BAUGRUPPE	GRUPPO BASE INGRANAGGIO DI ALIMENTAZIONE	УЗЕЛ ОСНОВАНИЯ ШЕСТЕРНИ МЕХАНИЗМА ПОДАЧИ
31	RB12659	Stainless Steel	BLATTFEDER	MOLLA A BALESTRA	ПЛАСТИНЧАТАЯ ПРУЖИНА
32	RB70667	Steel	DRAHTFÜHRUNGSEINHEIT C	UNITÀ GUIDAFILO "C"	БЛОК НАПРАВЛЯЮЩЕЙ ДЛЯ ПРОВОЛОКИ С
33	FF41867	Steel	STUFENBOLZEN 1867	PERNO SCALARE 1867	ШТИФТ 1867
34	KK29119	Steel	DRUCKFEDER 9119	MOLLA DI COMPRESSIONE 9119	ПРУЖИНА СЖАТИЯ 9119
35	RB81343	Aluminum, Steel	FREIGABEHABEL-BAUGRUPPE A	GRUPPO LEVA DI SBLOCCO "A"	УЗЕЛ СПУСКОВОГО РЫЧАГА А
36	BB41715	Steel	SCHRAUBE 4X18 SG	BULLONE 4X18 SG	БОЛТ 4X18 SG
37	EE11103	Steel	UNTERLEGFEDER 2-4	RONDELLA ELASTICA 2-4	ПРУЖИННАЯ ШАЙБА 2-4
38	EE39825	Steel	UNTERLEGSCHIEBE 4,5X7,4X0,8	RONDELLA 4,5X7,4X0,8	ШАЙБА 4,5X7,4X0,8
39	RB12965	Steel	FREIGABEHABEL A	LEVA DI SBLOCCO "A"	СПУСКОВОЙ РЫЧАГ А
40	RB12683	Steel	KAPPE DES FREIGABEHABELS A	PEZZO DI CHIUSURA LEVA DI SBLOCCO "A"	КРЫШКА СПУСКОВОГО РЫЧАГА А
41	FF41869	Steel	STUFENBOLZEN 1869	PERNO SCALARE 1869	ШТИФТ 1869
42	FF52120	Steel	HOHLSTIFT 2120	PERNO CAVO 2120	ПОЛЬИЙ ШТИФТ 2120
43	CC42512	Steel	SECHSKANTMUTTER M4	DADO ESAGONALE M4	ШЕСТИГРАННАЯ ГАЙКА 1A M4 CF
44	FF41868	Steel	STUFENBOLZEN 1868	PERNO SCALARE 1868	ШТИФТ 1868
45	RB12657	Aluminum	FREIGABEHABEL B	LEVA DI SBLOCCO "B"	СПУСКОВОЙ РЫЧАГ В
46	JJ10510	Steel	E-HALTERING 2,3	ANELLO A "E" 2,3 CF	E-ОБРАЗНОЕ КОЛЬЦО 2,3 CF
47	RB12609	Steel	HAKEN L	GANCIO "L"	ЛЕВЫЙ КРЮК
48	RB12853	Steel	HARTMETALLSTIFT 2,5X14,8	PERNO IN CARBURO 2,5X14,8	ТВЕРДОСПЛАВНЫЙ ШТИФТ 2,5X14,8
49	RB12616	Steel	MANSCHEITENABDECKUNG	COPERCHIO MANICOTTO	КОЖУХ МУФТЫ
50	FF21267	Steel	FEDERSTIFT 2X8	PERNO A MOLLA 2X8	ПРУЖИННЫЙ ШТИФТ 2X8
51	RB12610	Steel	HAKEN R	GANCIO "R"	ПРАВЫЙ КРЮК
52	RB12614	Steel	MANSCHETTE A	MANICOTTO "A"	МУФТА А
53	RB12712	Steel	SCHLÜSSEL	CHIAVETTA	КЛИН
54	RB12611	Steel	MITTELHAKEN	GANCIO CENTRALE	ЦЕНТРАЛЬНЫЙ КРЮК
55	FF31718	Steel	ZYLINDERSTIFT 1718	PERNO PARALLELO 1718	ЦИЛИНДРИЧЕСКИЙ ШТИФТ 1718
56	RB12713	Steel	SCHLÜSSEL B	CHIAVETTA "B"	КЛИН В

RB401T-E(CE)

ITEM NO.	PART NO.	MATERIAL	DEUTSCH	ITALIANO	РУССКИЙ
57	RB12612	Steel	MANSCHETTENFÜHRUNG	GUIDA MANICOTTO	НАПРАВЛЯЮЩАЯ МУФТЫ
58	RB12615	Steel	MANSCHETTE B	MANICOTTO "B"	МУФТА В
59	FF21234	Steel	FEDERSTIFT 3X12	PERNO A MOLLA 3X12	ПРУЖИННЫЙ ШТИФТ 3X12
60	RB12617	Steel	SCHNEIDRING	ANELLO DELLA TRONCHESINA	КОЛЬЦО РЕЗЦА
61	RB12618	Steel	SCHNEIDERING-FÜHRUNG	GUIDA DELL'ANELLO DELLA TRONCHESINA	НАПРАВЛЯЮЩАЯ КОЛЬЦА РЕЗЦА
62	JJ21606	Steel	C-RING 15	ANELLO A "C" 15	КОЛЬЦО ПОЛУКРУГЛОГО ПРОФИЛЯ 15
63	JJ80901	Steel	C-RING 11	ANELLO A "C" 11	КОЛЬЦО ПОЛУКРУГЛОГО ПРОФИЛЯ 11
64	RB12714	Steel	STOSSDÄMPFER-FÜHRUNG	GUIDA AMMORTIZZATORE	НАПРАВЛЯЮЩАЯ АМОТИЗАТОРА
65	RB12619	Urethane rubber	STOSSDÄMPFER	AMMORTIZZATORE	АМОТИЗАТОР
66	EE39859	Steel	UNTERLEGSCHIEBE 11,1X23,4X2	RONDELLA 11,1X23,4X2	ШАЙБА 11,1X23,4X2
67	LL11756	Steel	LAGER 6803ZZ	CUSCINETTO 6803ZZ	ПОДШИПНИК 6803ZZ
68	JJ21603	Steel	C-RING 20	ANELLO A "C" 20	КОЛЬЦО ПОЛУКРУГЛОГО ПРОФИЛЯ 20
69	EE39865	Steel	UNTERLEGSCHIEBE 20X35X1	RONDELLA 20X35X1	ШАЙБА 20X35X1
70	LL41003	Steel	AXIALLAGER AXK1104	CUSCINETTO ASSIALE AXK1104	ОПОРНЫЙ ПОДШИПНИК AXK1104
71	RB12620	PA	INNENGETRIEBE	INGRANAGGIO INTERNO	ШЕСТЕРНЯ С ВНУТРЕННИМ ЗАЩЕПЛЕНИЕМ
72	RB12720	Silicone rubber	D-RING	ANELLO A "D"	D-ОБРАЗНОЕ КОЛЬЦО
73	RB70699	Steel	SPITZACHSENEINHEIT A	UNITÀ ASSE PUNTA "A"	БЛОК ОСИ КОНЦЕВОЙ ЧАСТИ А
74	RB70613	Steel, PA, etc	DREHBAUGRUPPE	GRUPPO DI TORSIONE	УЗЕЛ СКРУЧИВАНИЯ
75	RB12622	Steel	PLANETENGETRIEBE	INGRANAGGIO PLANETARIO	ПЛАНЕТАРНАЯ ШЕСТЕРНЯ
76	RB70642	Steel	SONNENRADEINHEIT	UNITÀ INGRANAGGIO SOLARE	БЛОК СОЛНЕЧНОЙ ШЕСТЕРНИ
77	RB12623	Stainless Steel	UNTERLEGSCHIEBE, DREHACHSE	RONDELLA, ASSE DI TORSIONE	ШАЙБА, ОСЬ СКРУЧИВАНИЯ
78	RB70617		DREHMOTOR	MOTORE DI TORSIONE	ДВИГАТЕЛЬ УЗЛА СКРУЧИВАНИЯ
79	BB40425	Steel	SCHRAUBE 3X10	BULLONE 3X10	БОЛТ 3X10
80	FF51817	Steel	HOHLSTIFT 1817	PERNO CAVO 1817	ПОЛЫЙ ШТИФТ 1817
81	RB70684	PA, Steel	MOTORABDECKUNGSEINHEIT	UNITÀ COPERCHIO MOTORE	БЛОК КОЖУХА ДВИГАТЕЛЯ
82	EE32104	Stainless Steel	UNTERLEGSCHIEBE 2-3	RONDELLA 2-3	ШАЙБА 2-3
83	BB40722	Steel	BOLZEN 4X10 CF	BULLONE 4X10 CF	БОЛТ 4X10 CF
85	BB40310	Steel	SCHRAUBE 5X16	BULLONE 5X16	БОЛТ 5X16
86	CC41104	Steel	SECHSKANTMUTTER 1-3	DADO ESAGONALE 1-3	ШЕСТИГРАННАЯ ГАЙКА 1-3
87	FF51710	Steel	HOHLSTIFT 1710	PERNO CAVO 1710	ПОЛЫЙ ШТИФТ 1710
88	CC49308	Steel	SECHSKANTMUTTER M4	DADO ESAGONALE M4	ШЕСТИГРАННАЯ ГАЙКА M4
89	RB12959		SCHILD MIT TECHNISCHEM DATEN	TARGHETTA DELLE CARATTERISTICHE TECNICHE	ЭТИКЕТКА С ХАРАКТЕРИСТИКАМИ
90	CC49508	Steel	SECHSKANTMUTTER M5 CF	DADO ESAGONALE M5 CF	ШЕСТИГРАННАЯ ГАЙКА M5 CF
91	FF51714	Steel	HOHLSTIFT 1714	PERNO CAVO 1714	ПОЛЫЙ ШТИФТ 1714
92	RB81360	PA, Steel, etc	GEHÄUSEBAUGRUPPE R (401T)	GRUPPO TELAIO "R" (401T)	УЗЕЛ ПРАВОЙ ЧАСТИ РАМЫ (401T)
93	RB81391		HAUPTSCHALTPLATINEN-EINHEIT (401T)	UNITÀ SCHEDA ELETTRONICA PRINCIPALE (401T)	БЛОК ГЛАВНОЙ ПЕЧАТНОЙ ПЛАТЫ (401T)
94	RB12687	PET	SCHILD, EINSTELLRAD	TARGHETTA, MANOPOLA DELLA COPPIA	ЭТИКЕТКА, РЕГУЛЯТОР КРУТЯЩЕГО МОМЕНТА
95	ZS00034		HAUPTSCHALTER	UNITÀ INTERRUPTORE PRINCIPALE	БЛОК ВЫКЛЮЧАТЕЛЯ ПИТАНИЯ
97	RB70843		SCHALTERBASIS-BAUGRUPPE	GRUPPO BASE COMMUTATORE	УЗЕЛ ОСНОВАНИЯ ВЫКЛЮЧАТЕЛЯ
98	RB70697	PBT, copper	ELEKTRODEN-EINHEIT	UNITÀ ELETTRODO	БЛОК КЛЕММ
99	AA05952	Steel	SCHRAUBE 2,6X10	VITE 2,6X10	ВИНТ 2,6X10
100	RB12674	PA	MAGAZINKAPPE	COPERCHIO CARICATORE	КРЫШКА МАГАЗИНА
101	RB70640		SENSORSCHALTPLATINEN-EINHEIT F	UNITÀ SCHEDA ELETTRONICA SENSORE "F"	БЛОК ПЕЧАТНОЙ ПЛАТЫ ДАТЧИКА F
102	RB12673	Steel	MAGAZINSTOPPERWELLE	ALBERO DEL FERMO CARICATORE	ВАЛ ОГРАНИЧИТЕЛЯ МАГАЗИНА
103	KK24186	Stainless Steel	DRUCKFEDER 4186	MOLLA DI COMPRESIONE 4186	ПРУЖИНА СЖАТИЯ 4186
104	RB12684	PET	DRAHTBETRIEBSSCHILD	TARGHETTA FUNZIONAMENTO FILO	ЭТИКЕТКА С ИНФОРМАЦИЕЙ ОБ ИСПОЛЬЗОВАНИИ ПРОВОЛОКИ
105	JJ21601	Steel	C-RING 8	ANELLO A "C" 8	КОЛЬЦО ПОЛУКРУГЛОГО ПРОФИЛЯ 8
106	FF52116	Steel	HOHLSTIFT 2116	PERNO CAVO 2116	ПОЛЫЙ ШТИФТ 2116
107	RB81296	PA, Steel, PET	MAGAZIN-EINHEIT	UNITÀ CARICATORE	БЛОК МАГАЗИНА
108	RB81295	PA, Steel, POM, etc	MAGAZIN-UNTERBAUGRUPPE	GRUPPO SECONDARIO CARICATORE	СБОРОЧНЫЙ УЗЕЛ МАГАЗИНА
109	EE39609	Urethane rubber	GUMMI-UNTERLEGSCHIEBE 1,8X6X2	RONDELLA PIANA IN GOMMA 1,8X6X2	ПЛОСКАЯ РЕЗИНОВАЯ ШАЙБА 1,8X6X2
110	KK34098	Stainless Steel	TORSIONSFEDER 4098	MOLLA DI TORSIONE 4098	ТОРСИОННАЯ ПРУЖИНА 4098
111	FF43419	Steel	STUFENBOLZEN 3419	PERNO SCALARE 3419	ШТИФТ 3419
112	RB12715	Steel	MAGAZINPLATTE	PIASTRA CARICATORE	ПЛАСТИНА МАГАЗИНА
113	RB12671	Steel	DREHWELLE	ALBERO DI ROTAZIONE	ПОВОРОТНЫЙ ВАЛ
114	RB12672	POM	MAGAZINSTOPPER	FERMO DEL CARICATORE	ОГРАНИЧИТЕЛЬ МАГАЗИНА
115	FF21629	Steel	FEDERSTIFT 2X14	PERNO A MOLLA 2X14	ПРУЖИННЫЙ ШТИФТ 2X14

RB401T-E(CE)

ITEM NO.	PART NO.	MATERIAL	DEUTSCH	ITALIANO	РУССКИЙ
116	RB81387	PA, Steel, etc	MAGAZINABDECKUNGSBAUGRUPPE	GRUPPO COPERCHIO CARICATORE	УЗЕЛ КОЖУХА МАГАЗИНА
117	RB81385	PA, Steel, etc	MAGAZINABDECKUNGSEINHEIT	UNITÀ COPERCHIO CARICATORE	БЛОК КОЖУХА МАГАЗИНА
118	AA05560	Steel	SCHRAUBE 3X12 CF	VITE 3X12 CF	ВИНТ 3X12 CF
119	JJ10107	Steel	E-RING 1,5	ANELLO A "E" 1,5	E-ОБРАЗНОЕ КОЛЬЦО 1,5
120	EE39860	Steel	UNTERLEGSCHIEBE 5X2,6X1	RONDELLA 5X2,6X1	ШАЙБА 5X2,6X1
121	FF51713	Steel	HOHLSTIFT 1713	PERNO CAVO 1713	ПОЛЫЙ ШТИФТ 1713
122	RB12829	PET	HINWEISSCHILD	TARGHETTA DI AVVISO	ЭТИКЕТКА С ПРИМЕЧАНИЕМ
123	KK34097	Stainless Steel	TORSIONSFEDER 4097	MOLLA DI TORSIONE 4097	ТОРСИОННАЯ ПРУЖИНА 4097
124	RB12669	Steel	HASPELPRESSE	PRESSA DI BOBINA	ПРЕСС КАТУШКИ
125	FF31639	Steel	ZYLINDERSTIFT 1639	PERNO PARALLELO 1639	ЦИЛИНДРИЧЕСКИЙ ШТИФТ 1639
126	RB70641		SENSORSCHALTPLATINEN-EINHEIT G	UNITÀ SCHEDE ELETTRONICA SENSORE "G"	БЛОК ПЕЧАТНОЙ ПЛАТЫ ДАТЧИКА G
127	AA31724	Steel	SCHRAUBE 2X8	VITE 2X8	ВИНТ 2X8
128	RB12667	PA	MAGAZINABDECKUNGSKAPPE	PEZZO DI CHIUSURA COPERCHIO CARICATORE	КРЫШКА КОЖУХА МАГАЗИНА
129	RB12911		SCHILD 401T	TARGHETTA 401T	ЭТИКЕТКА 401Т
130	RB12639	Steel	VERDRILLUNGSFÜHRUNG B	GUIDA DI ARRICCIATURA "B"	НАПРАВЛЯЮЩИЙ МЕХАНИЗМ В
131	RB70864	Steel	VERDRILLUNGSFÜHRUNGSEINHEIT A1	UNITÀ GUIDA DI ARRICCIATURA "A1"	БЛОК НАПРАВЛЯЮЩЕГО МЕХАНИЗМА A1
132	FF52121	Steel	HOHLSTIFT 2121	PERNO CAVO 2121	ПОЛЫЙ ШТИФТ 2121
133	RB70666	Steel	DRAHTFÜHRUNGSEINHEIT B	UNITÀ GUIDAFILO "B"	БЛОК НАПРАВЛЯЮЩЕЙ ПРОВОЛОКИ В
134	RB12915	Steel	VERDRILLUNGSFÜHRUNGSWELLE	ALBERO DELLA GUIDA DI ARRICCIATURA	ВАЛ НАПРАВЛЯЮЩЕГО МЕХАНИЗМА
135	KK34102	Stainless Steel	TORSIONSFEDER 4102	MOLLA DI TORSIONE 4102	ТОРСИОННАЯ ПРУЖИНА 4102
136	RB12916	Steel	ARM C	BRACCIO "C"	РЫЧАГ C
137	BB40810	Steel	SCHRAUBE 3X16	BULLONE 3X16	БОЛТ 3X16
138	RB12894	Steel	FESTES SCHNEIDMESSER	TRONCHESINA FISSA	НЕПОДВИЖНЫЙ РЕЗЕЦ
139	RB12723	Stainless Steel	PLEUELSTANGENFÜHRUNG B	GUIDA BIELLETTA "B"	НАПРАВЛЯЮЩАЯ ШАТУНА В
140	RB12721	Stainless Steel	PLEUELSTANGENABDECKUNG	COPERCHIO BIELLETTA	КОЖУХ ШАТУНА
141	RB12722	Stainless Steel	PLEUELSTANGENFÜHRUNG A	GUIDA BIELLETTA "A"	НАПРАВЛЯЮЩАЯ ШАТУНА А
142	RB12643	Steel	SCHNEIDE	TRONCHESINA	РЕЗЕЦ
143	RB12724	POM	PLEUELSTANGENBASIS	BASE BIELLETTA	ОСНОВАНИЕ ШАТУНА
144	FF51711	Steel	HOHLSTIFT 1711	PERNO CAVO 1711	ПОЛЫЙ ШТИФТ 1711
145	BB40717	Steel	SCHRAUBE 3X20 CF	BULLONE 3X20 CF	БОЛТ 3X20 CF
146	RB70682	Steel	ARMEINHEIT B	UNITA BRACCIO "B"	БЛОК РЫЧАГА В
147	EE39857	Steel	UNTERLEGSCHIEBE 3,2X11X1	RONDELLA 3,2X11X1	ШАЙБА 3,2X11X1
148	RB12637	Steel	ARM B	BRACCIO "B"	РЫЧАГ В
149	EE39858	Steel	UNTERLEGSCHIEBE 3,2X7X1	RONDELLA 3,2X7X1	ШАЙБА 3,2X7X1
150	RB12645	Steel	SCHNEIDHEBEL A	LEVA DELLA TRONCHESINA "A"	РЫЧАГ РЕЗЦА А
151	RB12648	Steel	SCHNEIDSTIFT	PERNO DELLA TRONCHESINA	ШТИФТ РЕЗЦА
152	RB70683	Steel	SCHNEIDHEBEL-EINHEIT A	UNITÀ LEVA DELLA TRONCHESINA "A"	БЛОК РЫЧАГА РЕЗЦА А
153	RB12647	Steel	SCHNEIDWELLE	ALBERO DELLA TRONCHESINA	ВАЛ РЕЗЦА---
154	RB12649	Steel	PLEUELSTANGE	BIELLETTA	ШАТУН
155	RB12646	Steel	SCHNEIDHEBEL B	LEVA DELLA TRONCHESINA "B"	РЫЧАГ РЕЗЦА В
156	JJ10509	Steel	E-HALTERUNG 4	ANELLO A "E" 4 CF	E-ОБРАЗНОЕ КОЛЬЦО 4 CF
157	KK33398	Steel	TORSIONSFEDER 3398	MOLLA DI TORSIONE 3398	ТОРСИОННАЯ ПРУЖИНА 3398
158	RB70863	Steel, etc	ARMBBAUGRUPPE B	GRUPPO BRACCIO "B"	УЗЕЛ РЫЧАГА В
161	RB12815	PC	FENSTER	FINESTRELLA	ОКОНШО
166	RB12665	PA	FREIGABETASTENBASIS	BASE DEL PULSANTE DI SBLOCCO	ОСНОВАНИЕ СПУСКОВОЙ КНОПКИ
167	RB12664	POM	FREIGABESTOPPER	FERMO DI SBLOCCO	СПУСКОВОЙ ОГРАНИЧИТЕЛЬ
168	RB12662	POM	FREIGABETASTE	PULSANTE DI SBLOCCO	СПУСКОВАЯ КНОПКА
169	KK33401	Steel	TORSIONSFEDER 3401	MOLLA DI TORSIONE 3401	ТОРСИОННАЯ ПРУЖИНА 3401
170	RB12725	Urethane	SCHAUMGUMMI	SPUGNA	ГУБКА
172	RB12897		WARNSCHILD	TARGHETTA AVVERTENZE	ЭТИКЕТКА С ПРЕДУПРЕЖДЕНИЕМ
173	RB12661	ABS	MARKENSCHILD	PIASTRINA DEL MARCHIO	ЭТИКЕТКА С ОБОЗНАЧЕНИЕМ МАРКИ ИЗДЕЛИЯ
174	BB40708	Steel	SCHRAUBE 5X25	BULLONE 5X25	БОЛТ 5X25
175	BB40716	Steel	SCHRAUBE 3X6 CF	BULLONE 3X6	БОЛТ 3X6 CF
176	RB70848	PA, Steel, etc	GEHÄUSEBAUGRUPPE L (401T)	GRUPPO TELAIO "L" (401T)	УЗЕЛ ЛЕВОЙ ЧАСТИ РАМЫ (401Т)
177	RB70616	Steel	BACKENBASIS-BAUGRUPPE	GRUPPO BASE DELLA GRIFFA	УЗЕЛ ОСНОВАНИЯ ЗАЖИМА
178	RB12627	Steel	BACKE B	GRIFFA "B"	ЗАЖИМ В
179	KK33249	Steel	TORSIONSSPIRALFEDER 3249	MOLLA A SPIRALE DI TORSIONE 3249	ТОРСИОННАЯ ПРУЖИНА 3249
180	RB12625	Steel	BACKENBASIS	BASE DELLA GRIFFA	ОСНОВАНИЕ ЗАЖИМА
181	FF41864	Steel	STUFENBOLZEN 1864	PERNO SCALARE 1864	ШТИФТ 1864

RB401T-E(CE)

ITEM NO.	PART NO.	MATERIAL	DEUTSCH	ITALIANO	РУССКИЙ
182	RB12626	Steel	BACKE A	GRIFFA "A"	ЗАЖИМ А
185	RB70879		KABELEINHEIT	UNITÀ DI CABLAGGIO	ЛУЧОК ПРОВОДОВ
186	BB41716	Steel	SCHRAUBE 3X4	BULLONE 3X4	БОЛТ 3X4
187	BB41717	Steel	SCHRAUBE 4X8	BULLONE 4X8	БОЛТ 4X8
188	FF31651	Stainless Steel	ZYLINDERSTIFT 1651	PERNO PARALLELO 1651	ЦИЛИНДРИЧЕСКИЙ ШТИФТ 1651
189	KK24198	Stainless Steel	DRUCKFEDER 4198	MOLLA DI COMPRESSIONE 4198	ПРУЖИНА СЖАТИЯ 4198
190	RB12919	Steel	ABDECKUNG (401T)	COPERCHIO (401T)	КОЖУХ (401Т)
191	RB12929	Steel	KONTAKTABDECKUNG L	COPERCHIO CONTATTO SX	ЛЕВЫЙ КОЖУХ КОНТАКТНОГО ВЫКЛЮЧАТЕЛЯ
192	RB12930	Steel	KONTAKTABDECKUNG R	COPERCHIO CONTATTO DX	ПРАВЫЙ КОЖУХ КОНТАКТНОГО ВЫКЛЮЧАТЕЛЯ
193	RB12935	Stainless Steel	VERBINDUNGSFEDER	MOLLA COLLEGAMENTO	ПРУЖИНА ТЯГИ
194	RB12936	Stainless Steel	DREHBOLZEN	PERNO DI ROTAZIONE	ПОВОРОТНЫЙ ШТИФТ
195	RB70839	PC,Steel	KONTAKT SCHALTER L BAUGRUPPE	GRUPPO INTERRUOTTORE DI CONTATTO SX	УЗЕЛ ЛЕВОГО КОНТАКТНОГО ВЫКЛЮЧАТЕЛЯ
196	RB70840	PC,Steel	KONTAKT SCHALTER R BAUGRUPPE	GRUPPO INTERRUOTTORE DI CONTATTO DX	УЗЕЛ ПРАВОГО КОНТАКТНОГО ВЫКЛЮЧАТЕЛЯ
197	RB70868	Steel, etc	VERDRILLUNGSFÜHRUNG-VERBINDUNGSEINHEIT	UNITÀ COLLEGAMENTO GUIDA DI ARRICCIAAMENTO	БЛОК ТЯГИ НАПРАВЛЯЮЩЕГО МЕХАНИЗМА
200	BB40849	Steel	SCHRAUBE 4X6	BULLONE 4X6	БОЛТ 4x6
204	RB81357	Steel, etc	VERDRILLUNGSFÜHRUNG-VERBINDUNGSBAUGRUPPE	GRUPPO COLLEGAMENTO GUIDA DI ARRICCIAATURA	УЗЕЛ ТЯГИ НАПРАВЛЯЮЩЕГО МЕХАНИЗМА
206	FF31652	Stainless Steel	ZYLINDERSTIFT 1652	PERNO PARALLELO 1652	ЦИЛИНДРИЧЕСКИЙ ШТИФТ 1652
207	FF31653	Stainless Steel	ZYLINDERSTIFT 1653	PERNO PARALLELO 1653	ЦИЛИНДРИЧЕСКИЙ ШТИФТ 1653
208	FF41878	Stainless Steel	STUFENBOLZEN 1878	PERNO SCALARE 1878	ШТИФТ 1878
209	JJ10109	Steel	E-HALTERING 2	ANELLO A "E" 2	E-ОБРАЗНОЕ КОЛЬЦО 2
210	JJ10512	Steel	E-HALTERING 5	ANELLO A "E" 5 CF	E-ОБРАЗНОЕ КОЛЬЦО 5 CF
211	RB12912		SCHILD	TARGHETTA	ЭТИКЕТКА
212	RB12946	PA	GRIFFUSS R	BASE MANIGLIA DX	ОСНОВАНИЕ ПРАВОЙ РУКОЯТКИ
213	RB12947	PA	GRIFFUSSABDECKUNG	COPERCHIO BASE MANIGLIA	КОЖУХ ОСНОВАНИЯ РУКОЯТКИ
214	RB70844	PA, Steel	GRIFFUSSSEINHEIT L	UNITÀ BASE MANIGLIA SX	БЛОК ОСНОВАНИЯ ЛЕВОЙ РУКОЯТКИ
215	RB70895	Steel,etc	GRIFFSCHARNIEREINHEIT	UNITÀ PERNO MANIGLIA	БЛОК ШАРНИРА РУКОЯТКИ
219	RB12949	Aluminum	GRIFFUSSWELLE	ASSE BASE MANIGLIA	ВАЛ ОСНОВАНИЯ РУКОЯТКИ
220	RB12950	Steel	GRIFFUSSPLATTE	PIASTRA BASE MANIGLIA	ПЛАСТИНА ОСНОВАНИЯ РУКОЯТКИ
221	RB81365	PA, Steel,etc	GRIFF-BAUGRUPPE	GRUPPO MANIGLIA	УЗЕЛ РУКОЯТКИ
222	AA05589	Steel	SCHRAUBE 3X16	VITE 3X16	ВИНТ 3X16
223	BB40715	Steel	SCHRAUBE 3X12	BULLONE 3X12	БОЛТ 3X12
225	RB12910		ROHREBENE	LIVELLO TUBO	ТРУБЧАТЫЙ УРОВЕНЬ
226	RB12945	Aluminum	VIERKANTROHR	TUBO QUADRATO	КВАДРАТНАЯ ТРУБКА
227	RB70900	Stainless Steel	VERRIEGELUNGSEINHEIT	UNITÀ DISPOSITIVO DI CHIUSURA	БЛОК ЗАЩЕЛКИ
228	AA05572	Steel	SCHRAUBE 3X8	VITE 3X8	ВИНТ 3X8
229	BB41408	Steel	SCHRAUBE 5X8	BULLONE 5X8	БОЛТ 5X8
230	RB12900	PA	MAGAZINHALTERUNG R	ALLOGGIO CARICATORE DX	ПРАВЫЙ ФИКСАТОР МАГАЗИНА
231	RB12902	RUBBER	DICHTUNGSGUMMI	GUARNIZIONE IN GOMMA	РЕЗИНОВОЕ УПЛОТНЕНИЕ
232	RB70891	PA, Steel	MAGAZINHALTERUNG L	ALLOGGIO CARICATORE SX	ЛЕВЫЙ ФИКСАТОР МАГАЗИНА
234	RB12905	Aluminum	GEHÄUSEWELLE	ASSE DEL CORPO	ВАЛ КОРПУСА
235	RB12906	Steel	GEHÄUSEPLATTE	PIASTRA DEL CORPO	ПЛАСТИНА КОРПУСА
236	RB70850		SENSORSCHALTPLATINEN-EINHEIT	UNITÀ SCHEDA ELETTRONICA SENSORE	БЛОК ПЕЧАТНОЙ ПЛАТЫ ДАТЧИКА
237	FF31723	Stainless Steel	ZYLINDERSTIFT 1723	PERNO PARALLELO 1723	ЦИЛИНДРИЧЕСКИЙ ШТИФТ 1723
238	FF41879	Stainless Steel	STUFENBOLZEN 1879	PERNO SCALARE 1879	ШТИФТ 1879
239	JJ10511	Steel	E-HALTERING 3,2 CF	ANELLO A "E" 3,2 CF	E-ОБРАЗНОЕ КОЛЬЦО 3,2 CF
240	RB70845	Steel, etc	ARMAUFSATZ-BAUGRUPPE (LANG)	GRUPPO ATTACCO BRACCIO (LUNGO)	УЗЕЛ ДЛИННОЙ НАСАДКИ МАНИПУЛЯТОРА
241	RB70907	Steel, etc	ARMAUFSATZ-BAUGRUPPE (KURZ)	GRUPPO ATTACCO BRACCIO (CORTO)	УЗЕЛ КОРОТКОЙ НАСАДКИ МАНИПУЛЯТОРА
242	RB70875		KONTAKTSENSOR	SENSORE DI CONTATTO	КОНТАКТНЫЙ ДАТЧИК

RB401T-E(CE)

EU DECLARATION OF CONFORMITY

We hereby declare that the following our product conforms to protection of health and safety of persons, and protection of the environment.

Product/Apparatus Model Re-Bar Tying Tool RB401T-E
Manufacturer MAX CO., LTD.
6-6 NIHONBASHI HAKOZAKI-CHO, CHUO-KU, TOKYO, JAPAN
Authorized Compiler in the community MAX EUROPE B.V.
Antennestraat 45,
1322 AH, Almere, The Netherlands

This declaration of conformity is issued under the sole responsibility of the above manufacturer.
The object of declaration described above is in conformity with the EU harmonisation legislation below.

Machinery Directive 2006/42/EC
EN ISO 12100:2010
EN62841-1:2015
2014/30/EU
EMC Directive EN 61000-6-4:2007+A1:2011/EN IEC 61000-6-2:2019
EN 61000-4-2:2009/EN 61000-4-3:2006+A1:2008+A2:2010
EN 61000-4-8:2010
RoHS Directive 2015/863/EU

Noise Emission in the Environment by Equipment for Use Outdoors Directive 2000/14/EC

Title Senior Manager
Environment & Quality Assurance Department

Being the responsible person appointed by the manufacturer and employed by MAX CO., LTD.

DECLARATION OF CONFORMITÉ UE

Par la présente nous déclarons que les produits qui suivent sont conformes à la protection de la santé et de la sécurité des personnes, et à la protection de l'environnement.

Produit(Appareil) Modéle Outil de ligature de barres RB401T-E
Fabricant MAX CO., LTD.
6-6 NIHONBASHI HAKOZAKI-CHO, CHUO-KU, TOKYO, JAPAN
Compilateur autorisé' dans la Communauté' MAXEUROPE BV
Antennestraat 45, 1322 AH, Almere, Pays-Bas

Cette déclaration de conformité est émise sous la seule responsabilité du fabricant mentionné ci-dessus.
L'objet de la déclaration décrit au-dessus est en conformité avec la loi d'harmonisation UE mentionnée ci-dessous.

Directive Machines 2006/42/EC
EN ISO 12100:2010
EN62841-1:2015
2014/30/EU
Directive CEM EN 61000-6-4:2007+A1:2011/EN IEC 61000-6-2:2019
EN 61000-4-2:2009/EN 61000-4-3:2006+A1:2008+A2:2010
EN 61000-4-8:2010
Directive RoHS 2015/863/EU

Emission de bruit dans l'environnement des Matériels Utilisés à l'extérieur Directive 2000/14/CE

Titre Directeur Principal
Service Environnement & Assurance Qualité

En tant que personne responsable désignée par le fabricant et employée par MAX CO., LTD.

DECLARACIÓN DE CONFORMIDAD UE

Por la presente declaramos que los siguientes productos se encuentran en conformidad con las normativas de protección de salud y seguridad de las personas y de protección del medio ambiente.

Producto(Aparato) Modelo Atadora de armaduras de refuerzo RB401T-E
Fabricante MAX CO., LTD.
6-6 NIHONBASHI HAKOZAKI-CHO, CHUO-KU, TOKYO, JAPAN
Compilador autorizado en la Comunidad MAXEUROPE BV
Antennestraat 45, 1322 AH, Pays-Bas

Esta declaración de conformidad se ha publicado bajo la responsabilidad exclusiva del fabricante anteriormente mencionado.
La finalidad de la declaración anteriormente descrita se encuentra en conformidad con la siguiente legislación de armonización de la UE.

Directiva de Maquinaria 2006/42/EC
EN ISO 12100:2010
EN62841-1:2015
2014/30/EU
Directiva CEM EN 61000-6-4:2007+A1:2011/EN IEC 61000-6-2:2019
EN 61000-4-2:2009/EN 61000-4-3:2006+A1:2008+A2:2010
EN 61000-4-8:2010
2015/863/EU
Directiva RoHS
Emisión de Ruido en el Medio Ambiente por Equipo para uso al Aire libre Directiva 2000/14/CE
Cargo Gerente General
Departamento de Garantía de Calidad y Medio Ambiente
Siendo la persona responsable nombrada por el fabricante y empleada por MAX CO., LTD.

EU-KONFORMITÄTSERKLÄRUNG

Hiermit erklären wir, dass unser folgendes Produkt den Gesundheits- und Sicherheitsvorschriften von Personen und dem Umweltschutz entspricht.

Produkt(Gerät) Modell Bewehrungsstahl-Bindewerkzeug RB401T-E
Hersteller MAX CO., LTD.
6-6 NIHONBASHI HAKOZAKI-CHO, CHUO-KU, TOKYO, JAPAN
Autorisierter Entsorger / Präsident in der Gemeinschaft MAX.EUROPE BV
Antennestraat 45, 1322 AH, Almere, Holland

Die alleinige Verantwortung für die Ausstellung dieser Konformitätserklärung trägt der obige Hersteller.
Das oben beschriebene Produkt steht im Einklang mit den nachfolgenden EU-Harmonisierungsrechtsvorschriften.

Maschinen Richtlinie 2006/42/EC
EN ISO 12100:2010
EN62841-1:2015
2014/30/EU
EMV-Richtlinie EN 61000-6-4:2007+A1:2011/EN IEC 61000-6-2:2019
EN 61000-4-2:2009/EN 61000-4-3:2006+A1:2008+A2:2010
EN 61000-4-8:2010
RoHS Richtlinie 2015/863/EU

Geräuschemission in Umwelträumen von zur Verwendung im Freien Richtlinie 2000/14/EG

Titel Senior Manager
Abteilung Umweltschutz & Qualitätssicherung
Bei MAX CO., LTD. angestellt und vom Hersteller als verantwortliche Person bestellt.

DICHIARAZIONE DI CONFORMITÀ UE

Con la presente, dichiariamo che il seguente nostro prodotto è conforme alle direttive sulla protezione della salute e sicurezza delle persone e alle direttive sulla tutela dell'ambiente.

Prodotto(Apparecchio) Modello Utensile per la legatura dei ferri d'armatura RB401T-E
Produttore MAX CO., LTD.
6-6 NIHONBASHI HAKOZAKI-CHO, CHUO-KU, TOKYO, JAPAN
Compilatore autorizzato nella Comunità' MAX.EUROPE BV
Antennestraat 45, 1322 AH, Almere, Holanda

Questa dichiarazione di conformità viene emessa sotto la responsabilità esclusiva del produttore indicato in precedenza.
L'oggetto della dichiarazione sopra descritta è in conformità con le misure di armonizzazione UE indicate di seguito.

Direttiva Macchine 2006/42/EC
EN ISO 12100:2010
EN62841-1:2015
2014/30/EU
Direttiva EMC EN 61000-6-4:2007+A1:2011/EN IEC 61000-6-2:2019
EN 61000-4-2:2009/EN 61000-4-3:2006+A1:2008+A2:2010
EN 61000-4-8:2010
Direttiva RoHS 2015/863/EU

Emissione di rumore ambientale di materiale utilizzato all'esterno Direttiva 2000/14/CE

Titolo Senior Manager
Dipartimento Ambiente e Controllo Qualità
In qualità di responsabile incaricato dal produttore e dipendente di MAX CO., LTD.

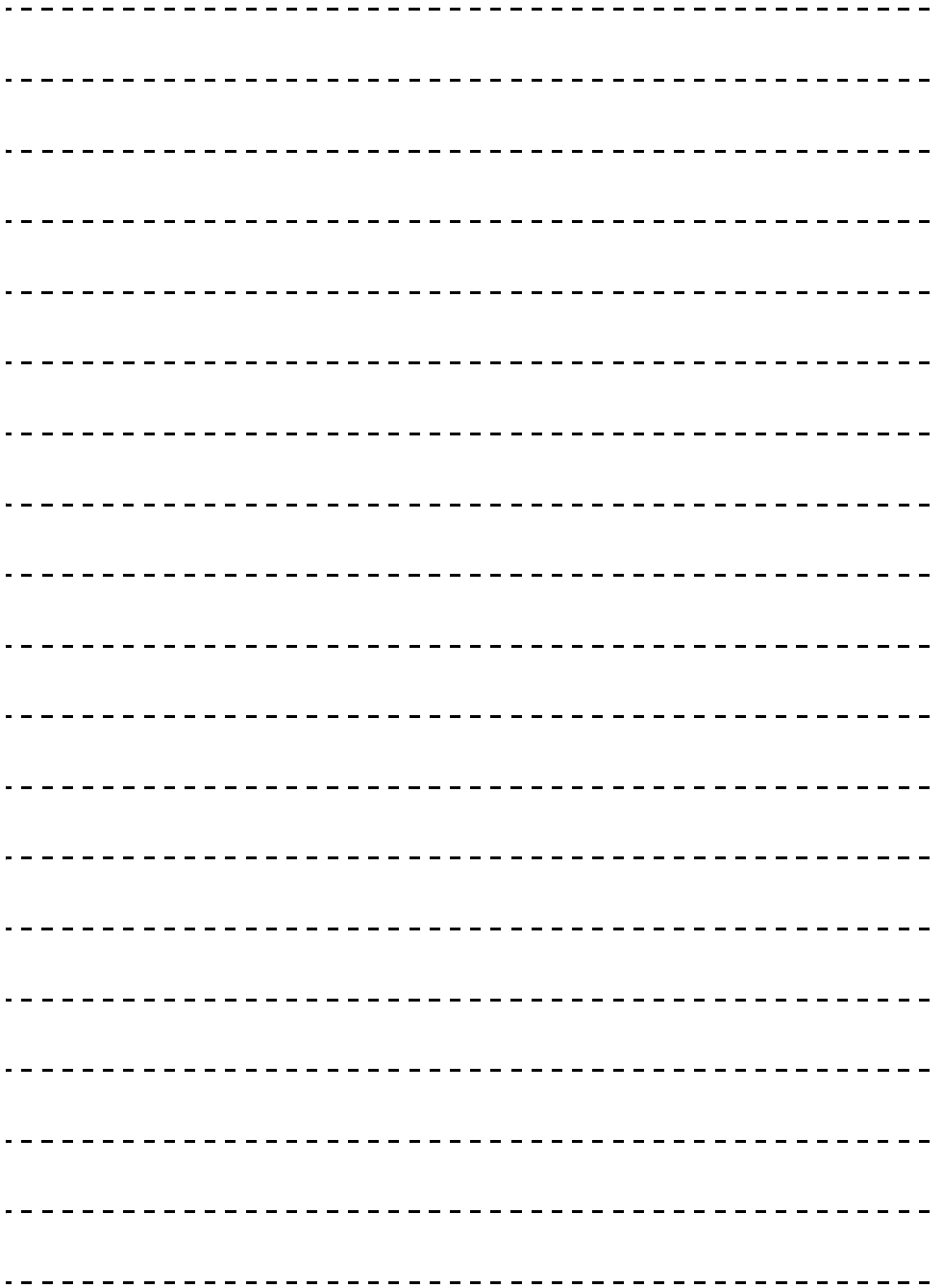

- Änderungen dieser Anleitung zur Verbesserung ohne vorherige Bekanntmachung vorbehalten.
- Il contenuto di questo manuale è soggetto a modifiche senza preavviso ai fini del miglioramento del prodotto.
- Содержание данного руководства в целях усовершенствования может изменяться без предварительного уведомления.



MAX EUROPE B.V.

Antennestraat 45,
1322 AH, Almere, The Netherlands
Phone: +31-36-546-9669
FAX: +31-36-536-3985
sales@max-europe.com
www.max-europe.com



4102128
210524-00/03



PRINTED IN JAPAN