

PTFIX 1,5-F - Flansch

1049503

<https://www.phoenixcontact.com/at/produkte/1049503>

Bitte beachten Sie, dass die in diesem PDF-Dokument angezeigten Daten aus unserem Online-Katalog generiert wurden. Bitte finden Sie die vollständigen Daten in der Benutzer-Dokumentation. Es gelten unsere Allgemeinen Nutzungsbedingungen für Downloads.

Flansch, mit Anschraubfixierung, Montageart: Schraubmontage, Farbe: grau



Ihre Vorteile

- Einfache Markierungsmöglichkeiten

Kaufmännische Daten

Artikelnummer	1049503
Verpackungseinheit	30 Stück
Mindestbestellmenge	30 Stück
Produktschlüssel	BEA14Z
Rabattgruppe	B10
Katalogseite	Seite 428 (C-1-2019)
GTIN	4055626661087
Gewicht pro Stück (inklusive Verpackung)	1,65 g
Gewicht pro Stück (exklusive Verpackung)	1,65 g
Zolltarifnummer	85369010
Ursprungsland	PL

PTFIX 1,5-F - Flansch

1049503

<https://www.phoenixcontact.com/at/produkte/1049503>

Technische Daten

Artikeleigenschaften

Produkttyp	Montagematerial
------------	-----------------

Anschlussdaten

Anzugsdrehmoment	0,2 Nm
------------------	--------

Maße

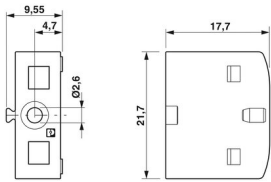
Maßzeichnung	
Breite	7,7 mm
Höhe	17,7 mm
Länge	21,6 mm
Bohrlochdurchmesser	4,7 mm

Materialangaben

Farbe	grau
Material	PA
Brennbarkeitsklasse nach UL 94	V0

Umwelt- und Lebensdauerbedingungen

Umgebungsbedingungen

Umgebungstemperatur (Betrieb)	-60 °C ... 105 °C (max. kurzzeitige Betriebstemperatur siehe RTI Elec.)
Umgebungstemperatur (Lagerung/Transport)	-25 °C ... 60 °C (für kurze Zeit, nicht über 24 h, -60 °C bis +70 °C)
Umgebungstemperatur (Montage)	-5 °C ... 70 °C
Umgebungstemperatur (Betätigung)	-5 °C ... 70 °C
Zulässige Luftfeuchtigkeit (Lagerung/Transport)	30 % ... 70 %

Montage

Montageart	Schraubmontage
Durchmesser Befestigungsbohrung	2,60 mm

PTFIX 1,5-F - Flansch

1049503

<https://www.phoenixcontact.com/at/produkte/1049503>



Zeichnungen

Maßzeichnung

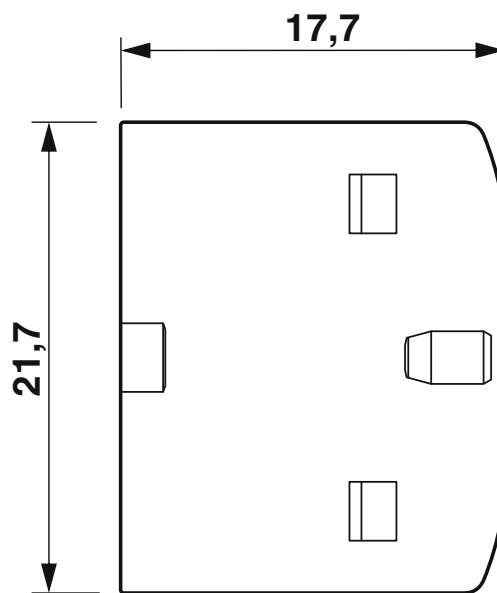
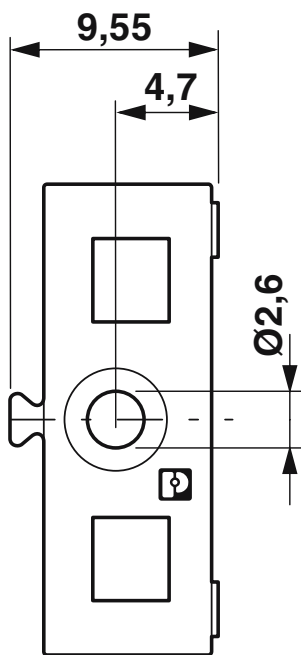

PTFIX 1,5-F - Flansch



1049503

<https://www.phoenixcontact.com/at/produkte/1049503>

Zulassungen

📄 Zum Herunterladen von Zertifikaten besuchen Sie die Produktdetailseite: <https://www.phoenixcontact.com/at/produkte/1049503>

 CSA Zulassungs-ID: 13631				
	Nennspannung U_N	Nennstrom I_N	Querschnitt AWG	Querschnitt mm^2
Usegroup B	300 V	20 A	26 - 12	-
Usegroup C	150 V	20 A	26 - 12	-
Usegroup D	300 V	10 A	26 - 12	-

PTFIX 1,5-F - Flansch

1049503

<https://www.phoenixcontact.com/at/produkte/1049503>



Klassifikationen

ECLASS

ECLASS-11.0	27370419
ECLASS-12.0	27370419
ECLASS-13.0	27250302

ETIM

ETIM 8.0	EC001024
----------	----------

UNSPSC

UNSPSC 21.0	39121400
-------------	----------

PTFIX 1,5-F - Flansch

1049503

<https://www.phoenixcontact.com/at/produkte/1049503>



Environmental Product Compliance

China RoHS	Zeitraum für bestimmungsgemäße Verwendung: unbegrenzt = EFUP-e Keine Gefahrstoffe über den Grenzwerten
------------	---

Phoenix Contact 2023 © - Alle Rechte vorbehalten

<https://www.phoenixcontact.com>

Phoenix Contact GmbH
Ada-Christen-Gasse 4
1100 Wien
+43 (0)1/680 76
info.at@phoenixcontact.com