

Einbausteckverbinder - SACC-DSI-M12FS-4CON-L180 VA - 1404974

Bitte beachten Sie, dass die hier angegebenen Daten dem Online-Katalog entnommen sind. Die vollständigen Informationen und Daten entnehmen Sie bitte der Anwenderdokumentation. Es gelten die Allgemeinen Nutzungsbedingungen für Internet-Downloads.
(<http://phoenixcontact.de/download>)



Einbausteckverbinder, 4-polig, Buchse, gerade, M12, A-kodiert, Hinterwandmontage, Pg9, Lötstifte

Ihre Vorteile

- Einfache Leiterplattenmontage: einteilige Steckverbinder für das Wellenlöten

Kaufmännische Daten

Verpackungseinheit	20 STK
Mindestbestellmenge	20 STK
GTIN	 4 046356 740753
GTIN	4046356740753
Gewicht pro Stück (exklusive Verpackung)	15,200 g
Gewicht pro Stück (inklusive Verpackung)	15,450 g
Zolltarifnummer	85366990
Herkunftsland	Deutschland
Verkaufsschlüssel	C1 - Sensor-Aktor-Kabel
Hinweis	Auftragsgebundene Fertigung (keine Rücknahme)

Technische Daten

Maße

Länge des Lötpins	6 mm
-------------------	------

Umgebungsbedingungen

Umgebungstemperatur (Betrieb)	-25 °C ... 85 °C (Stecker/Buchse)
	-40 °C ... 85 °C (ohne mechanische Betätigung)
Schutzart	IP67

Allgemein

Hinweis	Die angegebenen elektrischen und mechanischen Daten setzen ein korrekt verriegeltes und montiertes Steckverbinderpaar voraus.
---------	---

Einbausteckverbinder - SACC-DSI-M12FS-4CON-L180 VA - 1404974

Technische Daten

Allgemein

	Ist der Steckverbinder unverriegelt und besteht die Gefahr von Verschmutzung, so ist der Steckverbinder durch eine Schutzkappe >IP54 zu verschließen. Einflüsse durch Litzen, Leitungen oder Leiterplattenmontage sind zusätzlich zu berücksichtigen.
Bemessungsstrom bei 40 °C	4 A
Bemessungsspannung	250 V
Bemessungsstoßspannung	2,5 kV
Polzahl	4
Isolationswiderstand	≥ 100 MΩ
Kodierung	A - Standard
Normen/Bestimmungen	M12-Steckverbinder IEC 61076-2-101
Überspannungskategorie	II
Verschmutzungsgrad	3
Prüfspannung	2,5 kV
Anschlussart	Lötstifte
Steckzyklen	> 100
Anzugsdrehmoment	3 Nm ... 4 Nm (Einbauseitig)
Montageart	Hinterwandmontage Pg9 mit Flachmutter

Material

Brennbarkeitsklasse nach UL 94	V0
Material Kontakt	CuZn
Material Kontaktoberfläche	Au
Material Kontaktträger	PA 6.6
Material Rändel	Edelstahl
Material Dichtung	FKM

Leitung

Normen/Bestimmungen	M12-Steckverbinder IEC 61076-2-101
Umgebungstemperatur (Betrieb)	-40 °C ... 85 °C (Kabel, feste Verlegung)
	-25 °C ... 85 °C (Kabel, bewegliche Verlegung)

Normen und Bestimmungen

Normen/Bestimmungen	M12-Steckverbinder IEC 61076-2-101
Brennbarkeitsklasse nach UL 94	V0

Environmental Product Compliance

REACH SVHC	Lead 7439-92-1
China RoHS	Zeitraum für bestimmungsgemäße Verwendung (EFUP): 50 Jahre
	Informationen über gefährliche Substanzen finden Sie in der Herstellererklärung unter dem Reiter "Downloads"

Zeichnungen

Einbausteckverbinder - SACC-DSI-M12FS-4CON-L180 VA - 1404974

Maßzeichnung

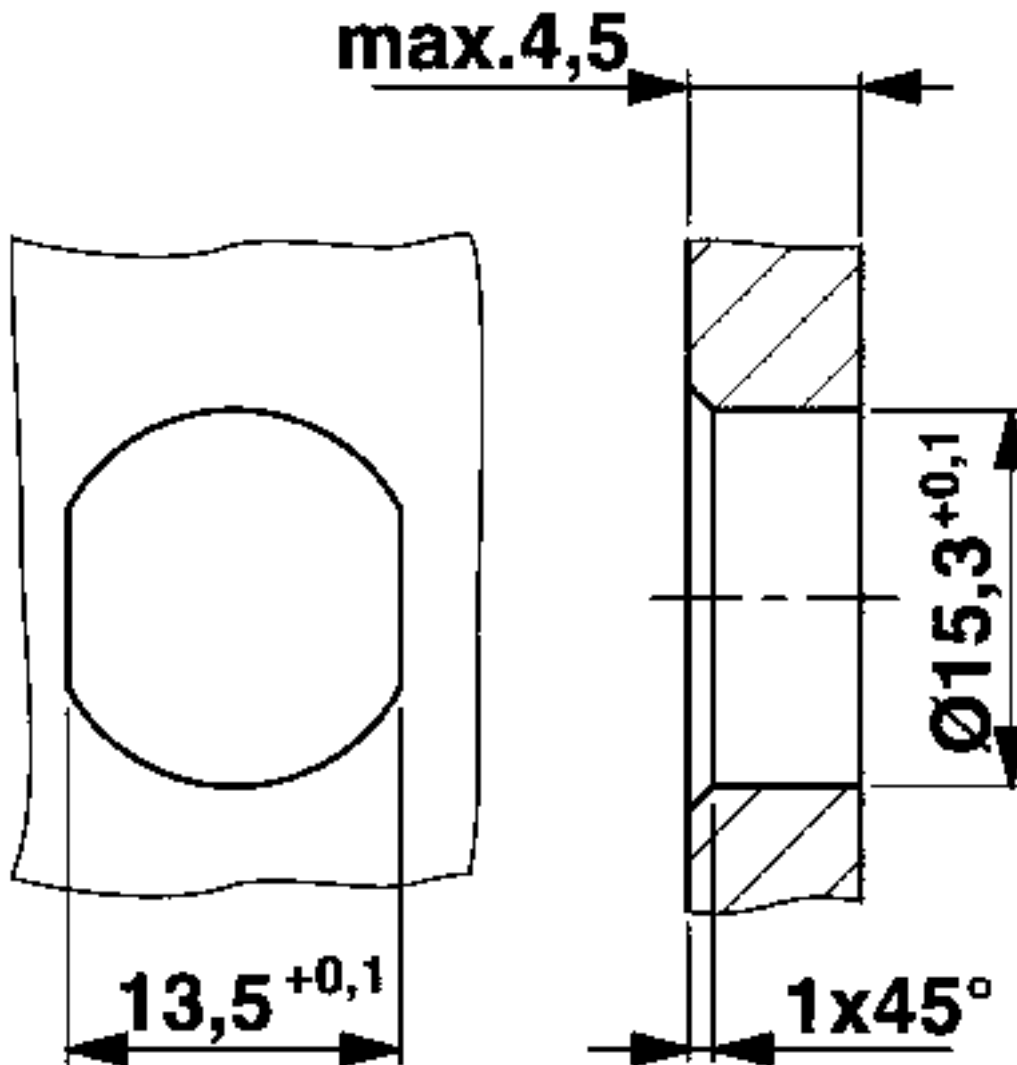

Montageausschnitt mit Verdrehenschutz für Pg9-Gewinde

Klassifikationen

eCl@ss

eCl@ss 10.0.1	27440102
eCl@ss 4.0	27140800
eCl@ss 4.1	27140800
eCl@ss 5.0	27143400
eCl@ss 5.1	27143400
eCl@ss 6.0	27279200
eCl@ss 7.0	27440103
eCl@ss 8.0	27440103

Einbausteckverbinder - SACC-DSI-M12FS-4CON-L180 VA - 1404974

Klassifikationen

eCl@ss

eCl@ss 9.0	27440102
------------	----------

ETIM

ETIM 3.0	EC002061
ETIM 4.0	EC002498
ETIM 5.0	EC002061
ETIM 6.0	EC002061

UNSPSC

UNSPSC 6.01	31251501
UNSPSC 7.0901	31251501
UNSPSC 11	31251501
UNSPSC 12.01	31251501
UNSPSC 13.2	39121413
UNSPSC 18.0	39121413
UNSPSC 19.0	39121413
UNSPSC 20.0	39121413
UNSPSC 21.0	39121413

Approbationen

Approbationen

Approbationen

UL Recognized / EAC / cULus Recognized

Ex Approbationen

Approbationsdetails

UL Recognized		http://database.ul.com/cgi-bin/XYV/template/LISEXT/1FRAME/index.htm	FILE E 118976
Nennspannung UN	250 V		
Nennstrom IN	4 A		
mm ² /AWG/kcmil	22		

Einbausteckverbinder - SACC-DSI-M12FS-4CON-L180 VA - 1404974

Approbationen

EAC		B.01742
-----	--	---------

cULus Recognized		http://database.ul.com/cgi-bin/XYV/template/LISEXT/1FRAME/index.htm E221474-20140616
Nennspannung UN		250 V
Nennstrom IN		4 A
mm ² /AWG/kcmil		22-20

Zubehör

Zubehör

Dichtung

Flachdichtung - SACC-PG9-SEAL CLM - 1556320



Flachdichtung Pg9, für M12-Einbausteckverbinder Hinterwandmontage mit Pg9-Befestigungsgewinde

Verschlusschraube

Verschlusschraube - PROT-M12 - 1680539



M12-Verschlusschraube für nicht belegte M12-Buchsen der Sensor-/Aktor-Kabel, Boxen und Einbausteckverbinder

Verschlusschraube - PROT-M12 SH - 1503302



M12-Verschlusschraube für nicht belegte M12-Buchsen der geschirmten Sensor-/Aktor-Kabel, Boxen und Einbausteckverbinder

Einbausteckverbinder - SACC-DSI-M12FS-4CON-L180 VA - 1404974

Zubehör

Verschlusschraube - PROT-M12 FB - 1555538



Verschlusschraube M12 in Edelstahl, für nicht belegte M12-Buchsen der Sensor-/Aktor-Kabel, Boxen und Einbausteckverbinder für die Lebensmittelindustrie