

## Sferische ringen / conische zittingen • gelijk aan DIN 6319, RVS

23050.0476



### Productbeschrijving

Sferische ringen / conische zittingen worden gebruikt als ringen in een schroefverbinding om niet-parallelle oppervlakken te compenseren.

### Materiaal

#### Holle onderlegging

- RVS 1.4305

### Montage

Holle onderlegging, vorm D, uitsluitend voor vlakke, gesloten ringvlakken.  
Voor lange gaten alleen vorm G gebruiken.

### Kenmerken

Types uit roestvast staal A4 met markering (karteling) volgens tekening.

### Meer informatie

### Overige producten

- Sferische ringen / conische zittingen, DIN 6319
- Zeskantmoeren, DIN 6330 (hoogte 1,5 d)

### Tekening

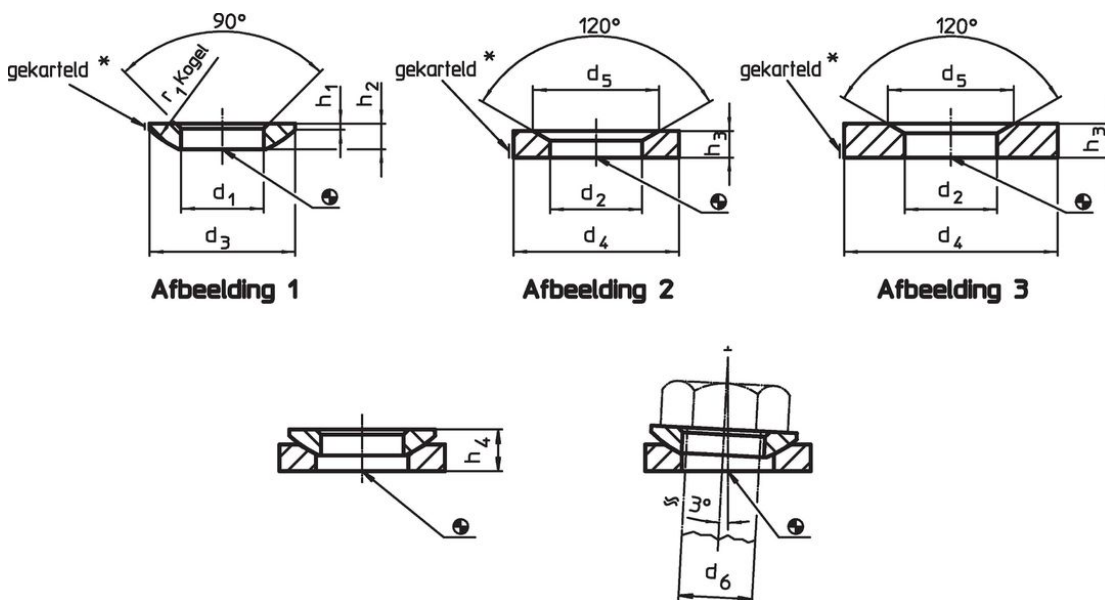

\* Kartelmoer: Markering voor uitvoering in RVS A4

### Bestelinformatie

| d <sub>2</sub><br>H13   | Afmetingen     |                |                | voor<br>pen<br>d <sub>6</sub><br>[mm] | voor<br>schroeven<br>d <sub>6</sub><br>[mm] | Belastbaarheid bij statische belasting<br>max.<br>[kN] | Draaimoment<br>schroefverbinding<br>verbinding <sup>1)</sup><br>max.<br>[Nm] | [g] | Artikelnr. |
|---|----------------|----------------|----------------|---------------------------------------|---|--|--|-----|------------|
|   | d <sub>4</sub> | d <sub>5</sub> | h <sub>3</sub> |                                       |   |  |  |     |            |
|   | [mm]           |                |                |                                       |   |  |  |     |            |
| holle onderleggingen van RVS, vorm D – Afbeelding 3, RVS 1.4305 |                |                |                |                                       |   |  |  |     |            |
| 19  | 44             | 26             | 7              | 16                                    | M16   | 45   | 135  | 66  | 23050.0476 |

<sup>1)</sup> Aanhaalmoment voor schroeven met standaardschroefdraad. Houd rekening met de voorspanning, wrijvingscoëfficiënt  $\mu_{\text{total}}$  0,14.

### Toepassingsvoorbeeld



### Voldoet

#### Conform RoHS

Voldoet aan Richtlijn 2011/65/EU en richtlijn 2015/863

#### Bevat geen SVHC stoffen

Bevat geen SVHC-stoffen met meer dan 0,1% w/w - SVHC-lijst per 14.06.2023.

#### Bevat geen propositie 65 stoffen

Geen propositie 65 stoffen inbegrepen  
<https://www.P65Warnings.ca.gov/>

#### Vrij van conflictmineralen

Dit product bevat geen stoffen die worden aangeduid als "conflictmineralen" zoals tantaal, tin, goud of wolfram uit de Democratische Republiek Congo of aangrenzende landen."