

Lenkrolle mit "stop-top"

Artikelbeschreibung/Produktabbildungen



Beschreibung

Werkstoff:

Gehäuse aus starkem Stahlblech, Räder mit stahldrahtarmiertem Elastik-Vollgummireifen. Stahlgeschweißter Radkörper.

Ausführung:

Gehäuse gepresst. Verstärkte Gabel, Bodenplatte und Mittelbolzen. Räder mit Präzisionskugellager.

Hinweis:

Diese Rollen und Räder sind besonders unempfindlich gegen Schläge und Stöße und versprechen eine hohe Lebensdauer. Radachse verschraubt.

Zeichnungen

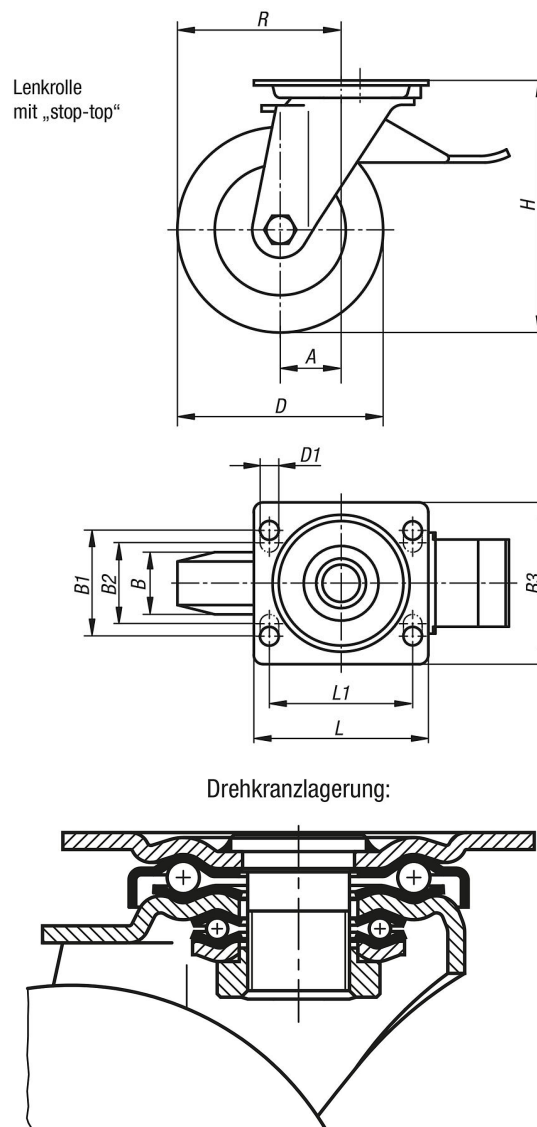

Lenkrolle mit "stop-top"

Artikelübersicht

Bestellnummer	Benennung	Ausführung 1	Radlagerung	A	B	B1	B2	B3	D	D1	H	L	L1	R	Tragfähigkeit kg
K1763.100402	Lenkrolle	mit Feststellsystem stop-top	Kugellager	45	40	60	-	85	100	9	140	100	80	95	180
K1763.125502	Lenkrolle	mit Feststellsystem stop-top	Kugellager	55	50	80	75	110	125	11	170	140	105	117,5	280
K1763.160502	Lenkrolle	mit Feststellsystem stop-top	Kugellager	65	50	80	75	110	160	11	202	140	105	145	400
K1763.200502	Lenkrolle	mit Feststellsystem stop-top	Kugellager	70	50	80	75	110	200	11	245	140	105	170	500
K1763.250602	Lenkrolle	mit Feststellsystem stop-top	Kugellager	82	60	80	75	110	250	11	295	140	105	207	700