



Bedienungsanleitung
User Manual
Mode d'emploi
Istruzioni d'uso
Manual de instrucciones
Gebruiksaanwijzing
Betjeningsvejledning
Bruksanvisning
Käyttöopas
Instrukcja obsługi
Provozní návod
サービスマニュアル

varioLED

 **ESCHENBACH**



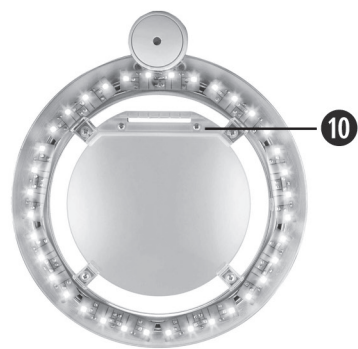
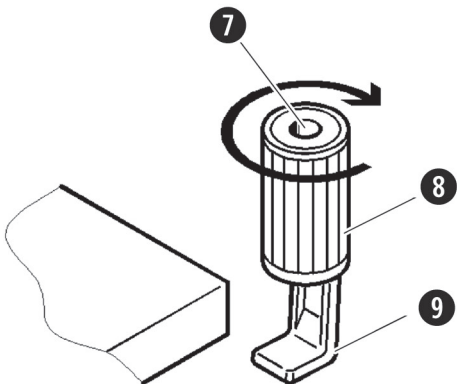

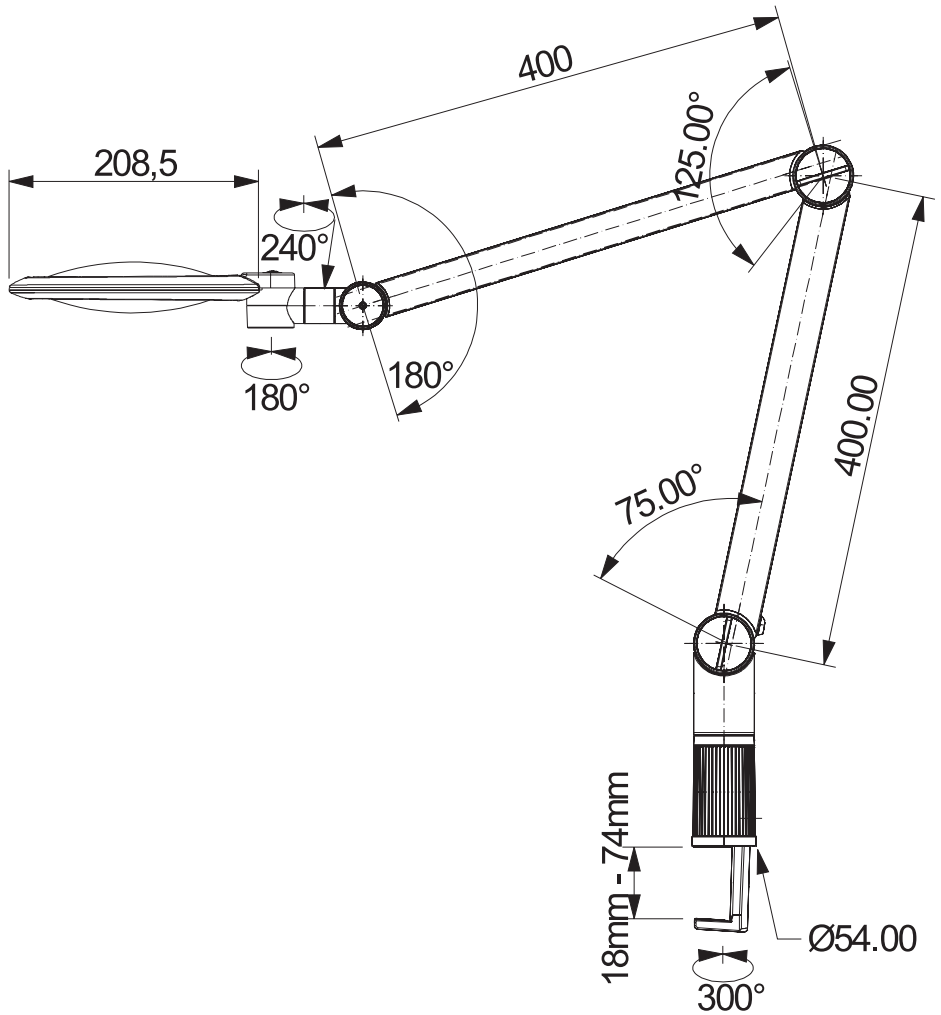

Deutsch	4
English	6
Français	8
Italiano	10
Español	12
Nederlands	14
Dansk	16

Svenska	18
Norge	20
Suomi	21
Polski	23
Česky	25
日本語	28





Deutsch

Sie haben ein Qualitätsprodukt aus dem Hause Eschenbach erworben, das nach modernsten Fertigungsverfahren in Deutschland hergestellt wurde, ein Markenprodukt „Made in Germany“. Wir beglückwünschen Sie zu dieser Entscheidung.

Die Linse aus hochwertigem, unzerbrechlichem PXM®-Material ist mit cera-tec® Hartbeschichtung geschützt. Kratzfestigkeit ist ein entscheidendes Kriterium für Qualität und Gebrauchsdauer der Linse.

Sicherheitshinweise



- ▶ Blendungs- und Verletzungsgefahr! Sehen Sie niemals mit optischen Geräten in die Sonne oder eine andere helle Lichtquelle! Nicht direkt in die Lichtquelle blicken.
- ▶ Brandgefahr! Linsen in optischen Geräten können bei unsachgemäßer Handhabung oder Lagerung durch die „Brennglaswirkung“ erhebliche Schäden anrichten! Achten Sie darauf, dass optische Linsen nie ohne Abdeckung in der Sonne liegen!
- ▶ Schützen Sie Ihre Lupenleuchte vor Stoß oder Schlag, Feuchtigkeit und übermäßiger Wärme! Legen Sie Ihre Lupenleuchte nie auf Heizkörper oder in die Sonne.
- ▶ Die Klemmschrauben ④ müssen bei der Verwendung der Lupenleuchte festgeschraubt sein!
- ▶ Verwenden Sie die Lupenleuchte nicht in der Nähe von Behältern, die mit Wasser gefüllt sind!
- ▶ Stolpergefahr! Achten Sie darauf, dass die Anschlussleitung keine Gefahr darstellt! Wickeln Sie die Anschlussleitung nicht um die Lupenleuchte!

- ▶ Machen Sie auch andere Personen und besonders Kinder auf diese Gefahren aufmerksam!

Die Bedienelemente

- ① Linse
- ② Schutzdeckel
- ③ Ein-/Ausschalter
- ④ Klemmschrauben
- ⑤ Schwenkstativ
- ⑥ Mehrbereichssteckernetzteil mit Anschlussleitung (110-240V~/50-60Hz)
- ⑦ Bohrung für Schwenkstativ
- ⑧ Klemmzylinder
- ⑨ Tischklemme
- ⑩ Linsenhalter

Inbetriebnahme

1. Schrauben Sie die Tischklemme ⑨ mit dem Klemmzylinder ⑧ an einer Tischplatte fest.
2. Stecken Sie das Schwenkstativ ⑤ in die Bohrung ⑦ der Tischklemme ⑨.
3. Stecken Sie das Steckernetzteil ⑥ in eine ordnungsgemäß angeschlossene Netzsteckdose. Beim Betrieb des Gerätes außerhalb des EU-Bereichs benutzen Sie bitte den länderspezifischen Adapter.
4. Öffnen Sie den Schutzdeckel ②. Bei Bedarf können Sie diesen auch ganz abnehmen. Der Deckel kann in jeder Position von der Schwenkachse aus- oder eingeschnappt werden.
5. Drehen Sie den Regler ③ über den Rastpunkt hinweg nach hinten, um die Lupenleuchte einzuschalten. Eine leichte Erwärmung des äußeren Leuchtrings im Betrieb ist normal. Bei ungünstigen Umgebungsbedingungen kann die Erwärmung des Gerätes zunehmen. Erreicht die Temperatur 65°C, wird eine automatische Leistungsreduzierung wirksam.
6. Drehen Sie den Regler ③ weiter nach hinten, um die Helligkeit zu erhöhen. Dre-





hen Sie ihn nach vorne, um die Helligkeit zu reduzieren.

7. Stellen Sie die Lupenleuchte auf die gewünschte Arbeitshöhe ein.
8. Um das Gerät auszuschalten, drehen Sie den Regler ③ ganz nach vorne, über den Rastpunkt hinweg.
9. Um das Gerät von der Netzstromversorgung zu trennen, ziehen Sie das Steckernetzteil ⑥ aus der Steckdose.
10. Nach der Benutzung schließen Sie den Schutzdeckel ②, um die Linse ① vor Staub und Verunreinigungen zu schützen.

Zubehör

Als Zubehör für Art.-Nr. 27770 bieten wir eine Linse mit 6,0 dpt. an (Vergrößerung 2,5x, Ø 132mm, Artikelnummer: 277701).

- ▶ Der Linsenwechsel erfolgt über den hinteren Linsenhalter ⑩ (angeschnittener Bereich der Linse ①). Drehen Sie den Lupenkopf in eine senkrechte Stellung, damit beim Lösen der beiden Schrauben die Linse ① nicht aus der Halterung fällt. Lösen Sie die beiden Schrauben, dann nehmen Sie den Halter ⑩ ab. Nehmen Sie die Linse ① aus der Halterung und setzen Sie die 6-dpt-Linse in die Halterung ein. Achten Sie dabei auf die korrekte Einbaulage! Die stärkere Wölbung muss nach unten zeigen.

Ebenfalls erhältlich ist ein transparenter Linsenschutzdeckel zum Ankleben unter der Linse ① für spanabhebende, staubende Arbeiten (Artikelnummer: 277702).

Pflegehinweise

Wenn die Lupenleuchte nicht benutzt wird, sollte sie mit dem Schutzdeckel ② abgedeckt werden.

Vor der Reinigung ziehen Sie das Steckernetzteil aus der Steckdose!



Reinigen Sie Gehäuse und Stativ mit einem feuchten Tuch. Reinigen Sie die Linse ① mit einem weichen, fusselfreien Tuch (z.B. Brillenputztuch). Bei stärkerer Verschmutzung (z.B. Fingerabdrücke) reinigen Sie die Linse ① vorsichtig mit einem feuchten Tuch.

Verwenden Sie keine Seifenlösungen, die Weichmacher enthalten, alkoholische Lösungsmittel und keine scheuernden Reinigungsmittel! Die Linse ① könnte sonst zerstört werden.

Technische Daten

- ▶ Optik:

27770	27771
• Brechkraft:	3,55 dpt 6,0 dpt
• Vergrößerung:	1,9x 2,5x
• Durchmesser:	132mm 132mm
- ▶ Beleuchtung:
 - stufenlos regelbar, von 50% bis 100%
 - Beleuchtungsstärke: max: ca. 5000 lx in 200 mm, min: ca. 2000 lx in 200 mm
- ▶ LED - Klasse 1 EN 60825-1:2002

Gewährleistung

Wir gewähren im Rahmen der gesetzlichen Bestimmungen die Funktion des in dieser Anleitung beschriebenen Produktes in Hinsicht auf auftretende Mängel, die auf Fabrikationsfehler oder Materialfehler zurückzuführen sind. Bei Schäden durch unsachgemäße Behandlung, auch bei Beschädigung durch Fall oder Stoß, besteht kein Gewährleistungsanspruch. Gewährleistung nur durch Nachweis über Kaufbeleg!

Entsorgung

Werfen Sie das Gerät nach Ende seiner Nutzungsdauer keinesfalls in den normalen Hausmüll. Dieses Produkt unterliegt der europäischen Richtlinie 2002/96/EC.



Entsorgen Sie das Produkt oder Teile davon über einen zugelassenen Entsorgungsbetrieb oder über Ihre kommunale Entsorgung.



gungseinrichtung. Beachten Sie die aktuell geltenden Vorschriften. Setzen Sie sich im Zweifelsfall mit Ihrer Entsorgungseinrichtung in Verbindung. Führen Sie alle Verpackungsmaterialien einer umweltgerechten Entsorgung zu.



English

You have purchased a quality product from the Eschenbach company that was "Made in Germany" using state-of-the-art manufacturing processes. We congratulate you on your decision.

The lens of high-quality, unbreakable PXM® material is protected with a cera-tec® hard coating. Scratch-resistance is an important aspect of the quality and useful life of the lens.

Safety Instructions



- ▶ Danger of glare and injury!
Never look directly into the sun or other bright light sources using optical devices! Never look directly into the light source.
- ▶ Danger of fire! Lenses in optical devices can cause significant damage by focusing light to generate heat if handled or stored improperly. Be careful never to leave optical lenses lying in direct sunlight!
- ▶ Protect your magnifying light from impacts, moisture and excess heat. Never lay your magnifying light on a radiator or in direct sunlight.
- ▶ The clamping screws ④ must be screwed in tight during use of the magnifying light!
- ▶ Never use the magnifying light near to containers filled with water!
- ▶ Risk of tripping! Make certain that the power cord does not pose a danger. Do not wind the power cord around the magnifying light.

- ▶ Inform other persons, particularly children, of these dangers.

The Operating Elements

- ① Lens
- ② Protective lid
- ③ On/Off switch
- ④ Clamping screws
- ⑤ Pivot arm
- ⑥ Multi-range AC adapter with power cord (110-240V~/50-60Hz)
- ⑦ Hole for pivot arm
- ⑧ Clamping cylinder
- ⑨ Table clamp
- ⑩ Lens holder

Setting Up

1. Screw the table clamp ⑨ to a table surface with the clamping cylinder ⑧.
2. Insert the pivot arm ⑤ into the hole ⑦ of the table clamp ⑨.
3. Plug the AC adapter ⑥ into a properly connected power socket. When using the device outside of the EU, please use the country-specific adapter piece.
4. Open the protective lid ②. If necessary, you can also remove this entirely. The lid can be snapped in or out of the pivot axis at any position.
5. Turn the control knob ③ back past the stiff point to switch on the magnifying light. A slight warming of the outer light ring during operation is normal. Under unfavourable ambient conditions, the warming of the device may increase. If the temperature reaches 65°C, the output is automatically reduced.
6. Turn the control knob ③ farther back to increase the brightness. Turn it forward to reduce the brightness.
7. Position the magnifying light at the desired working height.
8. To switch off the device, turn the control knob ③ all the way forward past the stiff point.



9. To disconnect the device from the power supply, unplug the AC adapter ⑥ from the socket.
10. After use, close the protective lid ② to protect the lens ① from dust and soiling.

Accessories

We offer a lens with 6.0 diopters as an accessory for Art.-No. 27 770. (magnification 2.5x, diameter 132 mm, article no.: 277701).

- ▶ The lens is changed via the rear lens holder ⑩ (in-cut part of the lens ①). Turn the magnifying glass head to a vertical position so that the lens ① does not fall out of the holder when loosening the two screws. Loosen the two screws, then remove the holder ⑩. Take the lens ① out of the holder and insert the 6 dpt lens into the holder. Make certain that it is positioned correctly! The larger curvature must face down.

A transparent lens protection cover for clamping under the lens ① is also available for work that produces dust or chips (article no.: 277702).

Care Instructions

When the magnifying light is not in use, it should be covered with the protective lid ②.

Pull the AC adapter out of the socket before cleaning!



Clean the housing and arm with a damp cloth. Clean the lens ① with a soft, lint-free cloth (e.g. glasses cleaning cloth). In case of heavy soiling (e.g. fingerprints), clean the lens ① carefully with a damp cloth.

Do not use any soap solutions that contain softening agents, alcohol-based solvents or abrasive cleansers! These could destroy the lens ①.

Technical Data

- ▶ Optics: 27770 27771
 - Refractive power: 3.55 dpt 6,0 dpt
 - Magnification: 1.9x 2,5x
 - Diameter: 132 mm 132mm
- ▶ Illumination:
 - Infinitely adjustable, from 50% - 100%
 - Illumination strength:
 - max: approx. 5000 lx at 200 mm,
 - min: approx. 2000 lx at 200 mm
- ▶ LED class 1 EN 60825-1:2002

Warranty

Within the framework of the applicable statutory provisions, we provide a warranty for the functioning of the product described in this manual with regard to faults arising in connection with manufacturing errors or material errors. In event of damage due to improper handling, including damage from a fall or impact, no warranty claim exists. Warranty claims are only accepted upon presentation of the sale receipt!

Disposal

When the device reaches the end of its useful life, do not dispose of it with normal household waste.



This product is subject to European directive 2002/96/EC.

Dispose of the product or parts of the product through a certified disposal agency or your municipal disposal agency. Observe the currently applicable regulations. In case of doubt, contact your disposal agency.

Dispose of all packaging materials in an environmentally friendly manner.





Français

Vous venez d'acquérir un produit de qualité des établissements Eschenbach qui a été fabriqué en Allemagne selon des procédés de fabrication de pointe, c'est un produit «Made in Germany». Toutes nos félicitations pour votre achat !

La lentille fabriquée en matériau incassable de qualité PXM® est protégée par un revêtement dur cera-tec®. La résistance aux rayures est un critère décisif assurant la qualité et la longévité de la lentille.

Consignes de sécurité



- ▶ Risque d'éblouissement et d'accident ! En cas d'usage d'appareils optiques, ne regardez jamais vers le soleil ou vers une autre source lumineuse ! Ne pas regarder directement dans la source lumineuse.
- ▶ Risque d'incendie ! En cas de manipulation ou d'entreposage non conforme, les lentilles des appareils optiques peuvent provoquer des dommages considérables en raison de «l'effet verre ardent» ! Veillez à ne jamais laisser de lentilles optiques sans recouvrement au soleil !
- ▶ Protégez votre lampe-loupe de tous chocs et impacts, de l'humidité et de la chaleur excessive ! Ne posez jamais votre lampe-loupe sur des radiateurs ou au soleil.
- ▶ En cas d'utilisation de la lampe-loupe, les vis d'arrêt ④ doivent être vissées fermement !
- ▶ N'utilisez pas la lampe-loupe à proximité de récipients remplis d'eau !
- ▶ Risque de trébuchement ! Veillez à ce que la conduite de raccordement ne représente aucun danger ! N'enroulez pas la conduite de raccordement autour de la lampe-loupe !

- ▶ Veuillez également avertir d'autres personnes et en particulier les enfants de ces dangers potentiels !

Les éléments de commande

- ① Lentille
- ② Couvercle de protection
- ③ Bouton de mise en marche/arrêt
- ④ Vis d'arrêt
- ⑤ Pied pivotant
- ⑥ Bloc d'alimentation multi-zones avec conduite de raccordement (110-240V~/50-60Hz)
- ⑦ Perforation pour pied pivotant
- ⑧ Cylindre de serrage
- ⑨ Pince de table
- ⑩ Fixation de la lentille

Mise en service

1. Vissez la pince de table ⑨ à l'aide du cylindre de serrage ⑧ à un plateau de table.
2. Enfichez le pied pivotant ⑤ dans la perforation ⑦ de la pince de table ⑨.
3. Enfichez le bloc d'alimentation ⑥ dans une prise raccordée en bonne et due forme. En cas d'opération de l'appareil en dehors de l'espace formant l'Union Européenne, veuillez utiliser l'adaptateur national spécifique.
4. Ouvrez le couvercle de protection ②. En cas de besoin, vous pouvez le retirer dans son intégralité. Le couvercle peut être accroché ou décroché de l'axe de pivotement quelle que soit la position.
5. Tournez le régulateur ③ vers l'arrière, au delà du point d'arrêt pour allumer la lampe-loupe. Un léger réchauffement de l'anneau lumineux extérieur en cours de marche est un phénomène tout-à-fait normal. En cas de conditions ambiantes défavorables, le réchauffement de l'appareil peut croître. Si la température atteint les 65°C, une réduction de la puissance s'enclenche automatiquement.





6. Tournez le régulateur ③ vers l'arrière, pour accroître la luminosité. Tournez-le vers l'avant, pour réduire la luminosité.
7. Réglez la lampe-loupe à la hauteur de travail souhaitée.
8. Pour éteindre l'appareil, tournez le régulateur ③ entièrement vers l'avant, au-delà du point d'arrêt.
9. Pour couper l'appareil de l'alimentation électrique, retirez le bloc d'alimentation ⑥ de la prise.
10. Après usage, fermez le couvercle de protection ②, pour protéger la lentille ① de la poussière et des saletés.

Accessoires

Nous proposons une lentille de 6,0 dpt. en tant qu'accessoire pour le produit présentant la réf. art. 27770 (grossissement 2,5x, Ø 132 mm, référence article : 277701).

- ▶ Le changement de lentilles a lieu par le biais de la fixation de lentille arrière ⑩ (zone rognée de la lentille ①). Amenez la tête de loupe dans une position verticale, afin que la lentille ① ne tombe pas de la fixation lorsque les deux vis sont desserrées. Desserrez les deux vis, puis retirez la fixation ⑩. Retirez la lentille ① de la fixation et installez la lentille 6 dpt dans la fixation. Veillez à cet égard à l'installer correctement ! Le bombage plus prononcé doit être orienté vers le bas.

Nous proposons également un couvercle de protection transparent à fixer sous la lentille ① dans le cadre de travaux poussiéreux ou entraînant l'enlèvement de copeaux (référence article : 277702).

Consignes d'entretien

Lorsque la lampe-loupe n'est pas utilisée, elle devrait être recouverte du couvercle de protection ②.

Retirez le bloc d'alimentation de la prise avant toute opération de nettoyage !



Nettoyez le boîtier et le pied à l'aide d'un chiffon humide. Nettoyez la lentille ① à l'aide d'un chiffon doux, qui ne peluche pas (par ex. linge de nettoyage pour verres à lunettes). En cas de saletés plus tenaces (par ex. traces de doigts), nettoyez la lentille ① doucement à l'aide d'un chiffon humidifié.

N'utilisez pas d'eau savonneuse qui contienne des plastifiants, des solvants alcooliques ou des produits nettoyants abrasifs ! Dans le cas contraire, la lentille ① pourrait être détruite.

Caractéristiques techniques

- ▶ Lentille : 27770 27771
 - Pouvoir de réfringence : 3,55 dpt 6,0 dpt
 - Grossissement : 1,9x 2,5x
 - Diamètre : 132 mm 132 mm
- ▶ Eclairage :
 - Réglage progressif, de 50% à 100%
 - Puissance d'éclairage :
 - max : env. 5000 lx en 200 mm,
 - min. : env. 2000 lx en 200 mm
- ▶ Classe de LED 1 EN 60825-1:2002

Garantie

Dans le cadre des dispositions légales, nous garantissons le bon fonctionnement du produit décrit dans le présent mode d'emploi en cas de dommages qui sont imputables à des défauts de fabrication ou des vices de matériaux. Tous dommages liés à un traitement non conforme, notamment suite à une chute ou un choc, effacent toute prétention à la garantie. Garantie uniquement sur présentation d'un ticket de caisse !



Elimination

Une fois que vous n'utilisez plus l'appareil, ne le jetez pas dans les déchets ménagers normaux. Ce produit est assujéti aux règles de la Directive européenne 2002/96/EC.



Éliminez le produit ou ses pièces par le biais d'une entreprise d'élimination agréée ou par le biais de votre service d'élimination des déchets communal. Veuillez respecter les consignes actuellement en vigueur. En cas de doute, veuillez contacter le service d'élimination des déchets de votre commune. Assurez l'élimination respectueuse de l'environnement de tous les matériaux d'emballage.



Italiano

Lei ha acquistato un prodotto di qualità della ditta Eschenbach, prodotto in Germania secondo i procedimenti di produzione più moderni, un prodotto di marca „Made in Germany“. Complimenti per l'acquisto.

La lente di materiale infrangibile di qualità PXM® è stata trattata con un rivestimento indurente cera-tec®. La resistenza alla graffiatura è un criterio decisivo di qualità e durata di vita della lente.

Avvertenze di sicurezza



- ▶ Pericolo di accecamento e lesioni! Non guardare mai verso il sole o verso un'intensa fonte luminosa con apparecchi ottici! Non guardare direttamente nella fonte luminosa.
- ▶ Pericolo d'incendio! Le lenti degli apparecchi ottici possono creare sostanziali danni, se utilizzate o conservate in modo improprio, a causa dell'effetto di "focalizzazione"! Ricordare di non lasciare le lenti ottiche al sole senza copertura!

- ▶ Proteggere la lente di ingrandimento da urti o colpi, umidità e calore eccessivo! Non collocare mai la lente di ingrandimento su termosifoni o al sole.
- ▶ Le viti di arresto ④ devono essere avvitate saldamente per consentire l'uso della lente di ingrandimento!
- ▶ Non utilizzare la lente di ingrandimento nelle vicinanze di contenitori pieni d'acqua!
- ▶ Pericolo di inciampo! Assicurarsi che il cavo di connessione non costituisca un pericolo! Non avvolgere il cavo di connessione attorno alla lente di ingrandimento!
- ▶ Ricordare tali pericoli anche ad altre persone e soprattutto ai bambini!

Elementi di comando

- ① Lente
- ② Copertura di protezione
- ③ Interruttore On/Off
- ④ Viti di arresto
- ⑤ Stativo orientabile
- ⑥ Alimentatore a spina a più campi con cavo di connessione (110-240 V~/50-60 Hz)
- ⑦ Foro per lo stativo orientabile
- ⑧ Cilindro di fissaggio
- ⑨ Morsetto da tavolo
- ⑩ Supporto lente

Messa in funzione

1. Avvitare il morsetto da tavolo ⑨ con il cilindro di fissaggio ⑧ a un piano da tavolo.
2. Inserire lo stativo orientabile ⑤ nel foro ⑦ del morsetto da tavolo ⑨.
3. Inserire l'alimentatore a spina ⑥ a una spina di rete installata a norma. In caso di utilizzo dell'apparecchio al di fuori dell'area UE, utilizzare l'adattatore specifico per la nazione.
4. Aprire la copertura di protezione ②. In caso di necessità è possibile rimuoverla completamente. La copertura può essere



inserita in qualsiasi posizione rispetto all'asse di orientamento.

5. Ruotare il regolatore ③ all'indietro, per accendere la lampada con lente di ingrandimento. Un leggero riscaldamento dell'anello esterno della lampada durante il funzionamento è normale. In caso di condizioni ambientali sfavorevoli il riscaldamento dell'apparecchio può aumentare. Se esso raggiunge la temperatura di 65° C, si attiva automaticamente una riduzione della potenza.
6. Ruotare il regolatore ③ ancora all'indietro, per aumentare la luminosità. Ruotarlo in avanti per ridurre la luminosità.
7. Impostare la lente di ingrandimento luminosa all'altezza di lavoro desiderata.
8. Per spegnere l'apparecchio ruotare il regolatore ③ completamente in avanti, fino al punto di arresto.
9. Per scollegare l'apparecchio dall'alimentazione elettrica staccare l'alimentatore a spina ⑥ dalla presa di rete.
10. Dopo l'uso, chiudere la copertura di protezione ②, per proteggere la lente ① dalla polvere e dallo sporco.

Accessori

Come accessorio per il n. art. 27770 offriamo una lente con 6,0 dpt. (ingrandimento 2,5x, Ø 132 mm, numero articolo: 277701).

- ▶ La sostituzione della lente ha luogo tramite il supporto lente posteriore ⑩ (area della lente ①). Ruotare la testa dell'apparecchio in posizione verticale, in modo da impedire la caduta della lente e nell'allentare le viti ①. Allentare le due viti e quindi prelevare il supporto ⑩. Prelevare la lente ① dal supporto e inserire la lente da 6 dpt nel supporto. Controllare la corretta installazione! Il lato più convesso dev'essere rivolto verso il basso.

Altrettanto disponibile è una copertura trasparente di protezione della lente, per l'aggancio al di sotto della lente ① per lavori che producono trucioli e polvere (numero articolo: 277702).

Manutenzione

Quando la lente di ingrandimento illuminata non viene utilizzata, è necessario coprirla con la copertura di protezione ②.

Prima della pulizia staccare l'alimentatore a spina dalla presa di rete!



Pulire alloggiamento e stativo con un panno umido. Pulire la lente ① con un panno morbido privo di pelucchi (ad es. panno per occhiali). In caso di sporco più intenso (ad es. impronte digitali) pulire la lente ① cautamente con un panno umido.

Non utilizzare soluzioni saponose contenenti ammorbidenti, soluzioni a base alcolica e detersivi abrasivi! In caso contrario, la lente ① potrebbe rovinarsi.

Dati tecnici

- ▶ Ottica: 27770 27771
 - Potere diottrico: 3,55 dpt 6,0 dpt
 - Ingrandimento: 1,9x 2,5x
 - Diametro: 132 mm 132mm
- ▶ Illuminazione:
 - Regolabile in livelli da 50% a 100%
 - Intensità luminosa:
 - max: ca. 5000 lx in 200 mm,
 - min.: ca. 2000 lx in 200 mm
- ▶ LED - Classe 1 EN 60825-1:2002

Garanzia

Garantiamo la funzionalità del prodotto descritto nel presente manuale di istruzioni, in relazione ai guasti riconducibili a difetti di fabbricazione o materie prime nell'ambito delle norme in vigore. I danni derivanti da uso improprio o da cadute o urti non sono coperti dalla presente garanzia. Per ottenere



le prestazioni previste in garanzia è necessario presentare una prova d'acquisto!

Smaltimento

Al termine della durata di vita dell'apparecchio, non smaltirlo insieme ai normali rifiuti domestici. Questo prodotto è soggetto alla Direttiva europea 2002/96/EC.



Smaltire il prodotto o le sue componenti tramite un'azienda di smaltimento autorizzata o tramite l'ente di smaltimento comunale. Rispettare le leggi vigenti. In caso di dubbi, mettersi in contatto con l'ente di smaltimento competente. Smaltire il materiale di imballaggio in modo ecocompatibile.



Español

Gracias por adquirir un producto de calidad de la empresa Eschenbach que ha sido fabricado en Alemania siguiendo los métodos de producción más modernos, un producto de marca "Made in Germany". Queremos felicitarle por esta decisión.

Esta lente de excelente calidad, fabricada con el material irrompible PXM®, está protegida con el revestimiento cera-tec®. La resistencia a arañazos es un criterio fundamental para la calidad y durabilidad de la lente.

Indicaciones de seguridad



- ▶ ¡Peligro de deslumbramiento y heridas! ¡No mire nunca hacia el sol ni ninguna otra fuente de luz potente con instrumentos ópticos! No mire directamente hacia la fuente de luz.
- ▶ ¡Peligro de incendio! ¡Las lentes de los dispositivos ópticos pueden causar daños considerables en caso de manejo o almacenamiento inadecuado, debido

al "efecto de vidrio ustorio"! ¡Cuide de que las lentes ópticas no queden nunca expuestas al sol sin tapa!

- ▶ ¡Proteja la lámpara con lupa frente a golpes o sacudidas, la humedad y el calor excesivo! No coloque la lámpara con lupa nunca sobre radiadores ni al sol.
- ▶ ¡Durante el uso de la lámpara con lupa los tornillos de sujeción ④ deben estar apretados!
- ▶ ¡No utilice la lámpara con lupa cerca de recipientes que contengan agua!
- ▶ ¡Riesgo de tropezar! ¡Tenga cuidado de que la línea de conexión no suponga ningún peligro! ¡No enrolle la línea de conexión alrededor de la lámpara con lupa!
- ▶ ¡Advierta de estos peligros también a otras personas y especialmente a los niños!

Los elementos de operación

- ① Lente
- ② Tapa protectora
- ③ Interruptor de encendido/apagado
- ④ Tornillos de sujeción
- ⑤ Brazo basculante
- ⑥ Bloque de alimentación con clavija múltiple con línea de conexión (110-240V~/50-60Hz)
- ⑦ Agujero para brazo basculante
- ⑧ Cilindro con bloqueo de posición
- ⑨ Abrazadera para mesa
- ⑩ Soporte de lente

Puesta en funcionamiento

1. Apriete la abrazadera para mesa ⑨ con el cilindro con bloqueo de posición ⑧ al tablón de una mesa.
2. Inserte el brazo basculante ⑤ en el agujero ⑦ de la abrazadera para mesa ⑨.
3. Conecte el bloque de alimentación con clavija ⑥ a una base de enchufe instalada según las prescripciones. En caso de puesta en funcionamiento del aparato



- fuera de la UE, utilice un adaptador específico para el país correspondiente.
- Abra la tapa protectora ②. Si es necesario, puede retirarla totalmente. Se puede abrir y cerrar la tapa en cualquiera de las posiciones del eje basculante.
 - Para encender la lámpara con lupa gire el regulador ③ pasando sobre el punto de encaje hacia atrás. Es normal que se caliente ligeramente el anillo de luz exterior durante el funcionamiento. En condiciones de temperaturas desfavorables, el calentamiento del aparato puede ser inferior. Si la temperatura alcanza los 65°C, se activa la reducción de potencia automática.
 - Siga girando hacia atrás el regulador ③ para aumentar la luminosidad. Gírelo hacia delante para reducir la luminosidad.
 - Ajuste la lámpara con lupa a la altura de trabajo que desee.
 - Para apagar el aparato, gire el regulador ③ totalmente hacia delante, pasando sobre el punto de encaje.
 - Para separar el aparato del suministro de corriente, extraiga el bloque de alimentación con clavija ⑥ de la base de enchufe.
 - Después del uso, cierre la tapa protectora ② para proteger la lente ① del polvo y suciedad.

Accesorios

Como accesorio para el art. n.º 27770 ofrecemos una lente de 6,0 dpt. (2,5x aumentos, Ø 132 mm, número de artículo: 277701).

- ▶ El cambio de la lente se realiza a través del soporte de lente ⑩ situado en la parte posterior (zona de sección de la lente ①). Gire el cabezal de la lupa en una posición vertical, para que al aflojar los dos tornillos la lente ① no se caiga del soporte. Afloje los dos tornillos y, a

continuación, retire el soporte ⑩. Saque la lente ① del soporte y coloque la lente de 6 dpt en el soporte. ¡Observe que la posición es la correcta! La curvatura mayor debe quedar hacia abajo.

También se puede solicitar una tapa protectora para la lente transparente, para fijarla bajo la lente ① para realizar trabajos en los que se desprendan virutas o polvo (número de artículo: 277702).

Indicaciones para el cuidado

Cuando no utilice la lámpara con lupa, cúbrala con la tapa protectora ②.

¡Antes de la limpieza extraiga siempre el bloque de alimentación con clavija de la base de enchufe!



Limpie la carcasa y el brazo con un paño húmedo. Limpie la lente ① con un paño suave y sin pelusas (p. ej. paño para limpiar gafas). En caso de gran suciedad (p. ej. marcas de dedos), limpie la lente ① con cuidado con un paño húmedo.

¡No utilice soluciones jabonosas que contengan plastificantes, disolventes alcohólicos, ni productos de limpieza abrasivos! De otro modo, la lente ① podría resultar dañada.

Características técnicas

- ▶ Óptica:

27770	27771
• Potencia focal: 3,55 dpt	6,0 dpt
• Aumentos: 1,9x	2,5x
• Diámetro: 132 mm	132mm
- ▶ Iluminación:
 - Regulable sin niveles, del 50% al 100%
 - Potencia de iluminación:

máx.: aprox. 5000 lx en 200 mm,
mín.: aprox. 2000 lx en 200 mm
- ▶ Clase de LED 1 EN 60825-1:2002



Garantía

Dentro del marco de las disposiciones legales, garantizamos el funcionamiento del producto descrito en estas instrucciones respecto a los defectos que puedan revelarse y que puedan imputarse a fallos de fabricación o deficiencias en el material. Si se producen daños por un tratamiento inadecuado, caídas o golpes, se invalidará el derecho a la garantía. ¡Solamente se aplicará la garantía previa presentación del justificante de compra!

Evacuación

Al final de su vida útil, no evacue este aparato en ningún caso con la basura doméstica. Este producto está sujeto a la directiva europea 2002/96/EC.



Evacue el producto o sus piezas a través de una empresa de evacuación de residuos autorizada o a través del servicio de evacuación de residuos de su comunidad. Respete las disposiciones actualmente vigentes. En caso de duda, póngase en contacto con su servicio de evacuación de residuos. Evacue todo el material de embalaje de manera respetuosa con el medio ambiente.



Nederlands

U heeft een kwaliteitsproduct aangeschaft van de firma Eschenbach, dat volgens de modernste productiemethoden in Duitsland werd gemaakt, een merkartikel „Made in Germany“. Wij feliciteren u met deze keuze.

De lens is gemaakt van eersteklas, onbreekbaar PXM®-materiaal en beschermd met cera-tec® harde coating. Krasbestendigheid is een doorslaggevend criterium voor kwaliteit en gebruiksduur van de lens.

Veiligheidsinstructies



- ▶ Gevaar voor verblinding en letsel! Nooit met optische apparatuur in de zon of in een andere heldere lichtbron kijken!
Niet direct in de lichtbron kijken.
- ▶ Brandgevaar! Als lenzen in optische apparaten verkeerd worden gebruikt of bewaard, kunnen deze door het „brandglaseffect“ aanzienlijke schade aanrichten! Let erop, dat optische lenzen nooit zonder afdekking in de zon liggen!
- ▶ Bescherm uw loeplamp tegen slag of stoot, vochtigheid en bovenmatige warmte! Leg uw loeplamp nooit op verwarming en/of in de zon.
- ▶ De stelschroeven ❶ moeten bij het gebruik van de loeplamp vastgedraaid zijn!
- ▶ Gebruik de loeplamp niet in de nabijheid van reservoirs gevuld met water!
- ▶ Struikelgevaar! Let erop, dat het netsnoer geen gevaar vormt! Wikkel het netsnoer niet om de loeplamp heen!
- ▶ Wijs andere personen en vooral kinderen ook op deze gevaren!

De bedieningselementen

- ❶ Lens
- ❷ Beschermkapje
- ❸ Aan/Uit-knop
- ❹ Stelschroeven
- ❺ Zwenkstatief
- ❻ Multifunctionele stekkeradapter met netsnoer (110-240V~/50-60Hz)
- ❼ Boorgat voor zwenkstatief
- ❽ Klemcilinder
- ❾ Tafelklem
- ❿ Lenshouder

Ingebruikname

1. Schroef de tafelklem ❾ met de klemcilinder ❽ vast aan een tafelblad.
2. Steek het zwenkstatief ❺ in het boorgat ❼ van de tafelklem ❾.
3. Steek de stekkeradapter ❻ in een stop-



contact dat volgens de voorschriften is aangesloten. In geval het apparaat wordt gebruikt buiten het bereik van de EU a.u.b. de landspecifieke adapter gebruiken.

4. Open het beschermkapje ②. Desgewenst kunt u dit er ook helemaal afhalen. Het kapje kan in iedere stand van de zwenk-as open- of dichtgeklapt worden.
5. Draai de regelknop ③ over het rustpunt heen omlaag, om de loeplamp in te schakelen. Het is normaal, dat de buitenste lichtring tijdens het bedrijf opwarmt. In geval van ongunstige omgevingsomstandigheden kan de opwarming van het apparaat toenemen. Als de temperatuur 65°C bereikt, treedt een automatische vermogensreductie in werking.
6. Draai de regelknop ③ verder naar achteren om de helderheid te verhogen. Draai deze naar voren om de helderheid te reduceren.
7. Stel de loeplamp in op de gewenste werkhoogte.
8. Om het apparaat uit te schakelen draait u de regelknop ③ helemaal naar voren, over het rustpunt heen.
9. Om het apparaat te ontkoppelen van de stroomvoorziening, haalt u de stekkeradapter ⑥ uit het stopcontact.
10. Na het gebruik sluit u het beschermkapje ②, om de lens ① te beschermen tegen stof en verontreinigingen.

Accessoires

Als accessoire voor art.-nr. 27770 bieden wij een lens aan met 6,0 dpt. (Vergroting 2,5x, Ø 132mm, artikelnummer: 277701).

- ▶ Het vervangen van de lens vindt plaats via de achterste lenshouder ⑩ (aangesneden bereik van de lens ①). Draai de kop van de loep in een verticale stand, zodat de lens ① als de beide schroeven losgedraaid worden, niet uit de houder

valt. Draai de beide schroeven los en haal dan de houder ⑩ eraf. Haal de lens ① uit de houder en zet de 6-dpt-lens in de houder. Let daarbij op de juiste inbouwstand! De sterkere welving moet omlaag wijzen.

Tevens is een transparante lensbeschermingskap verkrijgbaar om onder de lens ① vast te klemmen voor verspanende en stoffige werkzaamheden (artikelnummer: 277702).

Onderhoudsinstructies

Als de loeplamp niet wordt gebruikt, moet deze met het beschermkapje ② worden afgedekt.

Vóór de reiniging eerst de stekkeradapter uit het stopcontact halen!



Reinig behuizing en statief met een vochtige doek. Reinig de lens ① met een zachte, pluivrije doek (bijv. een brillendoekje). In geval van sterkere vervuiling (bijv. vingerafdrukken) reinigt u de lens ① voorzichtig met een vochtige doek.

Gebruik geen oplossingen van zeep met weekmakers erin, geen alcoholische oplosmiddelen en geen schurende schoonmaakmiddelen! De lens ① zou mogelijk vernield worden.

Technische gegevens

- ▶ Optiek: 27770 27771
 - Breekkracht: 3,55 dpt 6,0 dpt
 - Vergroting: 1,9x 2,5x
 - Diameter: 132mm 132mm
- ▶ Verlichting:
 - traploos regelbaar, van 50% tot 100%
 - Verlichtingssterkte:
 - max: ca. 5000 lx in 200 mm,
 - min: ca. 2000 lx in 200 mm
- ▶ LED - klasse 1 EN 60825-1:2002



Garantie

Wij garanderen de functie van het product dat wordt beschreven in deze handleiding in het kader van de wettelijke bepalingen en met betrekking tot gebreken die zich voordoen en te herleiden zijn tot fabricage- of materiaalfouten. In geval van schade door verkeerde behandeling, ook in geval van beschadiging door val of stoot kan geen aanspraak op garantie worden gemaakt. Garantieclaims alleen mogelijk door overleggen van het bewijs van aankoop!

Milieurichtlijnen

Voer het apparaat aan het einde van zijn gebruiksduur in geen geval af met het normale huisvuil. Dit product is onderworpen aan de Europese richtlijn 2002/96/EC.



Voer het product of delen ervan af via een erkend bedrijf voor afvalverwerking of via uw gemeentereiniging. Neem de actueel geldende voorschriften in acht. In geval van twijfel neemt u contact op met uw instelling voor afvalverwerking. Zorg voor een milieuvriendelijk afvoeren van alle verpakkingsmaterialen.



Dansk

Dette produkt er et kvalitetsprodukt, som er fremstillet af firmaet Eschenbach i Tyskland efter moderne produktionsmetoder - et mærkeprodukt "Made in Germany". Til lykke med dit køb.

Linsen af PXM®-kvalitetsmateriale, som ikke kan gå i stykker, er beskyttet af en hård belægning med cera-tec®. Et afgørende kriterium for linsens kvalitet og holdbarhed er dens modstandsdygtighed over for ridser.

Sikkerhedsanvisninger



- ▶ Fare for blænding og tilskadekomst! Se aldrig med optiske apparater ind i solen eller andre kraftige lyskilder! Se aldrig direkte ind i lyskilden.
- ▶ Brandfare! Linser i optiske apparater kan forårsage alvorlige skader på grund af "brændglaseffekten", hvis de anvendes eller opbevares forkert! Sørg for, at optiske linser aldrig ligger i solen uden at være dækket til!
- ▶ Beskyt lampeluppen mod stød og slag, fugt og høj temperatur! Læg aldrig lampeluppen på varmeapparatet eller i solen.
- ▶ Klemskrueerne ❶ skal være skruet fast, når lampeluppen anvendes!
- ▶ Brug ikke lampeluppen i nærheden af beholdere, som er fyldt med vand!
- ▶ Fare for at snuble! Sørg for, at ledningen ikke udgør nogen fare! Vikl ikke ledningen omkring lampeluppen!
- ▶ Gør også andre personer - især børn - opmærksom på disse farer!

Betjeningselementerne

- ❶ Linse
- ❷ Beskyttelsesklap
- ❸ Tænd-/slukkkontakt
- ❹ Klemskrue
- ❺ Drejestativ
- ❻ Stikaggregat til flere anvendelsesområder med tilslutningsledning (110-240V~/50-60Hz)
- ❼ Boring til drejestativ
- ❽ Klemcylinder
- ❾ Bordklemme
- ❿ Linseholder

Første anvendelse

1. Skru bordklemmen ❾ fast på en bordplade med klemcylinderen ❽.
2. Sæt drejestativet ❺ ind i bordklemmens ❾ boring ❼.
3. Sæt stikaggregatet ❻ ind i en stikkontakt, som er installeret korrekt. Hvis lampelup-

pen bruges uden for EU, skal du anvende en adapter, som kan bruges i det pågældende land.

4. Åbn beskyttelsesklappen ②. Du kan også tage den helt af ved behov. Klappen kan tages ud og sættes ind i alle drejeksens positioner.
5. Drej indstillingen ③ bagud og hen over stoppunktet for at tænde for lampeluppen. Det er normalt, at den yderste lampering varmes en smule op, når lampeluppen er i brug. Ved vanskelige omgivelser kan lampeluppen varmes mere op. Hvis temperaturen kommer op på 65°C, aktiveres der en automatisk reducere af effekten.
6. Drej indstillingen ③ længere bagud for at øge lysstyrken. Drej den fremad for at reducere lysstyrken.
7. Indstil lampeluppen til den ønskede arbejds højde.
8. Drej indstillingen ③ helt frem og forbi stoppunktet for at slukke for lampeluppen.
9. Tag stikaggregatet ⑥ ud af stikkontakten for at afbryde lampeluppen fra strømforsyningen.
10. Efter brug lukkes beskyttelsesklappen ②, så linsen ① beskyttes mod støv og urenheder.

Tilbehør

Som tilbehør for art.-nr. 27770 leverer vi en linse med 6,0 dpt. (forstørrelse 2,5x, Ø 132mm, artikelnummer: 277701).

- Linsen skiftes på den bageste linseholder ⑩ (linsens lige område ①). Drej luppens hoved til lodret stilling, så linsen ① ikke falder ud af holderen, når de to skruer løsnes. Løs de to skruer, og tag holderen ⑩ af. Tag linsen ① ud af holderen, og sæt 6-dpt-linsen ind i holderen. Sørg for, at den sidder korrekt! Den kraftigste hvælving skal pege nedad.

Der leveres også en gennemsigtig beskyttelsesklap til fastsætning under linsen ① til spåntagende, støvende arbejde (artikelnummer: 277702).

Plejeanvisninger

Hvis lampeluppen ikke bruges, skal den dækkes med beskyttelsesklappen ②.

Tag stikaggregatet ud af stikkontakten før rengøring!



Rengør huset og stativet med en fugtig klud. Rengør linsen ① med en blød, trævlefri klud (f.eks. en pudseklud til briller). Hvis snavset sidder fast (f.eks. fingeraftryk) rengøres linsen ① forsigtigt med en fugtig klud.

Brug ikke sæbeopløsninger, som indeholder blødgørende stoffer, alkoholiske opløsningsmidler eller skurende rengøringsmidler! Ellers kan linsen ① ødelægges.

Tekniske data

- Optik: 27770 27771
 - Brudkraft: 3,55 dpt 6,0 dpt
 - Forstørrelse: 1,9x 2,5x
 - Diameter: 132mm 132mm
- Belysning:
 - Kan reguleres trinløst, fra 50% til 100%
 - Belysningsstyrke:
maks: ca. 5000 lx i 200 mm,
min: ca. 2000 lx i 200 mm:
- LED - klasse 1 EN 60825-1:2002

Garanti

Som led i lovens bestemmelser hæfter vi for produktets funktion som beskrevet i denne vejledning med hensyn til forekommende mangler, som kan føres tilbage til fabriktionsfejl eller materialefejl. Ved skader på grund af forkert behandling, det være sig ved fald eller stød, kan der ikke stilles krav om garanti. Garanti kun efter fremlæggelse af dokumentation eller købsbilag!

Bortskaffelse

Smid aldrig lampeluppen ud med det normale husholdningsaffald, når den er udslidt. Dette produkt er underlagt det europæiske direktiv 2002/96/EC.



Bortskaf produktet eller dele deraf hos en godkendt affaldsvirksomhed eller på den kommunale genbrugsplads. Overhold de gældende forskrifter. Kontakt affaldsordningen, hvis du er i tvivl. Aflever alle emballeringsmaterialer til miljøvenlig bortskaffelse.



Svenska

Du har just köpt en kvalitetsprodukt från företaget Eschenbach. Den har tillverkats med de modernaste metoder i Tyskland och är en äkta märkesvara "Made in Germany". Vi gratulerar till ett bra köp.

Linsen är tillverkad av förstklassigt, okrossbart PXM®-material med en skyddande, hård hinna av cera-tec®. Linsen är mycket reptålig, vilket är avgörande för både kvalitet och hållbarhet.

Säkerhetsanvisningar



- ▶ Risk för bländning och personsador! Titta aldrig rakt in i solen eller andra starka ljuskällor med optiska instrument! Titta aldrig rakt in i ljuskällan.
- ▶ Brandrisk! Linser i optiska instrument kan fungera som brännglas och orsaka stora skador om de används eller förvaras på fel sätt! Lägg aldrig oskyddade optiska linser i solen!
- ▶ Skydda linslampan mot stötar och slag, fukt och alltför hög värme! Lägg aldrig linslampan på värmekällor eller i solen.
- ▶ Klämskruvarna 4 måste skruvas åt ordentligt innan linslampan används!

- ▶ Använd inte linslampan i närheten av behållare med vatten!
- ▶ Snubblingsrisk! Se till så att anslutningsledningen inte utgör någon olycksrisk! Linda aldrig ledningen runt linslampan!
- ▶ Gör även andra personer och i synnerhet barn medvetna om riskerna!

Komponenter

- 1 Lins
- 2 Skyddskåpa
- 3 På/Av-knapp
- 4 Klämskruvar
- 5 Svängbart stativ
- 6 Kontaktnättdel med anslutningsledning (110-240V~/50-60Hz)
- 7 Borrhål för stativ
- 8 Klämcyllinder
- 9 Bordsklämma
- 10 Linshållare

Förberedelser

1. Skruva fast bordsklämman 9 på en bordsskiva med klämcyllindern 8.
2. Stick in stativet 5 i hålet 7 på bordsklämman 9.
3. Sätt kontaktnättdelen 6 i ett godkänt eluttag. Den som använder produkten utanför EU sak använda den adapter som gäller för motsvarande land.
4. Öppna skyddskåpan 2. Om det behövs kan du också ta av den helt. Skyddet kan snäppas ut eller in från vilket håll som helst på axeln.
5. Skruva reglaget 3 förbi stoppet och fortsätt föra det bakåt tills lampan tänds. Det är normalt att den yttre ringen blir lite varm när lampan lyser. Vid ogynnsamma förhållanden kan produkten bli ännu varmare. Om temperaturen stiger till 65°C reduceras effekten automatiskt.
6. Skruva reglaget 1 ännu längre bakåt för att öka ljusstyrkan. Skruva reglaget framåt för att minska den.



7. Ställ in linslampan i rätt arbetshöjd.
8. Skruva reglaget ③ så långt det går framåt, förbi stoppet, för att släcka lampan.
9. För att bryta strömtilförseln till produkten drar du ut kontaktnätdelen ⑥ ur uttaget.
10. Stäng skyddskåpan ② när du inte ska använda produkten för att skydda linsen ① från damm och smuts.

Tillbehör

Som tillbehör till artnr. 27770 kan du också beställa en lins med 6,0 dpt. (2,5x, Ø 132 mm förstoring, artikelnummer: 277701).

- ▶ Linsen byts via den bakre hållaren ⑩ (den tillskurna delen av linsen ①). Skruva på linshuvudet tills det står lodrätt så att linsen ① inte faller ut ur fästet när du lossar de båda skruvarna. Lossa skruvarna och ta av hållaren ⑩. Ta ut linsen ① ur fästet och sätt dit 6-dpt-linsen istället. Kontrollera att den sitter som den ska! Den sida som är mest välvd ska peka neråt.

I leveransen ingår även ett transparent linsskydd som ska klämmas fast under linsen ① och användas vid arbeten som ger upphov till flisor och damm (artikelnummer: 277702).

Skötsel

När linslampan inte används bör den täckas med skyddskåpan ②.

Dra ut kontaktnätdelen ur uttaget innan du rengör produkten!



Rengör höljet och stativet med en fuktig trasa. Rengör linsen ① med en mjuk, luddfri duk (t ex den som används till glasögonen). Om linsen ① är mycket smutsig (t ex av fingeravtryck) kan du fukta duken.

Använd inte rengöringsmedel med mjukgörare, alkoholhaltiga lösningsmedel eller slipande medel! Då kan linsen ① förstöras.

Tekniska data

- ▶ Optik: 27770 27771
 - Brytningskraft: 3,55 dpt 6,0 dpt
 - Förstoring: 1,9x 2,5x
 - Diameter: 132 mm 132mm
- ▶ Belysning:
 - steglöst inställbar, från 50 % till 100 %
 - Belysningsstyrka:
 - max: ca 5000 lx i 200 mm,
 - min: ca 2000 lx i 200 mm
- ▶ LED-klass 1 EN 60825-1:2002

Garanti

Inom ramarna för de lagstadgade bestämmelserna lämnar vi en garanti som täcker fabriktions- eller materialfel på den produkt som beskrivs här. Vi ansvarar inte och lämnar ingen garanti för skador som är ett resultat av att produkten behandlats på fel sätt, fallit i golvet eller utsatts för stötar. Garantiförmånerna kan endast utnyttjas mot uppvisande av inköpskvitto!

Kassering

Produkten får absolut inte slängas bland de vanliga hushållssoporna när den ska kasseras. Den här produkten faller under bestämmelserna i EU-direktiv 2002/96/EC.



Lämna in produkten eller delar av den till ett godkänt återvinningsföretag eller till din kommunala avfallsanläggning. Följ gällande föreskrifter. Kontakta din avfallsanläggning om du har några frågor. Lämna in allt förpackningsmaterial till miljövänlig återvinning.





Norsk

Du har kjøpt et kvalitetsprodukt fra Eschenbach som er produsert i Tyskland etter de mest moderne produksjonsprinsippene, et merkeprodukt „Made in Germany”.

Vi gratulerer deg med denne avgjørelsen.

Linsen av høyverdig, uknuselig PXM®-materiale er beskyttet med cera-tec® hard coating. Ripefasthet er et avgjørende kriterium for linsens kvalitet og levetid.

Sikkerhets henvisninger



- ▶ Fare for blinding og skader! Bruk aldri optiske innretninger i solen eller under andre lyse lyskilder! Ikke se direkte inn i lyskilden.
- ▶ Brannfare! Linser i optiske innretninger kan forårsake betydelige skader ved urettmessig håndtering eller oppbevaring grunnet „brannglassvirkningen“! Pass på at optiske linser aldri ligger i solen uten tildekking!
- ▶ Beskytt lupelampen mot støt eller slag, fuktighet og overstadig varme! Legg aldri lupelampen på varmeovner eller i solen.
- ▶ Klemmeskruene 4 må være fastskrudd når lupelampen brukes!
- ▶ Bruk ikke lupelampen i nærheten av vannfylte beholdere!
- ▶ Snubelfare! Pass på at apparatledningen ikke utgjør noen fare! Vikle ikke apparatledningen rundt lupelampen!
- ▶ Gjør også andre personer, og særlig barn, oppmerksomme på disse farene!

Betjenings elementene

- 1 Linse
- 2 Beskyttelsesdeksel
- 3 Av-/på-bryter
- 4 Klemmeskruer
- 5 Svingestativ

- 6 Multistøpsel med apparatledning (110-240 V~/50-60 Hz)
- 7 Boring for svingestativ
- 8 Klemmesylinder
- 9 Bordklemme
- 10 Linseholder

Ta apparatet i bruk

1. Skru bordklemmen 9 med klemmesylinderen 8 fast på en bordplate.
2. Stikk svingestativet 5 inn i boringen 7 på bordklemmen 9.
3. Plugg støpset 6 inn i en ordentlig tilkoblet stikkontakt. Hvis du skal bruke apparatet utenfor EU-området, må du bruke de landsspesifikke adapterne.
4. Åpne beskyttelsesdekslet 2. Ved behov kan du også ta dette helt av. Dekselet kan være åpent eller lukket i enhver posisjon fra svingaksen.
5. Drei bryteren 3 bakover forbi stoppunktet for å slå på lupelampen. Lett oppvarming av den ytre lysringen er normalt under bruk. Ved ugunstige miljøbetingelser, kan oppvarmingen av apparatet tilta. Dersom temperaturen når 65 °C, blir den automatiske kraftredueringen virksom.
6. Drei bryteren 3 lenger bakover for å øke lysstyrken. Drei bryteren fremover for å redusere lysstyrken.
7. Still lupelampen inn på ønsket arbeidshøyde.
8. Drei bryteren 3 helt frem forbi stoppunktet for å slå av apparatet.
9. Trekk støpset 6 ut av stikkontakten for å skille apparatet fra strømforsyningen.
10. Lukk beskyttelsesdekslet 2 etter bruk for å beskytte linsen 1 mot støv og forurensinger.

Tilbehør

Som tilbehør for art.-nr. 27770 tilbyr vi en linse med 6,0 dpt. (forstørrelse 2,5x, Ø 132 mm, artikkelnummer: 277701).





- ▶ Linsebytte utføres på bakre linseholder ⑩ (innsnittsområdet til linsen ①). Drei lupehodet til lodrett posisjon slik at linsen ① ikke faller ut av holderen når begge skruene løsnes. Løsne begge skruene, deretter tar du av holderen ⑩. Ta linsen ① ut av holderen og sett 6 dioptr-linsen inn i holderen. Pass på at du har korrekt posisjon! Den kraftigere bøyningen må peke nedover.

Du kan også få tak i et gjennomsiktig linsebeskyttelsesdeksel til å klemme på under linsen ① for sponproduserende, støvende arbeid (artikkelnummer: 277702).

Vedlikeholdshenvisninger

Når lupelampen ikke er i bruk, må den dekkes til med beskyttelsesdekselet ②.

Trekk støpselet ut av stikkontakten før rengjøring!



Rengjør apparathuset og stativet med en fuktig fille. Rengjør linsen ① med en myk, lofri fille (f.eks. brillepussefille). Ved kraftigere forurensinger (f.eks. fingeravtrykk) rengjør du linsen ① forsiktig med en fuktig fille.

Bruk ikke såpeløsninger som inneholder mykningsmidler eller alkoholholdige løsemidler, og heller ingen skurende rengjøringsmidler, ellers kan linsen ① bli ødelagt!

Tekniske spesifikasjoner

- ▶ Optikk: 27770 27771
 - Bryteevne: 3,55 6,0 dioptr
 - Forstørrelse: 1,9x 2,5x
 - Diameter: 132 mm 132 mm
- ▶ Belysning:
 - trinnløs regulerbar, fra 50 % til 100 %
 - Belysningsstyrke: maks: ca. 5000 lx i 200 mm, min: ca. 2000 lx i 200 mm
- ▶ LED - klasse 1 EN 60825-1:2002

Garanti

Vi garanterer innenfor rammene av de juridiske bestemmelsene for funksjonen til produktet som er beskrevet i denne bruksanvisningen når det gjelder oppståtte mangler som kan føres tilbake til fabrikasjonsfeil eller materialfeil. Vi yter ingen garanti for skader som oppstår grunnet urettmessig håndtering eller skader fra fall eller støt. Garanti gis kun mot fremvisning av kvittering!

Deponering

Kast aldri apparatet i vanlig husholdningsavfall etter endt levetid. Dette produktet ligger under europeisk retningslinje 2002/96/EC.



Deponer produktet eller deler av produktet via et godkjent deponeringsforetak eller via den kommunale avfallsinstitusjonen. Ta hensyn til de aktuelle gjeldende forskriftene. Dersom du er i tvil, så ta kontakt med avfallsinstitusjonen. Lever alle forpakkingsmateriale inn til resirkulering.



Suomi

Olet hankkinut Eschenbach-laatuotteen, joka on valmistettu Saksassa uudenaikaisimpien valmistusmenetelmien mukaisesti: "Made in Germany" -merkkituotteen. Onnittelemme sinua tästä päätöksestä.

Laadukkaasta särkymättömästä PXM®-materiaalista valmistettu suurennuslasi on suojattu cera-tec®-kovapinnoitteella. Naarmuuntumattomuus on ratkaiseva kriteeri linssin laadulle ja käyttöiälle.

Turvaohjeet

- ▶ Häikäisy- ja loukkaantumisvaara! Älä koskaan katso optisilla laitteilla aurinkoon tai muuhun kirkkaaseen valonlähteeseen! Älä katso suoraan valonlähteeseen.





- ▶ Tulipalovaara! Optisten laitteiden linssien ”polttolasivaikutus” voi asiattomassa käytössä tai varastoinnissa aiheuttaa huomattavia vahinkoja! Varmista, ettei optisia linssejä jätetä koskaan aurinkoon ilman suojusta!
- ▶ Suojaa suurennuslasivalaisinta iskuilta tai törmäyksiltä, kosteudelta ja yletömältä lämmöltä! Älä koskaan aseta suurennuslasivalaisinta lämpöpatterille tai aurinkoon.
- ▶ Kiinnitysruuvien 4 on oltava tiukkaan ruuvattuna suurennuslasivalaisinta käytettäessä!
- ▶ Älä käytä suurennuslasivalaisimia vedellä täytettyjen astioiden lähellä!
- ▶ Kompastumisvaara! Varmista, ettei liitosjohto ole vaaraksi! Älä kiedo liitosjohtoa suurennuslasivalaisimen ympärille!
- ▶ Tiedota näistä vaaroista myös muille henkilöille ja erityisesti lapsille!

Käyttöelementit

- 1 Linssi
- 2 Suojakansi
- 3 Virtakytkin
- 4 Kiinnitysruuvit
- 5 Kääntöteline
- 6 Monialuepistokeverkkoalaite ja liitosjohto (110-240V~/50-60Hz)
- 7 Reikä kääntötelinettä varten
- 8 Kiinnityslieriö
- 9 Pöytäkiinnitin
- 10 Linssinpidike

Käyttöönotto

1. Ruuvaa pöytäkiinnitin 9 kiinni pöytälevyn kiinnityslieriön 8 avulla.
2. Työnnä kääntöteline 5 pöytäkiinnittimen 9 reikään 7.
3. Liitä pistokeverkkoalaite 6 asianmukaisesti asennettuun verkkopistorasiaan. Käytä maakohtaista sovitinta, jos käytät laitetta EU-alueen ulkopuolella.

4. Avaa suojakansi 2. Tarvittaessa voit myös irrottaa sen kokonaan. Kansia voidaan napsauttaa irti kääntöakselista tai kiinnittää siihen takaisin missä asennossa tahansa.
5. Kytke suurennuslasivalaisin päälle kiertämällä säädintä 3 lukituskohdan yli taaksepäin. Uloimman valaisurenkaan lievä kuumeneminen käytössä on normaalia. Epäsuotuisissa ympäristöolosuhteissa laite saattaa kuumentua enemmän. Jos lämpötila saavuttaa 65 °C, tehoa alennetaan automaattisesti.
6. Lisää kirkkautta kiertämällä säädintä 3 lisää taaksepäin. Alenna kirkkautta kiertämällä sitä eteenpäin.
7. Aseta suurennuslasivalaisin halutulle työskentelykorkeudelle.
8. Sammuta laite kiertämällä säädintä 3 kokonaan eteen, lukituskohdan yli.
9. Erota laite verkkovirrasta vetämällä pistokeverkkoalaite 6 pistorasiasta.
10. Sulje suojakansi 2 käytön jälkeen. Näin linssi 1 on suojassa pölyltä ja lialta.

Lisävarusteet

Tarjoamme tuotenro:lle 27770 lisävarusteena 6,0 dpt:n linssin. (Suurennus 2,5x, Ø 132 mm, tuotenumero: 277701).

- ▶ Linssin vaihto tapahtuu taaemman linssinpidikkeen 10 avulla (linssin leikattu alue 1). Kierrä suurennuslasipää pystysuoraan asentoon, jotta linssi 1 ei putoa pidikkeestä, kun molemmat ruuvit irrotetaan. Avaa molemmat ruuvit, irrota sitten pidike 10. Ota linssi 1 pidikkeestä ja aseta pidikkeeseen 6 dioptrian linssi. Varmista tällöin oikea asento! Voimakkaamman kuperan osan on osoitettava alaspäin.

Saatavana on myös läpinäkyvä linssin suojakansi, joka voidaan kiinnittää linssin 1 alapuolelle lastuja lennättävissä, pölyävissä töissä (tuotenumero: 277702).



Hoito-ohjeet

Kun suurennuslasivalaisinta ei käytetä, se tulisi peittää suojakannella ②.

Vedä pistokeverkkolaite pisto- rasiasta ennen puhdistusta!



Puhdista kotelo ja teline kostealla liinalla. Puhdista linssi ① pehmeällä, nukattomalla liinalla (esim. silmälasien puhdistusliinalla). Puhdista voimakkaammat epäpuhtaudet (esim. sormenjäljet) linssistä ① varovasti kostealla liinalla.

Älä käytä pehmentimiä sisältäviä saippua-
liuoksia, alkoholipitoisia liuotainaineita tai hankaavia puhdistusaineita! Linssi ① voi muuten rikkoutua.

Tekniset tiedot

- ▶ Optiikka: 27770 27771
 - Taittovoimakkuus: 3,55 D 6,0 D
 - Suurennus: 1,9x 2,5x
 - Halkaisija: 132 mm 132 mm
- ▶ Valaistus:
 - portaattomasti säädettävissä, 50 % ... 100 %
 - valaistuksen voimakkuus:
kork.: n. 5000 lx / 200 mm,
väh.: n. 2000 lx / 200 mm
- ▶ LED - luokka 1 EN 60825-1:2002

Takuu

Myönnämme lakisääteisten määräysten puitteissa takuun tässä ohjeessa kuvatun tuotteen toiminnalle valmistusvirheestä tai materiaalivirheestä aiheutuvien mahdollisten vikojen suhteen. Emme vastaa asiattomasta käsittelystä tai putoamisen tai iskun vaikutuksesta aiheutuvista vahingoista. Takuu ainoastaan ostotositteen esittämistä vastaan!

Hävittäminen

Älä missään tapauksessa heitä laitetta sen käytön päätyttyä tavallisten kotitalousjätteiden sekaan. Tämä tuote on eurooppalaisen direktiivin 2002/96/EC alainen.



Hävitä tuote tai sen osat valtuutetun jätehuoltoyrityksen tai kunnallisen jätehuollon avulla. Noudata ajankohtaisia voimassa olevia määräyksiä. Ota epäselvissä tapauksissa yhteyttä jätehuoltoyritykseesi. Hävitä kaikki pakkausmateriaalit ympäristöystävällisesti.



Polski

Ten wysokiej jakości produkt marki Eschenbach został wyprodukowany w Niemczech zgodnie z najnowocześniejszymi metodami produkcji. Markowy produkt „Made in Germany”. Gratulujemy ci tego wyboru.

Soczewka wykonana z wysokiej jakości nietłukącego materiału PXM® jest zabezpieczona powłoką utwardzającą cera-tec®. Odporność na zarysowania jest decydującym kryterium oceny jakości i trwałości soczewki.

Wskazówki bezpieczeństwa



- ▶ Niebezpieczeństwo oślepienia i odniesienia obrażeń! Nigdy nie patrz przez urządzenie optyczne bezpośrednio w słońce lub inne jasne źródła światła! Nigdy nie patrz bezpośrednio w źródło światła.
- ▶ Niebezpieczeństwo pożaru! Soczewki w przyrządach optycznych przy nieprawidłowym użytkowaniu lub przechowywaniu mogą spowodować poważne szkody w wyniku „skupiania promieni słonecznych”! Pamiętaj, by nigdy nie kłaść soczewek optycznych bez osłony na słońcu!
- ▶ Oświetlenie chroni przed obijaniem lub uderzeniem, wilgocią i nadmiernym ciepłem! Nigdy nie odkładaj oświetlenia na grzejniku ani na powierzchniach wystawionych na działanie promieni słonecznych.



- ▶ Śruby zaciskowe ④ w czasie korzystania z oświetlenia muszą być dokręcone!
- ▶ Nie używaj oświetlenia w pobliżu naczyń z wodą!
- ▶ Niebezpieczeństwo potknięcia! Zwracaj uwagę na to, by przewód przyłączeniowy nie stanowił zagrożenia potknięcia! Nie zawijaj przewodu pętelączyeniowego o oświetlenie!
- ▶ Zwróć na to uwagę innym osobom, a w szczególności dzieciom!

Elementy obsługi

- ① Soczewka
- ② Osłona
- ③ Włacznik/wyłącznik
- ④ Śruby zaciskowe
- ⑤ Statyw obrotowy
- ⑥ Zasilacz uniwersalny z przewodem przyłączeniowym (110–240 V \sim /50–60 Hz)
- ⑦ Otwór do założenia na statywie obrotowym
- ⑧ Wałek zaciskowy
- ⑨ Zacisk stołowy
- ⑩ Uchwyt soczewki

Uruchamianie

1. Przykręć zacisk stołowy ⑨ z wałkiem zaciskowym ⑧ do blatu stołu.
2. Załóż statyw obrotowy ⑤ w otwór ⑦ zacisku stołowego ⑨.
3. Podłącz zasilacz ⑥ do prawidłowo zamontowanego gniazdka. W czasie użytkowania urządzenia poza obszarem UE, użyj właściwej przystawki.
4. Otwórz osłonę ②. W razie potrzeby możesz ją całkowicie zdjąć. Osłonę możesz ustawiać w dowolnym położeniu.
5. Obróć regulator ③ pokonując punkt oporu do tyłu, by włączyć oświetlenie. Nieznaczne na-

grzanie zewnętrznego pierścienia świetlnego podczas pracy jest normalnym objawem. W niekorzystnych warunkach otoczenia, urządzenie może się mocniej nagrzewać. Po osiągnięciu temperatury 65 °C, uruchamia się automatyczna regulacja mocy.

6. Obróć regulator ③ dalej do tyłu, by zwiększyć jasność. Obróć regulator do przodu, by zmniejszyć jasność.
7. Ustaw oświetlenie na żądaną wysokość roboczą.
8. Obróć regulator ③ maksymalnie do przodu, pokonując punkt oporu, by wyłączyć urządzenie.
9. Wyciągnij zasilacz ⑥ z gniazdka.
10. Po zakończeniu pracy zamknij osłonę ②, by soczewka ① nie kurzyła się.

Akcesoria

W ofercie akcesoriów pod numerem 27770 dostępna jest soczewka o mocy 6,0 dpt. (powiększenie 2,5 x, Ø 132 mm, nr art.: 277701).

- ▶ Soczewkę wymienia się w tylnym uchwycie ⑩ (wycięty fragment soczewki ①). Głowicę soczewki obróć w położenie pionowe tak, by podczas odkręcania obu śrub soczewka ① nie wypadła z uchwytu. Odkręć obie śruby, a następnie zdejmij uchwyt ⑩. Wyciągnij soczewkę ① z uchwytu i załóż soczewkę 6 dpt. Zwracaj przy tym uwagę na prawidłowe położenie montażowe! Większa wypukłość musi być zwrócona do dołu.

Oferowana jest również przezroczysta osłona do założenia pod soczewką ① przeznaczona do pracy związanej z powstawaniem wiórów i pyłu (nr art.: 277702).



Czyszczenie

Nieużywane oświetlenie przykryj osłoną ❷.

Przed przystąpieniem do czyszczenia odłącz zasilacz z gniazdka!



Obudowę i statyw czyść wilgotną szmatką. Soczewkę ❶ czyść miękką, niestrzępiącą się szmatką (np. szmatką do czyszczenia okularów). Bardziej widoczne zanieczyszczenia (np. odciski palców) na soczewce ❶ usuwaj ostrożnie wilgotną szmatką.

Nie używaj roztworów z dodatkiem mydła, zawierających zmiękczacze, rozpuszczalników na bazie alkoholu ani żadnych środków czyszczących szorujących powierzchnię! Mogłyby to spowodować uszkodzenie soczewki ❶.

Dane techniczne

- ▶ Optyka: 27770 27771
 - Moc: 3,55 dpt 6,0 dpt
 - Powiększenie: 1,9x 2,5x
 - Średnica: 132 mm 132mm
- ▶ Oświetlenie:
 - Regulacja bezstopniowa, od 50% do 100%
 - Moc oświetlenia:
maks: około 5000 lx na 200 mm,
min.: około 2000 lx na 200 mm
- ▶ Klasa diod 1 EN 60825-1:2002

Gwarancja

Zgodnie z przepisami ustawowymi udzielamy gwarancji na opisywany w niniejszej instrukcji produkt w zakresie występujących wad, które wynikają z błędów popełnionych w produkcji lub błędów materiału. Producent nie udziela gwarancji w przypadku uszkodzeń spowodowanych nieprawidłowym

użytkowaniem, także w przypadku uszkodzenia w wyniku upuszczenia lub uderzenia. Gwarancja jest ważna tylko za okazaniem paragonu fiskalnego jako dowód zakupu!

Utylizacja

Po upływie okresu użytkowania urządzenia, nie wyrzucaj go do śmieci razem z zwykłymi odpadami domowymi. Niniejszy produkt spełnia wymogi dyrektywy 2002/96/EC.



Przekaż urządzenie lub jego poszczególne elementy do utylizacji odpowiedniemu zakładowi utylizacyjnemu lub miejskiemu przedsiębiorstwu oczyszczania. Przestrzegaj aktualnie obowiązujących przepisów. W razie pytań i wątpliwości odnośnie zasad utylizacji skontaktuj się z najbliższym zakładem utylizacji. Wszystkie materiały wchodzące w skład opakowania oddaj do odpowiednich punktów zbiórki odpadów.



Česky

Koupili jste si kvalitní výrobek firmy Eschenbach, který byl vyroben podle nejmodernějšího výrobního procesu v Německu, značkový výrobek s označením „Made in Germany“. Blahopřejeme Vám k tomuto rozhodnutí.

Čočka z vysoce kvalitního, nerozbitného materiálu PXM® je chráněná tvrdým povlakem cera-tec®. Odolnost proti poškrábání je rozhodujícím kritériem pro kvalitu a trvanlivost čočky.

Bezpečnostní instrukce

- ▶ Nebezpečí oslepení a zranění! Nikdy se nedívejte optickými přístroji do slunce nebo jiných jasných světelných přístrojů! Nikdy se nedívejte přímo do světelných zdrojů.





- ▶ Nebezpečí požáru! Čočky v optických zařízeních a přístrojích mohou způsobit při neodborné manipulaci a nesprávném skladování z důvodu „účinku soustředěné čočky (lupy)“ značné škody! Dbejte na to, aby optické čočky nikdy neležely na slunci bez krytu!
- ▶ Chraňte Vaši lampu s lupou před nárazem a úderem, vlhkostí a nadměrným teplem! Nikdy nepokládejte Vaši lampu s lupou na radiátor a nikdy jej nevystavujte přímému slunečnímu záření.
- ▶ Svěrací šrouby ④ musí být při používání lampy s lupou pevně utáhnuté!
- ▶ Nepoužívejte lampu s lupou v blízkosti nádrží, které jsou naplněné vodou!
- ▶ Nebezpečí zakopnutí! Dbejte na to, aby přípojné vedení nepředstavovalo žádné nebezpečí! Neovíjejte přípojné vedení kolem lampy s lupou!
- ▶ Upozorněte na toto nebezpečí také jiné osoby a zejména děti!

Ovládací prvky

- ① čočka
- ② ochranné víko
- ③ zapínač/vypínač
- ④ svěrací šrouby
- ⑤ otočný stojan
- ⑥ vícepásmový napájecí zdroj s přípojným vedením (110-240V~/50-60Hz)
- ⑦ vývrt pro otočný stojan
- ⑧ úchytný válec
- ⑨ stolní svěrka
- ⑩ držák čočky

Uvedení do chodu

1. Stolní svěrku ⑨ přišroubujte s úchytným válcem ⑧ pevně na stolní desku.
2. Otočný stojan ⑤ zastrčte do vývrtu ⑦ stolní svěrky ⑨.

3. Napájecí zdroj ⑥ zastrčte poté do řádně instalované zásuvky. Při provozu přístroje mimo oblast EU použijte laskavě adaptér, který je specifický pro danou zemi.

4. Otevřete ochranné víko ②.

Dle potřeby jej můžete také celkem sejmout. Víko lze v jakékoliv poloze z otočné osy vyjmout nebo do ní zastrčit.

5. Pro zapnutí lampy s lupou otočte regulátorem ③ nad bodem zapadnutí dozadu. Mírné zahřátí vnějšího okruhu lampy během provozu je normální. Za nepříznivých podmínek okolí se může zahřátí přístroje ještě zvýšit. Dosáhne-li se teplota 65°C, zapne se automatické snížení výkonu.

6. Ke zvýšení jasu otočte regulátorem ③ ještě víc dozadu. Ke snížení jasu jej otočte opět dopředu.

7. Nastavte lampu s lupou na požadovanou pracovní výšku.

8. Pro vypnutí přístroje otočte regulátorem ③ celkem dopředu, pryč od zapadajícího bodu.

9. Pro vypnutí napájení ze sítě, vytáhněte napájecí zdroj ⑥ ze zásuvky.

10. Po použití zavřete ochranné víko ② pro ochranu čočky ① před prachem a znečištěním.

Příslušenství

Jako příslušenství pro č.výr. 27770 nabízejme čočku s 6,0 dpt. (zvětšení 2,5x, Ø 132mm, číslo výrobku: 277701).

▶ Čočka se vymění přes zadní držák čočky ⑩ (naříznutá plocha čočky ①). Otočte hlavu lupy do svislé polohy, aby při uvolnění obou šroubů čočka ① nevypadla z držáku. Uvolněte oba šrouby, potom sejměte držák ⑩. Vyjměte čočku ① z držáku a vložte do držáku čočku 6-dpt. Dbejte při tom na správnou montážní polohu! Větší zakřivení musí ukazovat směrem dolů.



Také k dostání je průsvitný ochranný kryt čočky ke sevření pod lupu ❶ pro obráběcí, prašné práce (číslo výrobku: 277702).

Instrukce k péči

V případě nepoužívání lampy s lupou je třeba ji zakrýt ochranným víkem ❷.

Před čištěním vytáhněte napájecí zdroj ze zásuvky!



Kryt a stojan očistěte vlhkým hadříkem. Vyčistěte čočku ❶ měkkým, nechlupatým hadříkem (např. hadřík pro čištění brýlí). Při silném znečištění (např. otisky prstů) vyčistěte čočku ❶ opatrně vlhkým hadříkem.

Nepoužívejte mýdlové roztoky, které obsahují změkčovadla, alkoholické rozpouštědla a také žádné abrazivní čisticí prostředky! Jinak by mohlo dojít ke zničení čočky ❶.

Technická data

- ▶ Optika: 27770 27771
 - Lámovost: 3,55 dpt 6,0 dpt
 - Zvětšení: 1,9x 2,5x
 - Průměr: 132mm 132mm
- ▶ Osvětlení:
 - plynule nastavitelné od 50% do 100%
 - Svítivost:
max: cca. 5000 lx in 200 mm,
min: cca. 2000 lx in 200 mm
- ▶ LED - řída 1 EN 60825-1:2002

Záruka

V rámci zákoných ustanovení poskytujeme záruku na funkci výrobku, popsaného v tomto provozním návodu, ohledně závad, které lze odvodit z vad zpracování nebo materiálu. V případě poškození v důsledku neodborného zacházení, a také i v pří-

padě poškození pádem nebo nárazem, zaniká nárok na záruku. Nárok na záruku pouze za předložení dokladu o koupi!

Likvidace

V žádném případě neodhazujte přístroj po skončení jeho životnosti do normálního domácího odpadu. Tento výrobek podléhá evropské směrnici č.2002/96/EC.



Zlikvidujte výrobek nebo jeho části prostřednictvím schváleného likvidačního podniku nebo prostřednictvím Vašeho komunálního likvidačního zařízení. Dodržujte aktuálně platné předpisy. V případě pochybností kontaktujte Vaše místní likvidační zařízení nebo Váš likvidační podnik. Všechny obaly zlikvidujte ekologicky.



日本語

ご購入頂いた製品は、エッセンバ
ッハ社の高品質製品で、最新技術に
よりドイツで製造された「メイド・イ
ン・ジャーマニー」ブランドです。当
社製品をお選び頂きまして、ありが
とうございます。

良質で丈夫な PXM®-マテリアルを使
用したレンズは cera-tec®（セラ-テッ
ク）のハードコーティングで保護さ
れています。傷のつきにくさはレン
ズの品質および使用耐久期間を決定
付ける基準です。

安全の手引き

- ▶ 反射負傷の危険！視覚機
器をつけたまま絶対に太陽やその
他の明るい発光体を見ないで下
さい！発光体に直接目を向けないで
ください。
- ▶ 燃焼の危険！視覚機器のレンズは
不適切な使用あるいは保存によ
り、『ガラス燃焼作用』による大
きな損傷を受ける可能性があります
！視覚機器レンズをカバーなし
で絶対に直射日光に当てないで
ください！
- ▶ ルーペライトを衝撃や強打、湿度
および過度の暑さから避けてくだ
さい。ルーペライトを暖房機器や
直射日光の当たるところには置か
ないで下さい。
- ▶ ルーペライトをご ④ 使用の際は
締め付けネジをしっかりと締めて
ください！
- ▶ ルーペライトを水の入った容器の
近くで使用しないでください！
- ▶ つまずきの危険！接続ケーブルが
危険でないようご注意ください
！ケーブルをルーペライトに巻
きつけないようにして下さい！
- ▶ 周囲の人、特にお子様に注意を払
うようにして下さい！



部品の説明

- ① レンズ
- ② 保護カバー
- ③ 電源スイッチ
- ④ 締め付けネジ
- ⑤ 回転スタンド
- ⑥ ケーブル付き電源アダプタ
(110-240V~/50-60Hz)
- ⑦ 回転スタンド用の穴
- ⑧ 固定シリンダー
- ⑨ 机固定用ネジ
- ⑩ レンズホルダー

使用開始

1. 机固定用ネジ ⑨ を固定シリンダー
⑧ で机板にしっかりと締め付けてく
ださい。
2. 回転スタンド ⑤ を机固定用ネジ ⑦
の穴 ⑨ に差し込んでください。
3. アダプター ⑥ を正しく接続され
たコンセントに差し込んでくださ
い。EU域外で機器を使用する際
にはその国の仕様合ったアダプタ
ーをご使用ください。
4. 保護カバー ② を開けてください。
必要であればカバーを外すことも
できます。カバーは回転軸のどの
位置でも開け閉めできます。
5. ルーペライトをオンにするため
に、制御器 ③ をスナップポイント
からさらに後ろのほうに回してく
ださい。外側のランプの輪が少し
暖まるのは、オンになっていると
ときには問題ありません。不適切な
環境で使用すると機器がより熱く
なる可能性があります。温度が 65
度に達すると自動的に出力制御が
かかります。
6. 明るさを上げるには、制御器 ③ を
さらに後方に回してください。明
るさを減らすには前方に回してく
ださい。
7. ルーペライトをご希望の作業位置
に調整してください。

8. 機器をオフにするには、制御器 ③ を、スナップポイントよりも前に回しきってください。
9. 機器を電気系統から切り離すには、アダプター ⑥ をコンセントから抜いてください。
10. 使用後は保護カバー ② を閉めて、レンズ ① を埃や汚れから保護してください。

付属アクセサリ

商品番号27770の付属品として、6.0dpt.のレンズをご提供しております。（倍率 2,5x、 \varnothing 132mm、商品番号: 277701）。

- ▶ レンズ交換は後ろのレンズホルダー ⑩（レンズ ① の切れた部分）から行います。ルーペの頭を垂直の位置に向けて回し、レンズ ① が両ネジをゆるめてもホルダーから落ちないようにしてください。両方のネジをゆるめ、ホルダー ⑩ をはずしてください。レンズ ① をホルダーからはずし、6dpt レンズをホルダーに取り付けてください。その際正しい取り付け位置にするように注意してください！より反っているほうが下を向いていなければなりません。

同様に、切削など埃の中での作業用にレンズ ① の下に取り付ける透明のレンズ保護カバーも販売しております。

手入れの手引き

ルーペライトをご使用にならないときは、保護カバー ② を取り付けておいてください。

クリーニングの前に、アダプターをコンセントから抜いてください！



本体とスタンドを湿らせた布でふいてください。レンズ ① は柔らかな、毛羽立ちのない布（メガネふき用の

布など）でふいてください。汚れがひどい場合（指紋がついた場合など）には、レンズ ① を湿った布で注意深くふいてください。

柔軟剤を含んだ洗剤液や、アルコール溶剤、研磨剤などの洗剤液は使用しないでください！使用するとレンズ ① が壊れる可能性があります。

技術データ

- ▶ レンズ: 27770 27771
 - 屈折力: 3,55 dpt 6,0 dpt
 - 倍率: 1,9x 2,5x
 - 直径: 132mm 132mm
- ▶ 照明:
 - 段階なしで調整可能、50% から100%
 - 照度: 最大: 約 5000 lx in 200 mm, 最小: 約 2000 lx in 200 mm
- ▶ LED - クラス 1 EN 60825-1:2002

保証

法律の規定に基づき、本使用説明書で記載した商品の機能における、製造過程での欠陥や材質不良などに起因する欠陥について保証いたします。不適切な使用による損害、落下や衝撃による欠損などにおいては保証できません。購入証明書がある場合のみ保証いたします！

廃棄

使用済みの機器を通常ゴミとして出すことはできません。この商品はヨーロッパ規定 2002/96/EC に基づくものです。



当商品および部品は、許可を得た廃棄工場あるいはお住まいの自治体の廃棄施設にて廃棄してください。最新の有効な規定に従ってください。不確かな場合は廃棄施設にご相談ください。包装材もすべて環境保護に基づいた廃棄処理を行ってください。









 **ESCHENBACH**
Eschenbach Optik GmbH
Nürnberg · Germany

