

Gelenkschrauben

22591.0006



Produktbeschreibung

Als einschraubbares Fuß- und Druckstück verwendbar.
Kompakte Ausführung zum einfachen Nivellieren mittels Schlüsselgröße an der Hülse bzw. mittels Innensechskant.

Werkstoff

Hülse

- Vergütungsstahl, vergütet, brüniert

Kugелеlement

- Vergütungsstahl, vergütet, brüniert

Weiterführende Informationen

Hinweise

Die Gelenkschrauben dürfen ausschließlich auf Druck belastet werden.

Maßzeichnung

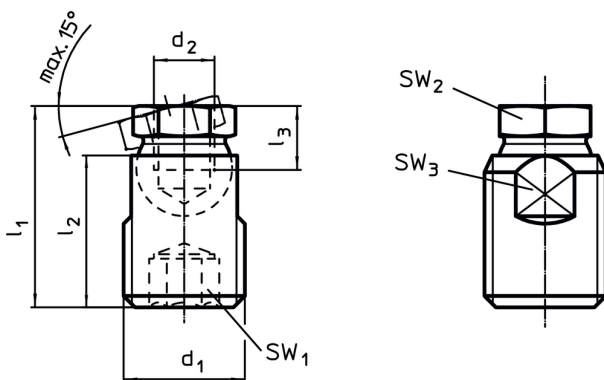

Bestellinformationen

d ₁	d ₂	Abmessungen			SW ₁ [mm]	SW ₂ [mm]	SW ₃ [mm]	Belastbarkeit bei statischer Belastung max. [kN]	 [g]	Art.-Nr.
		l ₁ ±0,5 [mm]	l ₂	l ₃ min.						
Stahl										
M12	M6	21,2	16	5	6	9	10	10	10	22591.0006

Anwendungsbeispiel

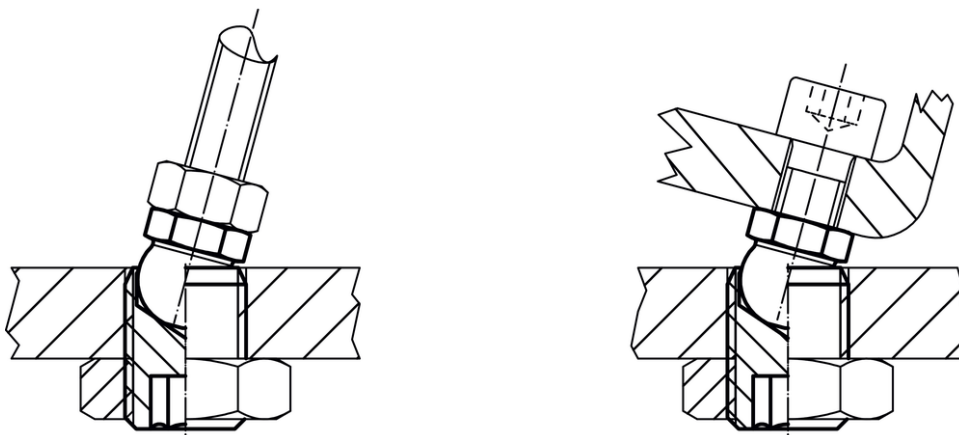

Compliance

RoHS-konform

Enthält Blei – Konform gemäß den Ausnahmen 6a / 6b / 6c.

Enthält SVHC-Stoffe >0,1% w/w

Enthält Blei – SVHC Liste [REACH] Stand 14.06.2023.

Enthält Proposition 65 Stoffe



Blei kann bei Exposition zu Krebs und Fortpflanzungsschäden führen.

<https://www.P65Warnings.ca.gov/>

Frei von Konfliktmineralien

Dieses Produkt enthält keine als "Konfliktmineralien" bezeichneten Stoffe wie Tantal, Zinn, Gold oder Wolfram aus der demokratischen Republik Kongo oder angrenzender Länder.