

## Endhalter - E/AL-NS 35 - 1201662

Bitte beachten Sie, dass die hier angegebenen Daten dem Online-Katalog entnommen sind. Die vollständigen Informationen und Daten entnehmen Sie bitte der Anwenderdokumentation. Es gelten die Allgemeinen Nutzungsbedingungen für Internet-Downloads.  
(<http://phoenixcontact.de/download>)



Endhalter, zur Endabstützung der UKH 50 bis UKH 240, wird auf die Tragschiene NS 35 geschoben und mit 2 Schrauben festgeklemmt, Breite: 10 mm, Farbe: aluminium

### Artikeleigenschaften

- Großflächig beschriftbar
- Der E/AL-NS 35 bietet optimalen Halt für große Klemmen und Geräte

### Kaufmännische Daten

Verpackungseinheit	10 STK
GTIN	 4 017918 017439
GTIN	4017918017439
Gewicht pro Stück (exklusive Verpackung)	28,760 g
Gewicht pro Stück (inklusive Verpackung)	29,930 g
Zolltarifnummer	76169990
Herkunftsland	Deutschland
Verkaufsschlüssel	B1 - Markierung Montage

### Technische Daten

#### Maße

Höhe	44 mm
Länge	59 mm
Breite	10 mm

#### Allgemein

Material	Aluminium
Farbe	silberfarben
Anzugsdrehmoment min	0,4 Nm
Anzugsdrehmoment max	0,5 Nm

# Endhalter - E/AL-NS 35 - 1201662

## Technische Daten

### Environmental Product Compliance

China RoHS	Zeitraum für bestimmungsgemäße Verwendung: unbegrenzt = EFUP-e
	Keine Gefahrstoffe über den Grenzwerten

## Zeichnungen

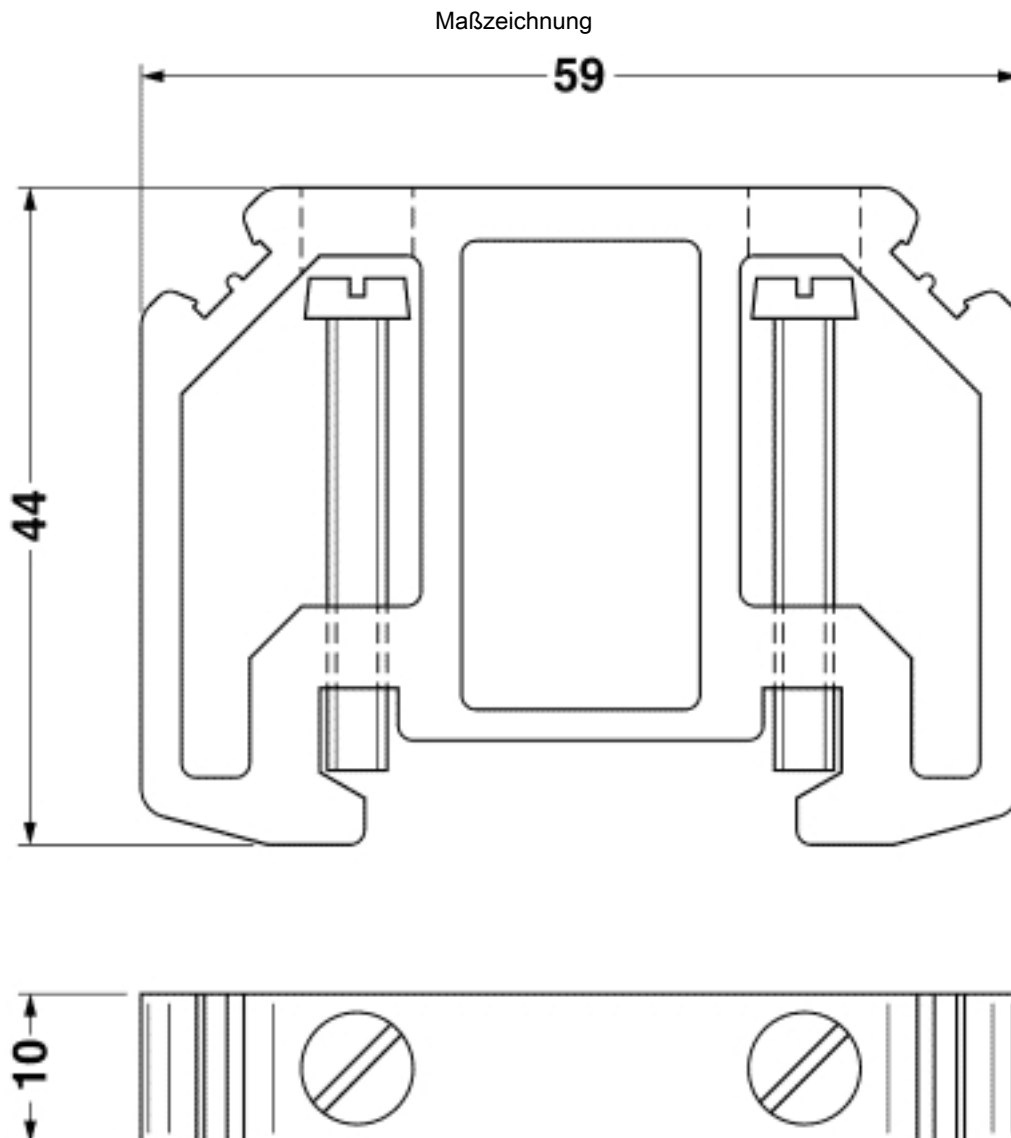

## Klassifikationen

eCl@ss

eCl@ss 4.0	27141199
eCl@ss 4.1	27141199
eCl@ss 5.0	27141135

# Endhalter - E/AL-NS 35 - 1201662

## Klassifikationen

### eCl@ss

eCl@ss 5.1	27141145
eCl@ss 6.0	27141135
eCl@ss 7.0	27141135
eCl@ss 8.0	27141135
eCl@ss 9.0	27141135

### ETIM

ETIM 2.0	EC000761
ETIM 3.0	EC001041
ETIM 4.0	EC001041
ETIM 5.0	EC001041
ETIM 6.0	EC001041

### UNSPSC

UNSPSC 6.01	30212109
UNSPSC 7.0901	39121708
UNSPSC 11	39121708
UNSPSC 12.01	39121708
UNSPSC 13.2	39121425

## Zubehör

### Zubehör

#### Klemmenmarker beschriftet

#### Zackband - ZB 10 CUS - 0824941



Zackband, bestellbar: streifenweise, weiß, beschriftet nach Kundenangaben, Montageart: Verrasten in hoher Schildchennut, für Klemmenbreite: 10,2 mm, Schriftfeldgröße: 10,15 x 10,5 mm

#### Zackband - ZB10,LGS:FORTL.ZAHLEN - 1053014



Zackband, Streifen, weiß, beschriftet, beschriftbar mit: CMS-P1-PLOTTER, längs bedruckt: fortlaufende Zahlen 1-10, 11-20 usw. bis 991-1000, Montageart: Verrasten in hoher Schildchennut, für Klemmenbreite: 10,2 mm, Schriftfeldgröße: 10,15 x 10,5 mm

## Endhalter - E/AL-NS 35 - 1201662

### Zubehör

#### Zackband - ZB10,QR:FORTL.ZAHLEN - 1053027



Zackband, Streifen, weiß, beschriftet, beschriftbar mit: CMS-P1-PLOTTER, quer bedruckt: fortlaufende Zahlen 1-10, 11-20 usw. bis 991-1000, Montageart: Verrasten in hoher Schildchennut, für Klemmenbreite: 10,2 mm, Schriftfeldgröße: 10,15 x 10,5 mm

#### Zackband - ZB10,LGS:GLEICHE ZAHLEN - 1053030



Zackband, Streifen, weiß, beschriftet, beschriftbar mit: CMS-P1-PLOTTER, längs bedruckt: gleiche Zahlen 1 oder 2 usw. bis 100, Montageart: Verrasten in hoher Schildchennut, für Klemmenbreite: 10,2 mm, Schriftfeldgröße: 10,15 x 10,5 mm

#### Marker für Klemmen - ZB10,LGS:L1-N,PE - 1053412



Marker für Klemmen, Streifen, weiß, beschriftet, beschriftbar mit: CMS-P1-PLOTTER, längs: L1, L2, L3, N, PE, L1, L2, L3, N, PE, Montageart: Verrasten in hoher Schildchennut, für Klemmenbreite: 10,2 mm, Schriftfeldgröße: 10,15 x 10,5 mm

#### Marker für Klemmen - ZB10,LGS:U-N - 1053438



Marker für Klemmen, Streifen, weiß, beschriftet, beschriftbar mit: CMS-P1-PLOTTER, längs: U, V, W, N, GND, U, V, W, N, GND, Montageart: Verrasten in hoher Schildchennut, für Klemmenbreite: 10,2 mm, Schriftfeldgröße: 10,15 x 10,5 mm

#### Marker für Klemmen - UC-TM 10 CUS - 0824605



Marker für Klemmen, bestellbar: mattenweise, weiß, beschriftet nach Kundenangaben, Montageart: Verrasten in hoher Schildchennut, für Klemmenbreite: 10,2 mm, Schriftfeldgröße: 9,6 x 10,5 mm

## Endhalter - E/AL-NS 35 - 1201662

### Zubehör

#### Marker für Klemmen - UCT-TM 10 CUS - 0829623



Marker für Klemmen, bestellbar: mattenweise, weiß, beschriftet nach Kundenangaben, Montageart: Verrasten in hoher Schildchennut, für Klemmenbreite: 10,2 mm, Schriftfeldgröße: 8,9 x 9,6 mm

---

#### Klemmenmarker unbeschriftet

#### Kennzeichnungskarte - SBS10:UNBEDRUCKT - 1007248



Kennzeichnungskarte, Karte, weiß, unbeschriftet, beschriftbar mit: CMS-P1-PLOTTER, perforiert, Montageart: Verrasten in hoher Schildchennut, Verrasten in flacher Schildchennut, für Klemmenbreite: 10 mm, Schriftfeldgröße: 6 x 10,1 mm

---

#### Zackband - ZB 10:UNBEDRUCKT - 1053001



Zackband, Streifen, weiß, unbeschriftet, beschriftbar mit: CMS-P1-PLOTTER, PLOTMARK, Montageart: Verrasten in hoher Schildchennut, für Klemmenbreite: 10,2 mm, Schriftfeldgröße: 10,5 x 10,15 mm

---

#### Marker für Klemmen - UC-TM 10 - 0818069



Marker für Klemmen, Matte, weiß, unbeschriftet, beschriftbar mit: BLUEMARK CLED, BLUEMARK LED, CMS-P1-PLOTTER, PLOTMARK, Montageart: Verrasten in hoher Schildchennut, für Klemmenbreite: 10,2 mm, Schriftfeldgröße: 9,6 x 10,5 mm

---

#### Marker für Klemmen - UCT-TM 10 - 0829142



Marker für Klemmen, Matte, weiß, unbeschriftet, beschriftbar mit: THERMOMARK PRIME, THERMOMARK CARD, BLUEMARK CLED, BLUEMARK LED, TOPMARK LASER, Montageart: Verrasten in hoher Schildchennut, für Klemmenbreite: 10,2 mm, Schriftfeldgröße: 8,9 x 9,6 mm

---

### Tragschiene

## Endhalter - E/AL-NS 35 - 1201662

### Zubehör

Tragschiene gelocht - NS 35/ 7,5 PERF 2000MM - 0801733



Tragschiene, Material: Stahl verzinkt und dickschichtpassiviert, gelocht, Höhe 7,5 mm, Breite 35 mm, Länge: 2000 mm

---

Tragschiene ungelocht - NS 35/ 7,5 UNPERF 2000MM - 0801681



Tragschiene, Material: Stahl, ungelocht, Höhe 7,5 mm, Breite 35 mm, Länge: 2 m

---

Tragschiene gelocht - NS 35/ 7,5 WH PERF 2000MM - 1204119



Tragschiene 35 mm (NS 35)

---

Tragschiene - NS 35/ 7,5 WH UNPERF 2000MM - 1204122



Tragschiene 35 mm (NS 35)

---

Tragschiene ungelocht - NS 35/ 7,5 AL UNPERF 2000MM - 0801704



Tragschiene ungelocht, Breite: 35 mm, Höhe: 7,5 mm, Länge: 2000 mm, Farbe: silberfarben

---

## Endhalter - E/AL-NS 35 - 1201662

### Zubehör

Tragschiene gelocht - NS 35/ 7,5 ZN PERF 2000MM - 1206421



Tragschiene, Material: verzinkt, gelocht, Höhe 7,5 mm, Breite 35 mm, Länge: 2 m

---

Tragschiene ungelocht - NS 35/ 7,5 ZN UNPERF 2000MM - 1206434



Tragschiene, Material: verzinkt, ungelocht, Höhe 7,5 mm, Breite 35 mm, Länge: 2 m

---

Tragschiene ungelocht - NS 35/ 7,5 CU UNPERF 2000MM - 0801762



Tragschiene, Material: Kupfer, ungelocht, Höhe 7,5 mm, Breite 35 mm, Länge: 2 m

---

Endkappe - NS 35/ 7,5 CAP - 1206560



Tragschienenabschlussstück, für Tragschiene NS 35/7,5

---

Tragschiene gelocht - NS 35/15 PERF 2000MM - 1201730



Tragschiene, Material: Stahl verzinkt und dickschichtpassiviert, gelocht, Höhe 15 mm, Breite 35 mm, Länge: 2000 mm

---

## Endhalter - E/AL-NS 35 - 1201662

### Zubehör

Tragschiene ungelocht - NS 35/15 UNPERF 2000MM - 1201714



Tragschiene, Material: Stahl, ungelocht, Höhe 15 mm, Breite 35 mm, Länge: 2 m

---

Tragschiene gelocht - NS 35/15 WH PERF 2000MM - 0806602



Tragschiene 35 mm (NS 35)

---

Tragschiene - NS 35/15 WH UNPERF 2000MM - 1204135



Tragschiene 35 mm (NS 35)

---

Tragschiene ungelocht - NS 35/15 AL UNPERF 2000MM - 1201756



Tragschiene, profil-gezogen, hohe Ausführung, ungelocht 1,5 mm dick, Material: Aluminium, Höhe 15 mm, Breite 35 mm, Länge 2000 mm

---

Tragschiene gelocht - NS 35/15 ZN PERF 2000MM - 1206599



Tragschiene, Material: verzinkt, gelocht, Höhe 15 mm, Breite 35 mm, Länge: 2 m

---



## Endhalter - E/AL-NS 35 - 1201662

### Zubehör

Tragschiene ungelocht - NS 35/15 ZN UNPERF 2000MM - 1206586



Tragschiene, Material: verzinkt, ungelocht, Höhe 15 mm, Breite 35 mm, Länge: 2 m

Tragschiene ungelocht - NS 35/15 CU UNPERF 2000MM - 1201895



Tragschiene, Material: Kupfer, ungelocht, 1,5 mm dick, Höhe 15 mm, Breite 35 mm, Länge: 2 m

Endkappe - NS 35/15 CAP - 1206573



Tragschienenabschlussstück, für Tragschiene NS 35/15

Tragschiene ungelocht - NS 35/15-2,3 UNPERF 2000MM - 1201798



Tragschiene ungelocht, Breite: 35 mm, Höhe: 15 mm, Länge: 2000 mm, Farbe: silberfarben