



**ROYAL**  
c a t e r i n g

## **BEDIENUNGSANLEITUNG**

User manual | Manuel d'utilisation | Istruzioni per l'uso | Manual de instrucciones | Instrukcja | Návod k použití

# CHOCOLATE FOUNTAIN

- **RCCF-25W**
- **RCCF-80W**
- **RCCF-100W**
- **RCCF-65W4**



Deutsch	3
English	7
Polski	12
Español	17
Français	22
Italiano	27
Česky	32

NAZWA PRODUKTU PRODUKTNAME PRODUCT NAME NOM DU PRODUIT NOME DEL PRODOTTO NOMBRE DEL PRODUCTO NÁZEV VÝROBKU	FONTANNA CZEKOLADOWA SCHOKOLADENBRUNNEN CHOCOLATE FOUNTAIN FONTAINE À CHOCOLAT FONTANA DI CIOCCOLATO FUENTE DE CHOCOLATE FONTÁNA NA ČOKOLÁDU
MODEL PRODUKTU MODELL PRODUCT MODEL MODÈLE MODELLO MODELO MODEL VÝROBKU	RCCF-25W RCCF-80W RCCF-100W RCCF-65W4
NAZWA PRODUCENTA NAME DES HERSTELLERS MANUFACTURER NAME NOM DU FABRICANT NOME DEL PRODUTTORE NOMBRE DEL FABRICANTE NÁZEV VÝROBCE	EXPONDO POLSKA SP. Z O.O. SP. K.
ADRES PRODUCENTA ANSCHRIFT DES HERSTELLERS MANUFACTURER ADDRESS ADRESSE DU FABRICANT INDIRIZZO DEL FORNITORE DIRECCIÓN DEL FABRICANTE ADRESA VÝROBCE	UL. DEKORACYJNA 3, 65-155 ZIELONA GÓRA   POLAND, EU

## ALLGEMEINE SICHERHEITSHINWEISE

### Allgemeine Sicherheitshinweise bei der Benutzung von Elektrogeräten:

Um das Verletzungsrisiko durch Feuer oder Stromschlag gering zu halten, bitten wir Sie, einige grundlegende Sicherheitsanweisungen zu beachten, wenn Sie dieses Gerät verwenden. Bitte lesen Sie diese Bedienungsanleitung sorgfältig und vergewissern Sie sich, dass keine Fragen offen bleiben. Bewahren Sie diese Betriebsanleitung bitte sorgfältig in der Nähe des Produktes auf, um bei Fragen auch später noch einmal nachschlagen zu können. Verwenden Sie stets einen geerdeten Stromanschluss mit der richtigen Netzspannung (siehe Anleitung oder Produktschild). Sollten Sie bezüglich des Anschlusses Zweifel haben, lassen Sie ihn durch einen qualifizierten Fachmann überprüfen. Benutzen Sie niemals ein defektes Stromkabel! Öffnen Sie dieses Gerät nicht in feuchter oder nasser Umgebung, ebenso nicht mit nassen oder feuchten Händen. Außerdem sollten Sie das Gerät vor direkter Sonneneinstrahlung schützen. Betreiben Sie das Gerät nur an geschützten Orten, sodass niemand auf Kabel treten, über sie stürzen und/oder sie beschädigen kann. Sorgen Sie darüber hinaus für ausreichende Luftzirkulation, wodurch die Kühlung des Gerätes gewährleistet, und Wärmestaus vermieden werden. Ziehen Sie vor der Reinigung dieses Gerätes den Netzstecker und benutzen Sie zur Reinigung ein feuchtes Tuch. Vermeiden Sie den Einsatz von Putzmitteln und achten Sie darauf, dass keine Flüssigkeit in das Gerät eintritt, bzw. darin verbleibt. Das Innere dieses Gerätes enthält keine für den Benutzer wartungspflichtigen Teile. Überlassen Sie Wartung, Abgleich und Reparatur qualifiziertem Fachpersonal. Im Falle eines Fremdeingriffs verfällt die Garantie.

## SICHERHEITSHINWEISE

1. Lesen Sie diese Gebrauchsanweisung vor Inbetriebnahme des Gerätes sorgfältig durch! Beachten Sie alle Sicherheitshinweise, um Schäden durch falschen Gebrauch zu vermeiden!
2. Bewahren Sie die Gebrauchsanleitung für den weiteren Gebrauch auf. Sollte dieses Gerät an Dritte weitergegeben werden, muss die Gebrauchsanleitung mit ausgehändigt werden.
3. Verwenden Sie das Gerät nur für den vorgesehenen Zweck und nur in Innenräumen.
4. Im Falle von unsachgemäßem Gebrauch oder falscher Handhabung kann keine Haftung für eventuell auftretende Schäden übernommen werden.
5. Vor dem ersten Gebrauch prüfen Sie bitte, ob die Art des Stroms und die Netzspannung mit den Angaben auf dem Produktschild kompatibel sind.
6. Dieses Gerät ist nicht dafür geeignet, durch Personen, einschließlich Kindern, mit eingeschränkten physischen, sinnlichen oder geistigen Fähigkeiten, sowie mangelnder Erfahrung und/oder mangelndem Wissen benutzt zu werden. Als Ausnahme gilt, wenn diese durch eine für ihre Sicherheit zuständige Person beaufsichtigt werden oder Gebrauchsanweisungen erhalten haben.
7. **STROMSCHLAGEFAHR!** Versuchen Sie niemals, das Gerät selbst zu reparieren. Lassen Sie stattdessen das Gerät im Störfall nur von qualifizierten Fachleuten reparieren.
8. Überprüfen Sie regelmäßig den Netzstecker und das Netzkabel. Sollte das Netzkabel beschädigt werden, muss es durch den Hersteller, den Kundendienst oder eine ähnliche Person ersetzt werden, um Gefährdungen zu vermeiden.
9. Verhindern Sie eine Beschädigung des Netzkabels durch Quetschen, Knicken oder Anschlagen an scharfen Kanten und halten Sie es von heißen Oberflächen und offenen Flammen fern.
10. **ACHTUNG LEBENSGEFAHR!** Tauchen und halten Sie das Gerät während des Reinigens oder des Betriebes nie in Wasser oder andere Flüssigkeiten.
11. Öffnen Sie unter keinen Umständen das Gehäuse.

## TECHNISCHE DETAILS

Produktname	Schokoladenbrunnen			
Modell	RCCF-25W	RCCF-80W	RCCF-100W	RCCF-65W4

Nennspannung [V]/ Frequenz [Hz]	230-V±10% / 50Hz			
Nennleistung [W]	65	230	300	315
Temperaturbereich [°C]	45 (konstant, ohne Regulierung)	bis 110	bis 150	bis 150
Schokoladenmenge [kg]	2	6	8	6

**ANWENDUNGSGEBIET**

Die Schokoladenbrunnen sind für alle Arten von Schokolade bestimmt, mit Ausnahme von Schokolade mit festen Bestandteilen (z.B. Mandeln, Nüsse etc.). Diese Bestandteile können zur Blockade der Schnecke führen. Es wird empfohlen, die Schokolade vor dem Schmelzen zu zerkleinern. Man kann Schokolade verwenden, die in einem anderen Gerät geschmolzen wurde.

Ist die Schokolade nicht ausreichend fließend muss Lebensmittelöl hinzugegeben werden.

Für alle Schäden bei nicht bestimmungsgemäßer Verwendung haftet allein der Betreiber.

**VOR DER ERSTEN BENUTZUNG**

Bei Erhalt der Ware prüfen Sie die Verpackung auf Mängel und öffnen Sie diese, falls keine vorhanden sind. Falls die Verpackung Beschädigungen aufweist, setzen Sie sich innerhalb von 3 Tagen mit der Transportgesellschaft und Ihrem Vertriebspartner in Verbindung. Dokumentieren Sie so gut wie möglich die Beschädigungen. Stellen Sie das Paket mit Inhalt nicht über Kopf auf! Sollten Sie das Paket weiter transportieren, halten Sie es aufrecht und stabil. Es wird darum gebeten, das Verpackungsmaterial (Pappe, Plastikbänder und Styropor) zu behalten, um im Servicefall das Gerät bestmöglich geschützt zurücksenden zu können!

**SERVICEUMFELD**

Die Temperatur der Umgebung sollte nicht höher als 45 °C sein und die relative Luftfeuchtigkeit sollte 85% nicht überschreiten. Halten Sie das Gerät von allen heißen Flächen fern. Betreiben Sie das Gerät stets auf einer ebenen, stabilen, sauberen, feuerfesten und trockenen Fläche und außerhalb der Reichweite von Kindern oder Personen mit geistigen Behinderungen. Platzieren Sie das Gerät so, dass der Netzstecker jederzeit zugänglich und nicht verdeckt ist. Achten Sie darauf, dass die Stromversorgung des Gerätes den Angaben auf dem Produktschild entspricht. Vor der ersten Anwendung sind das Gerät und alle seine Bestandteile auszubauen und zu reinigen.

**WIE FUNKTIONIERT DAS GERÄT? – DAS GRUNDPRINZIP**

**RCCF-65W**

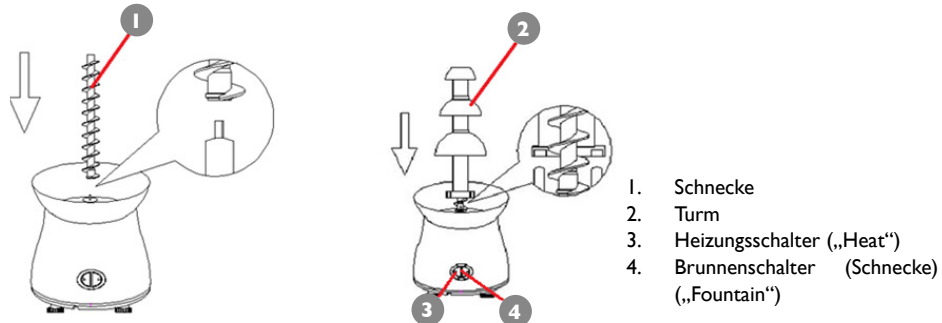

Die Schüssel ist mit Schokolade zu füllen (zerkleinert oder geschmolzen). Die Heizung ist einzuschalten. Dann muss gewartet werden, bis die Schokolade vollständig geschmolzen ist. Daraufhin die Schnecke einschalten. Während des Betriebs kann man geschmolzene Schokolade hinzugeben. Während des Betriebs der Schnecke darf keine nicht geschmolzene Schokolade hinzugegeben werden.

**Fälschliche Verwendung kann zum Verlust der Gewährleistung führen!**

**RCCF-230W | RCCF-300W | RCCF-65W4**

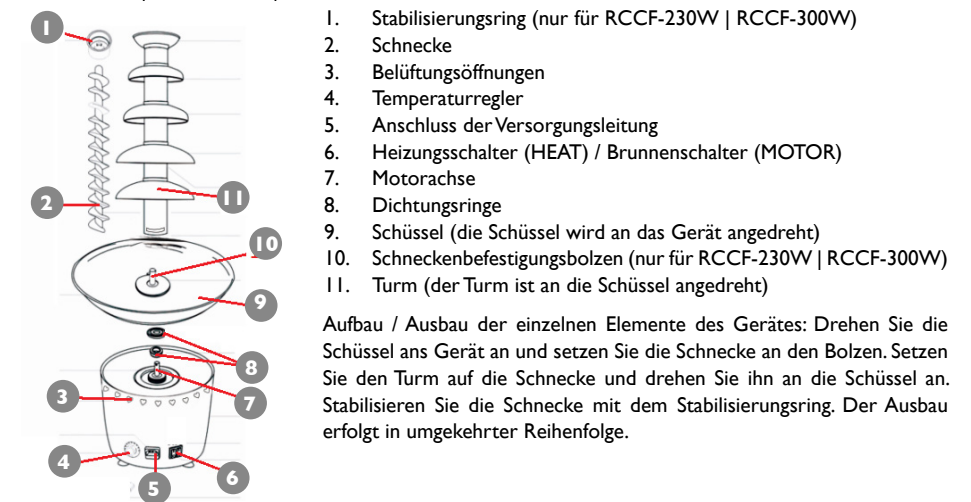

Aufbau / Ausbau der einzelnen Elemente des Gerätes: Drehen Sie die Schüssel ans Gerät an und setzen Sie die Schnecke an den Bolzen. Setzen Sie den Turm auf die Schnecke und drehen Sie ihn an die Schüssel an. Stabilisieren Sie die Schnecke mit dem Stabilisierungsring. Der Ausbau erfolgt in umgekehrter Reihenfolge.

**Austausch der Dichtungsringe:**



Die Schüssel ist mit Schokolade zu füllen (zerkleinert oder geschmolzen). Der Temperaturregler ist in die 0-Stellung zu stellen. Heizung einschalten, erforderliche Temperatur einstellen und abwarten bis die Schokolade vollständig geschmolzen ist. Schnecke einschalten. Während des Betriebs kann man geschmolzene Schokolade hinzugeben. Während des Betriebs der Schnecke darf keine nicht geschmolzene Schokolade hinzugegeben werden – das kann zur Blockade der Schnecke und Beschädigung des Geräts führen.

#### TRANSPORT UND LAGERUNG

Beim Transport das Gerät vor Erschütterung und Stürzen sichern. Stellen Sie das Gerät aufrecht und nicht Kopf über ab. Lagern Sie es in einer gut durchlüfteten Umgebung mit trockener Luft und ohne korrosive Gase.

#### REINIGUNG UND WARTUNG

- Ziehen Sie vor jeder Reinigung und nach jedem Gebrauch den Netzstecker und lassen Sie das Gerät vollständig abkühlen.
- Verwenden Sie zum Reinigen der Oberfläche ausschließlich Mittel ohne ätzende Inhaltsstoffe.
- Lassen Sie nach jeder Reinigung alle Teile gut trocknen, bevor das Gerät erneut verwendet wird.
- Bewahren Sie das Gerät an einem trockenen, kühlen, vor Feuchtigkeit und direkter Sonneneinstrahlung geschütztem Ort auf.
- Schokolade nicht in die Kanalisation gelangen lassen – das kann zur Verstopfung der Kanalisation führen.

#### REGELMÄSSIGE PRÜFUNG DES GERÄTES

Prüfen Sie regelmäßig, ob Elemente des Gerätes eventuelle Beschädigungen aufweisen. Sollte dies der Fall sein, darf das Gerät nicht mehr benutzt werden. Wenden Sie sich umgehend an Ihren Verkäufer, um das Gerät reparieren zu lassen.

Was tun im Problemfall?

Kontaktieren Sie den Verkäufer und bereiten Sie folgende Angaben vor:

- Rechnungs – und Seriennummer (letztere finden Sie auf dem Produktschild)
- ggf. ein Foto des defekten Teils
- Der Servicemitarbeiter kann das Problem besser erkennen, wenn Sie dieses so präzise wie möglich beschreiben. Formulierungen wie beispielsweise „das Gerät heizt nicht“ können missverstanden werden oder mehrdeutig sein.

**ACHTUNG:** Öffnen Sie niemals das Gerät ohne Rücksprache mit dem Kundenservice. Dies kann Ihren Garantieanspruch beeinträchtigen!



## USER MANUAL



- **RCCF-25W**
- **RCCF-80W**
- **RCCF-100W**
- **RCCF-65W4**

**SAFETY INSTRUCTIONS**

General safety information for the use of electrical devices:

To avoid injury from fire or electric shock, please ensure compliance with safety instructions when using this device. Please read the instructions carefully and make sure that you have understood them well. Keep the manual near the equipment to be able to read it at any time. Always use current sources connected to the ground and providing the necessary voltage (indicated on the label on the device). If you have any doubt, let an electrician check that your outlet is properly grounded. Never use a damaged power cable. Do not open the unit in damp or wet environment, or if your hands or body are damp or wet. Protect the unit from solar radiation. Use the device in a protected location to avoid damaging the equipment or endangering others. Make sure the device is able to cool and avoid placing it too close to other devices that produce heat. Before cleaning, disconnect it from the power source. Use a soft damp cloth for cleaning. Avoid using detergents and make sure that no liquid enters the unit. No internal element of this device needs to be maintained by the user. Opening the device without our approval leads to a loss of warranty.

**SAFETY GUIDELINES**

1. Please read and understand these instructions carefully before operating the device! Please observe the safety guidelines carefully in order to prevent damages through improper use!
2. Please keep this manual available for future reference. If this device is passed on to third parties, the manual must be passed on with it.
3. Only use this device indoors and for its intended use.
4. We do not offer any warranty for damages resulting from improper use or incorrect operation.
5. Check before first use whether main voltage type and current comply with the indicated data on the type plate.
6. This device is not intended to be used by persons (including children) with limited physical, sensory or mental aptitude or lack of experience and/or knowledge, unless they are supervised by a person responsible for their safety or have received instruction from this person as to how the device is used.
7. **ELECTRICAL SHOCK HAZARD!** Do not attempt to repair the unit yourself. In case of device failures, repairs must be done by qualified experts.
8. Please check main plug and power cable regularly. If the power cable for this device is damaged, it has to be replaced by the manufacturer or its customer service or another qualified person in order to prevent hazards.
9. Prevent damages to the power cable by avoiding squeezing or bending it or rubbing it on sharp edges. Also keep the power cable away from hot surfaces and open flames.
10. **ATTENTION! DANGER TO LIFE!** While cleaning, never immerse the device in water or other liquids.
11. Open the housing under no circumstances.

**TECHNICAL DATA**

Product name	Chocolate Fountain			
Model	RCCF-25W	RCCF-80W	RCCF-100W	RCCF-65W4
Rated voltage [V]/ Frequency [Hz]	230~V±10% / 50Hz			
Rated power [W]	65	230	300	315
Temperature range [°C]	45 (constant, non-adjustable)	Up to 110	Up to 150	Up to 150
Chocolate capacity [kg]	2	6	8	6

**SCOPE OF APPLICATION**

The chocolate fountain for chocolate fondue is suitable for all different kinds of chocolate except chocolate containing solid parts (such as almonds, nuts, etc.). Such parts may clog the auger. It is recommended to crumble chocolate before melting it. Chocolate melted earlier in another device can also be used.

If the melted chocolate is not liquid enough try adding some cooking oil.

The user is liable for any damage resulting from non-intended use of the device!

**BEFORE FIRST USE**

Upon receipt of the goods, check the packaging for integrity and open it. If the packaging is damaged, please contact your transport company and distributor within 3 days, and document the damages as detailed as possible. Do not turn the package upside down! When transporting the package, please ensure that it is kept horizontal and stable. Please keep all packaging materials (cardboard, plastic tapes and Styrofoam), so that in case of a problem, the device can be sent back to the service centre in accurate condition.

**SERVICE ENVIRONMENT**

The temperature of the environment must not be higher than 45 °C and the relative humidity should be less than 85%. Keep the device away from hot surfaces. Operate the device on flat, stable, clean, refractory and dry surfaces out of the reach of children and people with mental disabilities. Install the device making sure that constant access to the main plug is ensured. The power cord connected to the appliance must be properly grounded and correspond to the technical details. Before first use, remove all elements and clean them along with the entire device.

**PRINCIPLE OF OPERATION**

**RCCF-65W**

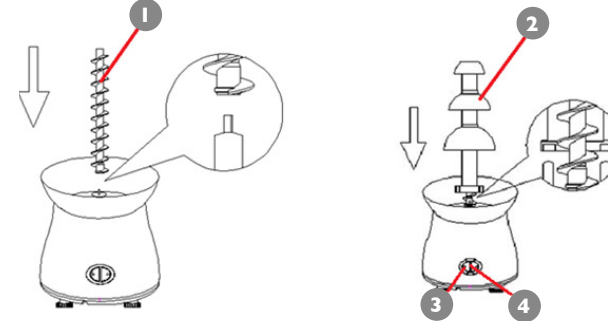

1. auger
2. tower
3. heating switch push-button
4. fountain (auger) switch push-button

Fill the bowl with chocolate (crumbled or already melted earlier). Switch the heating on and wait until chocolate melts completely. Switch the auger on. More melted chocolate can be added while the device is running. Never add unmelted chocolate when the auger is running – it may clog the auger and damage the device.

**Inappropriate use leads to warranty loss!**

RCCF-230W | RCCF-300W | RCCF-65W4

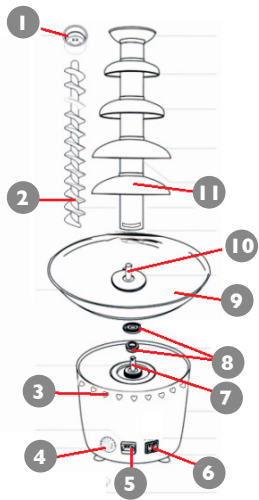

1. snap ring (only for RCCF-230W | RCCF-300W)
2. auger
3. vents
4. temperature controller
5. power cord connection
6. heating / fountain switch push-button
7. engine axis
8. sealing rings
9. bowl (the bowl is screwed on to the device)
10. auger mounting pin (only for RCCF-230W | RCCF-300W)
11. tower (the tower is screwed on to the bowl)

Assembly / disassembly of the device's elements:  
Screw the bowl to the device, then mount the auger on the pin. Slide the tower on the auger and screw it to the bowl. Stabilize the auger with the snap ring. Disassembly is done in the reverse order.

**Replacement of sealing ring**



1. Unscrew the bowl
2. Remover top sealing ring
3. Remove bottom sealing ring
4. Discard ring



5. Prepare new ring – turn it upside down
6. Lubricate
7. Put the ring on engine axis
8. Put on the top ring



9. Make sure that both rings are adjacent to each other

Fill the bowl with chocolate (crumbled or already melted earlier). Set the temperature controller to "0". Switch the heating on, then set the desired temperature and wait until chocolate melts completely. Switch the auger on. More melted chocolate can be added while the device is running. Never add chocolate pieces or unmelted chocolate when the auger is running – it may clog the auger and damage the device.

**TRANSPORTATION AND STORAGE**

Shaking, crashing and turning upside down of the device should be prevented when transporting it. Store it in a properly ventilated location with dry air and without any corrosive gas.

**CLEANING AND MAINTENANCE**

- Disconnect from electricity when cleaning equipment.
- Use cleaner without corrosive substances to clean surface.
- Dry all parts well after cleaning before the device is used again.
- Store the unit in a dry, cool location, free from moisture and direct exposure to sunlight.
- Never dispose of chocolate by pouring it into sewage – this may clog the sewage system.

**REGULAR CONTROL OF THE DEVICE**

Regularly control whether the device is damaged. If it should be damaged, please stop using it immediately and contact your customer service to solve the problem.

What to do in case of a problem?

Please contact your customer service and prepare the following information:

- Invoice number and serial number (the latter is to be found on the technical plate on the device).
- If relevant, a picture of the damaged, broken or defective part.
- It will be easier for your customer service clerk to determine the source of the problem if you give a detailed and precise description of the matter. Avoid ambiguous formulations like "the device does not heat", which may mean either that it does not heat enough or that it does not heat at all. The more detailed your information, the better the customer service will be able to solve your problem rapidly and efficiently!

**CAUTION:** Never open the device without the authorization of your customer service. This can lead to a loss of warranty!

## INSTRUKCJA OBSŁUGI

- RCCF-25W
- RCCF-80W
- RCCF-100W
- RCCF-65W4



### ZALECENIA ODNOŚNIE BEZPIECZEŃSTWA

Ogólne zalecenia odnośnie bezpieczeństwa podczas użytkowania urządzeń elektrycznych:

W celu zminimalizowania ryzyka obrażeń na skutek działania ognia lub porażenia prądem prosimy Państwa o stałe przestrzeganie kilku podstawowych zasad bezpieczeństwa podczas użytkowania urządzenia. Prosimy o staranne przeczytanie niniejszej instrukcji użytkowania i upewnienie się, że znaleźli Państwo odpowiedzi na wszystkie pytania dotyczące tego urządzenia. Prosimy o staranne przechowywanie niniejszej instrukcji użytkowania w pobliżu produktu, aby w razie pojawienia się pytań można było do niej jeszcze raz powrócić również w późniejszym czasie. Prosimy zawsze stosować uziemione przyłącze prądu z prawidłowym napięciem sieciowym (patrz instrukcja lub tabliczka znamionowa)! W razie wątpliwości w odniesieniu do tego, czy przyłącze jest uziemione, prosimy zlecić sprawdzenie tego wykwalifikowanemu specjalście. Nigdy nie należy stosować niesprawnego kabla zasilania! Urządzenia nie należy otwierać w wilgotnym lub mokrym miejscu ani też mokrymi lub wilgotnymi rękoma. Poza tym urządzenie należy chronić przed bezpośrednim promieniowaniem słonecznym. Urządzenie należy użytkować zawsze w bezpiecznym miejscu, tak aby nikt nie mógł nadepnąć na kabel, przewrócić się o niego i/lub uszkodzić go. Przed przystąpieniem do czyszczenia urządzenia należy wyciągnąć wtyczkę sieciową, a do czyszczenia używać jedynie wilgotnej ściereczki. Należy unikać stosowania środków czyszczących i uważać, aby jakkolwiek ciecz nie dostała się do urządzenia i/lub tam nie pozostała. Należy wyłączyć urządzenie natychmiast po zauważeniu nieprawidłowości w sposobie jego funkcjonowania. Powinno się również wyciągnąć wtyczkę z gniazdka sieciowego, gdy urządzenie nie jest używane. Wykonanie prac związanych z konserwacją, wyregulowaniem i naprawą urządzenia należy zlecić wyspecjalizowanemu personelowi. W przypadku napraw dokonywanych przez osoby trzecie gwarancja wygasa!

### WSKAZÓWKI BEZPIECZEŃSTWA

1. Przed przystąpieniem do uruchomienia prosimy o dokładne przeczytanie niniejszej instrukcji! Należy przestrzegać wszystkich wskazówek bezpieczeństwa, aby unikać szkód powstałych na skutek użytkowania niezgodnego z przeznaczeniem!
2. Zachowaj instrukcję użytkowania w celu jej późniejszego użycia. W razie gdyby urządzenie miało zostać przekazane osobom trzecim, to wraz z nim należy przekazać również instrukcję użytkowania.
3. Urządzenie należy stosować wyłącznie zgodnie z przeznaczeniem i tylko wewnątrz pomieszczeń.
4. W przypadku użytkowania niezgodnego z przeznaczeniem lub nieprawidłowej obsługi wyklucza się odpowiedzialność za powstałe ewentualnie szkody.
5. Przed pierwszym użyciem prosimy sprawdzić, czy rodzaj prądu i napięcie sieciowe odpowiadają danym wskazanym na tabliczce znamionowej.
6. Urządzenie nie jest przeznaczone do tego, by było użytkowane przez osoby (w tym dzieci) o ograniczonych funkcjach psychicznych, sensorycznych i umysłowych lub nieposiadające odpowiedniego doświadczenia i/lub wiedzy, chyba że są one nadzorowane przez osobę odpowiedzialną za ich bezpieczeństwo lub otrzymały od niej wskazówki dotyczące tego, jak należy obsługiwać urządzenie.
7. **NIEBEZPIECZEŃSTWO PORAŻENIA PRĄDEM!** Nigdy nie próbuj samemu naprawiać urządzenia. W razie awarii zleć naprawę urządzenia wyłącznie wykwalifikowanym specjalistom.
8. Sprawdzaj regularnie wtyczkę sieciową i kabel zasilający. Jeżeli kabel zasilający urządzenia jest uszkodzony, to, aby uniknąć zagrożenia, producent, jego serwis klienta lub osoba o podobnych kwalifikacjach musi go wymienić.
9. Należy zapobiegać uszkodzeniu kabla zasilającego na skutek jego zgniecenia, przełamania lub przetarcia na ostrych krawędziach oraz trzymać go z dala od gorących powierzchni i otwartych źródeł ognia.
10. **UWAGA – ZAGROŻENIE ŻYCIA!** Podczas czyszczenia lub użytkowania urządzenia nigdy nie wolno zanurzać go w wodzie lub innych cieczach. Urządzenia nigdy nie należy trzymać pod bieżącą wodą lub polewać innymi cieczami.
11. Pod żadnym pozorem nie należy otwierać obudowy.

### DANE TECHNICZNE

Nazwa produktu	Fontanna czekoladowa			
Model	RCCF-25W	RCCF-80W	RCCF-100W	RCCF-65W4

Znamionowe napięcie zasilania [V] / częstotliwość [Hz]	230-V±10% / 50Hz			
Moc znamionowa [W]	65	230	300	315
Temperatura [°C]	45 (stała)	Do 110	Do 150	Do 150
Pojemność czekolady [kg]	2	6	8	6

#### OBZAR ZASTOSOWANIA

Fontanna do czekolady jest przeznaczona do wszystkich rodzajów czekolady z wyłączeniem czekolady zawierającej stałe składniki (np. migdały, orzechy, itp.) – te składniki mogą spowodować zablokowanie się ślimaka. Zaleca się rozdrobnienie czekolady przed topieniem. Można użyć czekolady, która została roztopiona wcześniej w innym urządzeniu.

Jeżeli czekolada nie jest odpowiednio płynna należy dolać do niej oleju spożywczego.

Odpowiedzialność za wszelkie szkody powstałe w wyniku użytkowania niezgodnego z przeznaczeniem ponosi użytkownik.

#### PRZED PIERWSZYM UŻYCIEM

Kontrola po otrzymaniu towaru

W momencie otrzymania towaru należy sprawdzić opakowanie pod kątem występowania ewentualnych uszkodzeń i otworzyć je. Jeżeli opakowanie jest uszkodzone prosimy o skontaktowanie się w przeciągu 3 dni z przedsiębiorstwem transportowym lub Państwa dystrybutorem oraz o udokumentowanie uszkodzeń w jak najlepszy sposób. Prosimy nie stawiać pełnego opakowania do góry nogami! Jeżeli opakowanie będzie ponownie transportowane prosimy zadbać o to, by było ono przewożone w pozycji poziomej i by było stabilnie ustawione.

#### UTYLIZACJA OPAKOWANIA

Prosimy o zachowanie elementów opakowania (tektury, plastikowych taśm oraz styropianu), aby w razie konieczności oddania do serwisu można go było jak najlepiej ochronić na czas przesyłki!

#### MONTAŻ URZĄDZENIA

Umieszczenie urządzenia

Temperatura otoczenia nie może przekraczać 45°C a wilgotność względna nie powinna przekraczać 85%. Urządzenie należy trzymać z dala od wszelkich gorących powierzchni. Urządzenie należy zawsze użytkować na równej, stabilnej, czystej, ognioodpornej i suchej powierzchni i poza zasięgiem dzieci i osób chorych umysłowo. Urządzenie należy umieścić w taki sposób, by w dowolnej chwili można się było dostać do wtyczki sieciowej. Należy pamiętać o tym, by zasilanie urządzenia energią odpowiadało danym podanym na tabliczce znamionowej!

Przed pierwszym użyciem zdemontować wszystkie elementy i umyć je jak również umyć całe urządzenie.

#### JAK FUNKCJONUJE URZĄDZENIE – PODSTAWOWA ZASADA

RCCF-65W

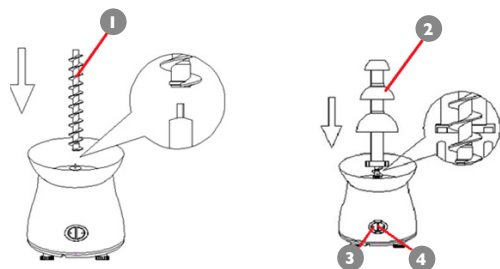

1. ślimak
2. wieża
3. włącznik grzania („Heat“)
4. włącznik fontanny (ślimaka) („Fountain“)

Napełnić misę czekoladą (rozdrobnioną lub uprzednio roztopioną). Włączyć grzanie i poczekać do momentu w którym czekolada będzie całkowicie roztopiona. Włączyć ślimak. W trakcie pracy można dolać roztopioną czekoladę. W trakcie pracy ślimaka nie wolno dodawać nie roztopionej czekolady – może to spowodować zablokowanie ślimaka i uszkodzenie urządzenia.

**Błędne użytkowanie spowoduje utratę gwarancji!**

RCCF-230W | RCCF-300W | RCCF-65W4

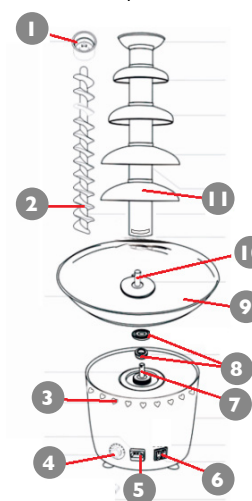

1. pierścień stabilizacyjny (tylko RCCF-230W | RCCF-300W)
2. ślimak
3. otwory wentylacyjne
4. regulator temperatury
5. podłączenie przewodu zasilania
6. włącznik grzania (HEAT) / fontanny (MOTOR)
7. oś silnika
8. pierścień uszczelniający
9. miska (miska jest przykręcana do urządzenia)
10. trzpień mocowania ślimaka (tylko RCCF-230W | RCCF-300W)
11. wieża (wieża jest przykręcana do miski)

Montaż / demontaż poszczególnych elementów urządzenia:

Przykręcić misę do urządzenia i osadzić ślimak na trzpieniu. Nałożyć wieżę na ślimak i przykręcić ją do miski. Ustabilizować ślimak pierścieniem stabilizacyjnym. Demontaż odbywa się w odwrotnej kolejności.

Wymiana pierścieni uszczelniających:

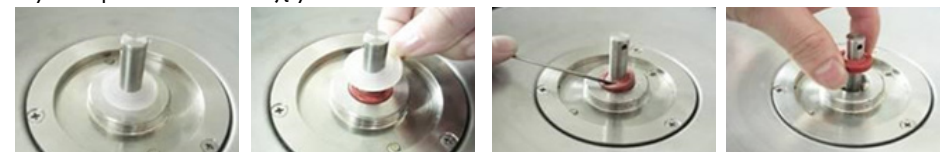

1. Odkręcić misę.
2. Zdjąć górny pierścień uszczelniający
3. Wyciągnąć dolny pierścień uszczelniający.
4. Usunąć pierścień.

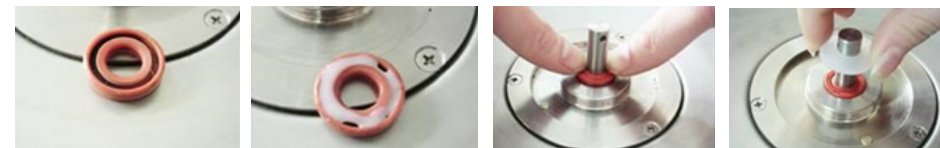

5. Przygotować nowy pierścień – odwrócić go.
6. Nasmarować.
7. Nałożyć pierścień na oś silnika.
8. Nałożyć górny pierścień uszczelniający.



9. Upewnić się że oba pierścienie przylegają do siebie.



Napełnić misę czekoladą (rozdrobioną lub uprzednio roztopioną). Regulator temperatury ustawić w pozycji „0”. Włączyć grzanie, następnie ustawić żądaną temperaturę i poczekać do momentu w którym czekolada będzie całkowicie roztopiona. Włączyć ślimak. W trakcie pracy można dolać roztopioną czekoladę. W trakcie pracy ślimaka nie wolno dodawać kawałków nie roztopionej czekolady – może to spowodować zablokowanie ślimaka i uszkodzenie urządzenia.

#### TRANSPORT I PRZECHOWYWANIE

Podczas transportu urządzenie należy zabezpieczyć przed wstrząsami i przewróceniem się oraz nie ustawiać go „do góry nogami”. Urządzenie należy przechowywać w dobrze wentylowanym pomieszczeniu, w którym obecne jest suche powietrze i nie występują gazy powodujące korozję.

#### CZYSZCZENIE I KONSERWACJA

- Przed każdym czyszczeniem, a także jeżeli urządzenie nie jest używane, należy wyciągnąć wtyczkę sieciową i całkowicie ochłodzić urządzenie.
- Do czyszczenia powierzchni należy stosować wyłącznie środki niezawierające substancji żrących.
- Po każdym czyszczeniu wszystkie elementy należy dobrze wysuszyć, zanim urządzenie zostanie ponownie użyte.
- Urządzenie należy przechowywać w suchym i chłodnym miejscu chronionym przed wilgocią i bezpośrednim promieniowaniem słonecznym.
- Nie należy wylewać czekolady do kanalizacji – może to doprowadzić do zatkania kanalizacji.

#### REGULARNA KONTROLA URZĄDZENIA

Należy regularnie sprawdzać, czy elementy urządzenia nie są uszkodzone. Jeżeli tak jest, należy zaprzestać użytkowania urządzenia. Proszę niezwłocznie zwrócić się do sprzedawcy w celu przeprowadzenia naprawy. Co należy zrobić w przypadku pojawienia się problemu?

Należy skontaktować się ze sprzedawcą i przygotować następujące dane:

- Numer faktury oraz numer seryjny (nr seryjny podany jest na tabliczce znamionowej).
- Ewentualnie zdjęcie niesprawnej części.
- Pracownik serwisu jest w stanie lepiej ocenić, na czym polega problem, jeżeli opiszą go Państwo w sposób tak precyzyjny, jak jest to tylko możliwe. Sformułowania, takie jak np. „urządzenie nie grzeje” mogą być dwuznaczne i oznaczają zarówno, że urządzenie grzeje za słabo lub w ogóle nie grzeje. Są to jednak dwie różne przyczyny usterek! Im bardziej szczegółowe są dane, tym szybciej można Państwu pomóc!

**UWAGA:** Nigdy nie wolno otwierać urządzenia bez konsultacji z serwisem klienta. Może to prowadzić do utraty gwarancji!



## MANUAL DE USO

- **RCCF-25W**
- **RCCF-80W**
- **RCCF-100W**
- **RCCF-65W4**



## MEDIDAS DE SEGURIDAD

### Medidas generales de seguridad para el uso de dispositivos eléctricos:

Para reducir el riesgo de lesiones por quemadura o electrocución, le rogamos que tome siempre ciertas precauciones básicas de seguridad cuando utilice este aparato. Por favor, lea con detenimiento este manual de instrucciones y cerciórese de que no tiene dudas al respecto. Guarde cuidadosamente este manual para poder consultarlo cuando sea necesario. ¡Utilice siempre una conexión eléctrica con toma a tierra y con voltaje adecuado (véase el manual o la placa de características del producto)! Si tiene dudas con respecto a dicha conexión, haga que un técnico cualificado la compruebe. ¡Nunca utilice un cable de corriente defectuoso! No abra este dispositivo en un entorno húmedo o mojado y mucho menos con las manos mojadas o húmedas. Además, debe proteger el dispositivo de la radiación solar directa. Ponga en marcha el equipo solo en lugares seguros donde nadie pueda pisar los cables, caerse sobre ellos o dañarlos. Asegúrese también de que la ventilación sea suficiente para garantizar la refrigeración del equipo y, al mismo tiempo, evitar la acumulación de calor. Desenchufe el dispositivo antes de limpiarlo y utilice solo un trapo húmedo para su limpieza. Evite el uso de detergentes y cuide de que ningún líquido penetre y se estanque en el equipo. El interior de este equipo contiene piezas cuyo mantenimiento no debe ser efectuado por el usuario. Confíe las tareas de mantenimiento y reparación al personal técnico cualificado. Cualquier intervención ajena por parte de personas no autorizadas conllevará la extinción de la garantía.

## MEDIDAS DE SEGURIDAD

- ¡Lea detenidamente las instrucciones de funcionamiento antes de poner en marcha el dispositivo!  
¡Respete todas las medidas de seguridad para evitar daños derivados de un uso inadecuado del equipo!
- Conserve el manual de instrucciones para futuras consultas. Este manual debe ser entregado a toda persona que vaya a hacer uso del dispositivo.
- Utilice el equipo solo para los fines previstos y únicamente en espacios interiores.
- No nos hacemos responsables de los daños ocasionados por un uso indebido o un manejo incorrecto del dispositivo.
- Antes de utilizarlo por primera vez, verifique que el tipo de corriente y el voltaje de la conexión que va a utilizar coinciden con los indicados en la placa de características del dispositivo.
- Este aparato no debe ser utilizado por niños, por personas con capacidades físicas, sensoriales o mentales reducidas o con falta de experiencia y/o conocimiento, a menos que sean supervisadas por una persona responsable de su seguridad.
- ¡PELIGRO DE ELECTROCUCIÓN! Nunca intente reparar el equipo usted mismo. En caso de avería, deje que lo repare el personal técnico cualificado.
- Examine regularmente el enchufe y el cable de conexión. Si el cable estuviera deteriorado, debe ser reemplazado por el fabricante, el servicio técnico o personal autorizado, a fin de evitar riesgos.
- Evite daños en el cable por aplastamiento, doblamiento o roce con cantos afilados, y manténgalo siempre alejado del fuego y de superficies calientes.
- ¡ATENCIÓN, PELIGRO DE MUERTE! Nunca sumerja el equipo en agua u otros líquidos mientras lo limpie o esté en funcionamiento.
- No abra la carcasa bajo ninguna circunstancia.

## DATOS TÉCNICOS

Nombre del producto	Fuente de chocolate			
Modelo	RCCF-25W	RCCF-80W	RCCF-100W	RCCF-65W4
Tensión nominal [V]/ Frecuencia [Hz]	230~V±10% / 50Hz			

Potencia nominal [W]	65	230	300	315
Rango de temperatura [°C]	45 (constantemente, sin ajuste)	bis 110	bis 110	bis 150
Cantidad de chocolate [kg]	2	6	8	6

## ÁMBITO DE APLICACIÓN

Nuestras fuentes están pensadas para todo tipo de chocolate, a excepción de aquellos que contengan añadidos sólidos (por ejemplo almendras, nueces, etc). Estos ingredientes pueden bloquear el engranaje. Se recomienda desmenuzar el chocolate antes de derretir. Se puede utilizar chocolate, que haya sido previamente derretido.

Si el chocolate no estuviera lo suficientemente líquido, añadir aceite alimentario.

El usuario es responsable de los daños derivados de un uso inadecuado del aparato.

## ANTES DEL PRIMER USO

A la recepción de la mercancía, compruebe que el embalaje no está dañado y ábralo, solamente en caso de que estuviera en buen estado. Si el embalaje estuviera dañado, póngase en contacto con la empresa de transportes y con el distribuidor, en un plazo máximo de 3 días. Documente los daños meticulosamente. ¡No coloque el embalaje al revés! En caso de tener que volver a transportar el paquete, manténgalo derecho y estable. ¡Rogamos mantenga el embalaje original (cartón, bridas de plástico y poliestireno), para poder devolver el aparato lo mejor protegido posible, en caso de que fuera necesaria una reparación!

## CONDICIONES DE OPERATIVIDAD

La temperatura ambiente no debe sobrepasar los 45 °C y la humedad relativa no debe exceder del 85 %. Mantenga el aparato alejado de superficies calientes. Póngalo en funcionamiento sobre una superficie plana, estable, limpia, resistente al fuego y seca, y siempre fuera del alcance de niños y personas con capacidades mentales reducidas. Ubique el aparato de modo que el enchufe al suministro eléctrico esté siempre accesible y donde nada pueda cubrirlo. Asegúrese de que las características del suministro eléctrico se corresponden con las indicaciones que aparecen en la placa características del artículo. Antes del primer uso, desmonte el aparato y limpie todas sus piezas.

## ¿CÓMO FUNCIONA EL APARATO? – PRINCIPIOS BÁSICOS

### RCCF-65W

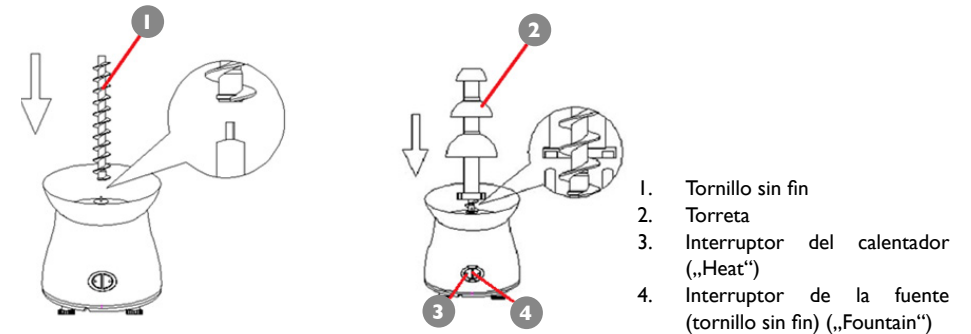

Llenar la fuente con chocolate (desmenuzado o derretido). Encender el calentador. Esperar hasta que el chocolate esté totalmente derretido. A continuación, accionar el engranaje. Durante el funcionamiento se puede añadir chocolate derretido. Mientras el engranaje esté en funcionamiento no debe añadirse chocolate que no esté derretido.

**¡Un uso inapropiado conlleva la extinción de la garantía!**

RCCF-230W | RCCF-300W | RCCF-65W4

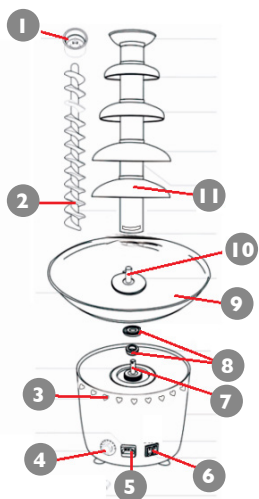

1. Anillo estabilizador (solamente para RCCF-230W | RCCF-300W)
2. Tornillo sin fin
3. Aberturas de la ventilación
4. Termostato
5. Conexión al suministro eléctrico
6. Interruptor del calentador (HEAT) / Interruptor de la fuente (MOTOR)
7. Eje del motor
8. Juntas
9. Plato (el plato está acoplado al dispositivo)
10. Perno del tornillo sin fin (solamente para RCCF-230W | RCCF-300W)
11. Torreta (la torre está acoplada al plato)

Montaje / desmontaje de los elementos del dispositivo: Haga girar el plato sobre el dispositivo y fije el tornillo al perno. Coloque la torreta sobre el tornillo sin fin y gire el plato. Fije el tornillo sin fin mediante el anillo estabilizador. El desmontaje ha de realizarse en orden inverso.

**Cambio de juntas:**



1. Desenroscar plato
2. Retirar la junta superior
3. Retirar la junta inferior
4. Retirar el anillo



5. Preparar y desplegar el nuevo anillo
6. Lubricar
7. Colocar el anillo en el eje del motor
8. Colocar la junta superior



9. Cerciorarse de que ambas juntas quedan bien unidas

Llenar la fuente con chocolate (desmenuzado o derretido). Regular la temperatura al 0. El encender el calefactor, ajustar la temperatura convenientemente y esperar hasta que el chocolate esté totalmente derretido. Accionar el engranaje. Durante el funcionamiento se puede añadir chocolate derretido. Durante el funcionamiento no debe añadirse chocolate que no esté derretido, ya que esto podría causar el bloqueo del engranaje y la avería del aparato.

**TRANSPORTE Y ALMACENAJE**

Cuando vaya a transportarlo, proteja el aparato contra vibraciones y caídas. Colóquelo siempre erguido y nunca al revés. Almacenar en un espacio bien ventilado, seco y lejos de gases corrosivos.

**LIMPIEZA Y MANTENIMIENTO**

- Después de cada uso y antes de su limpieza, desenchufe el aparato y deje que se enfríe completamente.
- Para limpiar la superficie, emplee solo productos que no contengan sustancias corrosivas.
- Después de cada limpieza, deje secar bien todas las piezas antes de volver a utilizar el aparato.
- Guarde el aparato en un lugar seco, fresco y protegido de la humedad y la radiación solar directa.
- No verter el chocolate al desagüe, ya que podría atascarse.

**REVISIÓN PERIÓDICA DEL APARATO**

Compruebe regularmente que los componentes del aparato no estén deteriorados. Dado el caso, no continúe utilizándolo. Contacte de inmediato con el vendedor para realizar la reparación correspondiente.

**¿Qué hacer en caso de problemas?**

Póngase en contacto con el vendedor y prepare la siguiente información:

- Número de factura y número de serie (este último lo encontrará en la placa de características técnicas).
- En caso necesario, incluya una foto de la pieza defectuosa.
- El personal del servicio técnico podrá determinar mejor cuál es el problema cuanto más detallada sea la descripción. Expresiones del tipo „el aparato no calienta“ pueden dar lugar a malentendidos o tener múltiples significados.

**ATENCIÓN:** Nunca intente reparar o abrir el aparato sin consultar previamente con el servicio técnico. ¡Esto puede conllevar la extinción de la garantía!

## MANUEL D'UTILISATION

- **RCCF-25W**
- **RCCF-80W**
- **RCCF-100W**
- **RCCF-65W4**

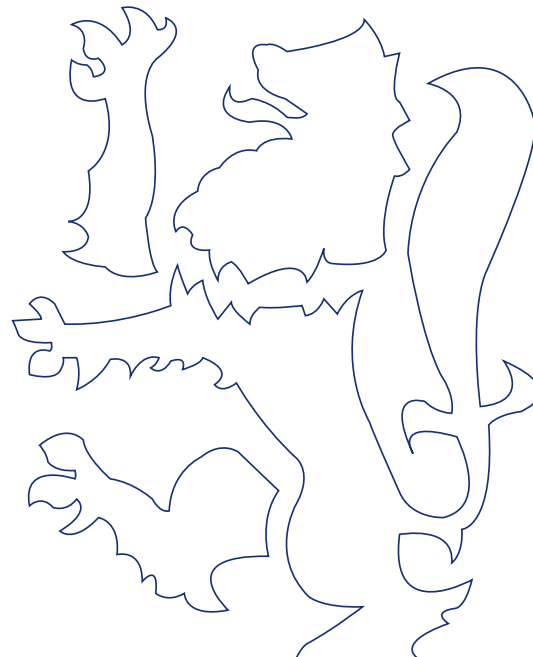

### CONSIGNES DE SÉCURITÉ

#### Consignes de sécurité générales relatives à l'utilisation d'appareils électriques:

Afin de minimiser les risques de blessures dues au feu ou aux chocs électriques, veuillez constamment prendre en considération les consignes et indications de sécurité lorsque vous utilisez l'appareil. Veuillez lire attentivement ces instructions d'emploi et assurez-vous d'y avoir trouvé réponse à toutes vos questions. Conservez soigneusement cette notice à proximité de l'article, pour pouvoir le consulter plus tard en cas de besoin. Utilisez toujours une prise électrique reliée à la terre et avec la bonne tension secteur (v. Guide ou plaque signalétique)! Dans le cas où vous auriez des doutes quant au raccordement de votre appareil, veuillez faire vérifier votre installation par un électricien qualifié. N'utilisez jamais de câble électrique défectueux ! N'ouvrez pas l'appareil dans un environnement humide, et veillez à ce que vos mains ne soient ni humides ni mouillées. De plus, protégez l'appareil des rayonnements directs du soleil. Ne mettez l'appareil en marche que dans un espace protégé, de manière à ce que personne ne marche sur les câbles, ne se prenne les pieds dedans, ni ne les abîme. Veuillez également à ce que la pièce, dans laquelle se trouve l'appareil, soit suffisamment aérée afin d'éviter une concentration trop importante de chaleur mais aussi pour faciliter le refroidissement de l'appareil. Pensez à toujours débrancher l'appareil avant de le nettoyer et utilisez un chiffon humide pour le nettoyage. N'utilisez pas de produits de nettoyage et veillez à ce qu'aucun fluide ne s'infilte dans l'appareil ou ne reste à l'intérieur. L'intérieur de l'appareil ne doit pas être nettoyé / entretenu par l'utilisateur. Confiez l'entretien, le réglage et les réparations à une personne qualifiée. La garantie deviendra caduque en cas d'intervention d'une personne non-qualifiée.

### CONSIGNES DE SÉCURITÉ

1. Veuillez lire attentivement ces instructions d'emploi avant d'utiliser l'appareil. Veuillez respecter les consignes de sécurité afin d'éviter tout incident lié à une utilisation non conforme!
2. Conservez le mode d'emploi à portée pour les utilisations à venir. Si cet appareil est utilisé par une autre personne, celle-ci doit impérativement être informée des conditions d'utilisation et disposer du manuel.
3. N'utilisez cet appareil que pour l'usage prescrit et seulement en intérieur.
4. Le constructeur décline toute responsabilité en cas de dommages résultant d'un usage inapproprié ou d'une manipulation non conforme de l'appareil.
5. Avant la première utilisation, veuillez vérifier que la tension électrique ainsi que le type de courant utilisé soient compatibles avec les données présentes sur la plaque signalétique.
6. Cet appareil ne doit pas être utilisé par des personnes (enfants compris) ayant des capacités physiques, mentales ou sensorielles réduites. Sont considérées comme des exceptions les personnes ayant lu le mode d'emploi ou étant complètement responsables de leur propre sécurité.
7. **DANGER D'ÉLECTROCUTION !** N'essayez jamais de réparer l'appareil par vous-même. En cas de dysfonctionnement, faites réparer l'appareil par un spécialiste qualifié.
8. Contrôlez régulièrement la prise et le câble d'alimentation. Si le câble secteur de cet appareil est endommagé, celui-ci doit être remplacé par le fabricant, le service clients ou une personne qualifiée pour éviter tout danger.
9. Protégez le câble d'éventuelles pressions, coupures, frottements, en le tenant à l'abri de surfaces pointues, tranchantes, chauffantes, et à l'abri des flammes.
10. **ATTENTION DANGER DE MORT!** Ne plongez jamais l'appareil dans l'eau ou dans tout autre liquide, ni lors de son fonctionnement, ni lors du nettoyage.
11. N'ouvrez sous aucun prétexte le boîtier de l'appareil.

### DÉTAILS TECHNIQUES

Nom du produit	Fontaine à chocolat			
Modèle	RCCF-25W	RCCF-80W	RCCF-100W	RCCF-65W4

Tension nominale [V]/ Fréquence [Hz]	230~V±10% / 50Hz			
Puissance nominale [W]	65	230	300	315
Plage de température de chauffe [°C]	45 (température constante, sans réglage possible)	Jusqu'à 110	Jusqu'à 110	Jusqu'à 150
Quantité de chocolat [kg]	2	6	8	6

#### DOMAINE D'APPLICATION

La fontaine à chocolat peut être utilisée avec tout type de chocolat, excepté les chocolats contenant des éléments durs ou fermes (p. ex amandes, noix etc.). Ces éléments pourraient bloquer voire obstruer la vis sans fin. Il est recommandé de fragmenter le chocolat avant de le faire fondre. Du chocolat, ayant été fondu dans un autre appareil, peut également être utilisé.

Si le chocolat n'est pas assez fluide, il est possible d'y ajouter des matières grasses alimentaires comme de l'huile.

L'utilisateur assume toute responsabilité en cas de dommages liés à un usage inapproprié de l'appareil.

#### AVANT LA PREMIÈRE UTILISATION

Dès réception de la marchandise, veuillez inspecter le colis et ouvrez-le afin de s'assurer qu'aucun élément ou composant du colis ne soit manquant. Si l'emballage est endommagé, prenez contact sous 3 jours avec la société de transport ainsi qu'avec votre distributeur et fournissez un maximum d'indications et photos des dégâts. Documentez les éventuels dégâts avec le plus de précision possible. Ne tenez jamais le colis à l'envers! Si vous devez transporter ou manipuler le colis, assurez-vous qu'il soit maintenu droit et stablement. Veuillez garder l'emballage de l'appareil (carton, plastique, polystyrène) afin de pouvoir le renvoyer dans les meilleures conditions en cas de besoin.

#### ENVIRONNEMENT D'UTILISATION

La température ambiante, de la pièce où se trouve l'appareil, ne doit pas dépasser 45°C et l'humidité de l'air ne doit pas excéder 85%. Maintenez l'appareil à distance de toute surface chaude. Utilisez l'appareil uniquement sur une surface plane, stable, propre, sèche, réfractaire (résistante à la chaleur et au feu), et en dehors de la portée des enfants et des personnes handicapées mentales. Placez l'appareil de manière à ce que la prise soit accessible à tout moment. Veuillez à ce que l'alimentation en courant respecte les valeurs indiquées sur la plaque signalétique. Veuillez désassembler et nettoyer tous les éléments de l'appareil avant de l'utiliser une première fois.

#### COMMENT FONCTIONNE L'APPAREIL? – PRINCIPE DE BASE

##### RCCF-65W

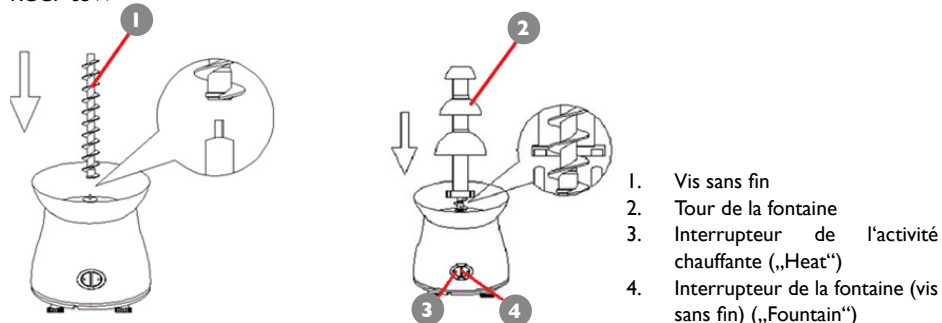

Le récipient doit être rempli avec du chocolat (fragmenté ou fondu). L'activité chauffante est à mettre en marche. Il faut ensuite attendre que le chocolat soit entièrement fondu. Après cela, mettre en marche la vis sans fin. Pendant le fonctionnement de la fontaine, il est possible d'ajouter du chocolat fondu. Pendant le fonctionnement de la vis sans fin, il est interdit de verser du chocolat non-fondu.

**Une mauvaise utilisation peut compromettre votre droit à la garantie!**

##### RCCF-230W | RCCF-300W | RCCF-65W4

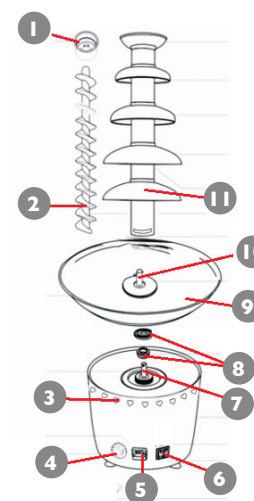

1. Anneau de stabilisation (seulement pour RCCF-230W | RCCF-300W)
2. Vis sans fin
3. Aérations
4. Régulateur de température
5. Raccord du câble d'alimentation
6. Interrupteur de l'activité chauffante (HEAT) / de la vis sans fin (MOTOR)
7. Axe moteur
8. Joints
9. Récipient (le plat sera vissé sur l'appareil)
10. Boulon de fixation de la vis sans fin (seulement pour RCCF-230W | RCCF-300W)
11. Tour de la fontaine (la tour sera vissée dans le récipient)

Montage/démontage des éléments démontables de l'appareil: Vissez le récipient sur l'appareil et vissez le boulon de serrage à la vis sans fin. Mettez la tour sur la vis sans fin et vissez-la au récipient. Stabilisez la vis sans fin avec l'anneau de stabilisation. Le démontage s'effectue dans le sens inverse des étapes ci-dessus.

#### Changement du joint:



1. Dévisser le récipient
2. Retirer le joint supérieur
3. Retirer le joint inférieur
4. Retirer l'anneau inférieur

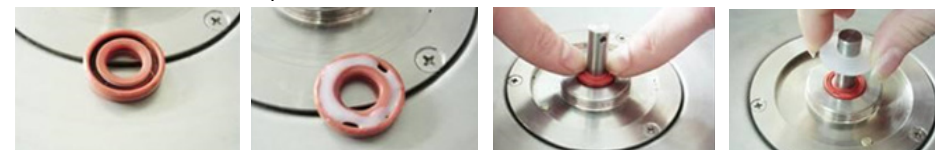

5. Préparer un nouvel anneau – Le déplier conformément
6. Lubrifier
7. Placer l'anneau sur l'axe du moteur
8. Placer le joint supérieur



9. S'assurer que les deux anneaux soient en contact

Le récipient doit être rempli avec du chocolat (fragmenté ou fondu). Le régulateur de température doit être réglé sur „0“. Activer la fonction chauffante, régler la température souhaitée et patienter jusqu'à la fusion complète du chocolat. Activer la vis sans fin. Pendant le fonctionnement de la fontaine, il est possible d'ajouter du chocolat fondu. Pendant le fonctionnement de la vis sans fin, il est interdit de verser du chocolat non fondu – cela pourrait obstruer / bloquer la vis sans fin.

#### TRANSPORT ET STOCKAGE

Lors du transport de l'appareil, il est impératif de le sécuriser et de le protéger de toute secousse. Posez l'appareil de manière droite et non à l'envers. Stockez-le dans un environnement sec et bien aéré, à l'abri des gaz corrosifs.

#### NETTOYAGE ET ENTRETIEN

- Après chaque utilisation et avant chaque nettoyage, débranchez l'appareil et laissez-le refroidir complètement.
- N'utilisez lors du nettoyage que des détergents doux sans substances corrosives.
- Après chaque nettoyage, laissez sécher soigneusement tous les éléments avant d'utiliser à nouveau l'appareil.
- Conservez l'appareil dans un endroit frais, sec, à l'abri de l'humidité et des rayons directs du soleil.
- Ne pas laisser de chocolat dans la canalisation – Cela pourrait provoquer un bouchon dans la canalisation.

#### EXAMEN RÉGULIER DE L'APPAREIL

Contrôlez régulièrement le bon état des différents éléments de l'appareil. Si l'un d'entre eux est endommagé, l'appareil ne doit plus être utilisé. Adressez-vous immédiatement à votre vendeur pour faire réparer l'appareil. Que faire en cas de problème?

Prenez contact avec votre vendeur et préparez les éléments suivants:

- Vos numéros de série et de facture (que vous trouverez sur la plaque signalétique)
  - Le cas échéant, une photo de l'élément endommagé
- Plus vos descriptions seront précises, plus votre conseiller sera en mesure de comprendre le problème et de vous aider à le résoudre. Les formulations comme par exemple: „L'appareil ne chauffe pas“ peuvent conduire à des incompréhensions ou à des malentendus quant aux véritables problèmes.

**ATTENTION:** N'ouvrez jamais l'appareil sans l'accord préalable du service client. Cela pourrait rendre votre garantie caduque!



## ISTRUZIONI PER L'USO

- **RCCF-25W**
- **RCCF-80W**
- **RCCF-100W**
- **RCCF-65W4**



## NORME DI SICUREZZA

### Norme di sicurezza generali per l'utilizzo di apparecchi elettrici:

Per minimizzare il rischio di ferite provocate da scottature o bruciaciure e da un riscaldamento eccessivo dell'apparecchio, si prega di osservare attentamente e rispettare le norme e procedure di sicurezza, prima di utilizzare l'apparecchio. Si prega di leggere attentamente le istruzioni d'uso per comprendere l'esatto funzionamento dell'apparecchio. Conservare attentamente le istruzioni d'uso del prodotto per poterle consultare in caso di necessità. Usare sempre un collegamento alla corrente con messa a terra e con la tensione corretta (vedere le istruzioni o la targhetta sull'apparecchio). Dovessero sorgere dubbi in merito al collegamento dell'apparecchio, farlo controllare da personale esperto. Non utilizzare mai un cavo difettoso! Non aprire mai il dispositivo in ambienti umidi o bagnati e non usare mai l'apparecchio con le mani bagnate. Inoltre si consiglia di riparare il dispositivo dall'esposizione diretta ai raggi solari. Utilizzare l'apparecchio in un ambiente protetto e assicurarsi che nessuno possa inciampare su cavi e/o danneggiarlo. Fare in modo che ci sia una circolazione d'aria sufficiente, in quanto un ambiente areato migliora il raffreddamento dell'apparecchio e impedisce il surriscaldamento del prodotto. Prima di pulire l'apparecchio togliere il cavo dell'alimentazione dalla presa e pulire il dispositivo utilizzando esclusivamente un panno umido. Evitare l'utilizzo di detersivi (utilizzare per esempio l'aceto) e fare in modo che nessun liquido penetri all'interno dello strumento. La parte interna di questo apparecchio non deve essere manomessa in alcun modo dall'utente. Far eseguire qualsiasi operazione di manutenzione e riparazione esclusivamente da personale qualificato. In caso di intervento esterno la garanzia perde validità.

## NORME DI SICUREZZA

1. Leggere attentamente le istruzioni d'uso dell'apparecchio prima di utilizzarlo! Osservare tutte le norme di sicurezza per evitare danni causati da un uso non appropriato dello strumento!
2. Conservare in ogni caso le istruzioni d'uso. In caso di cessione a terzi l'apparecchio deve essere consegnato insieme al suo libretto di istruzioni.
3. Utilizzare l'apparecchio soltanto per l'uso previsto e solo nei luoghi chiusi.
4. In caso di uso improprio e inadeguato la garanzia non copre eventuali danni.
5. Prima del primo utilizzo controllare che il tipo di corrente e la tensione di rete siano compatibili con i valori indicati sulla targhetta del dispositivo.
6. Questo apparecchio non è progettato per essere utilizzato da persone (bambini compresi) con abilità fisiche, sensitive o mentali ridotte o senza esperienza e/o con scarse conoscenze. Fa eccezione il caso in cui il dispositivo venga usato sotto la supervisione di una persona esperta o che sia stata informata delle istruzioni d'uso.
7. **PERICOLO DI SCOSSA ELETTRICA!** Non cercare mai di riparare l'apparecchio personalmente. In caso insorgano problemi lasciare controllare e riparare l'apparecchio da personale specializzato.
8. Esaminare regolarmente la spina e il cavo dell'alimentazione. Se il cavo di rete è danneggiato deve essere sostituito dal produttore, dal servizio clienti o da una persona qualificata per evitare eventuali pericoli.
9. Non calpestare schiacciare o sfregare il cavo di rete contro spigoli taglienti e mantenerlo lontano dalle superfici calde o dalle fiamme.
10. **ATTENZIONE PERICOLO DI MORTE!** Non immergere l'apparecchio in acqua o altri liquidi durante la pulizia o l'utilizzo.
11. Non aprire in nessun caso l'alloggiamento.

## DETTAGLI TECNICI

Nome del prodotto	Fontana di cioccolato			
Modello	RCCF-25W	RCCF-80W	RCCF-100W	RCCF-65W4

Tensione nominale [V]/ frequenza [Hz]	230~V±10% / 50Hz			
Potenza nominale [W]	65	230	300	315
Temperatura [°C]	45 (costante, senza regolazione)	fino a 110	fino a 150	fino a 150
Quantità di cioccolato [kg]	2	6	8	6

## CAMPO DI APPLICAZIONE

Le fontane di cioccolato sono adatte a tutti i tipi di cioccolato tranne quello con componenti dure (come mandorle, nocciole, ecc.) Questi elementi possono portare al bloccaggio dell'elica. Si consiglia di sminuzzare il cioccolato prima di fonderlo. È possibile utilizzare cioccolato già fuso in altri dispositivi.

Nel caso in cui il cioccolato non sia abbastanza liquido deve essere aggiunto dell'olio da cucina. L'utente è il solo e unico responsabile dei danni causati da un utilizzo improprio del dispositivo.

## OPERAZIONI DA EFFETTUARE PRIMA DEL PRIMO UTILIZZO

Al ricevimento della merce controllare che non manchi nulla e aprire il pacco se tutti i prodotti sono elencati. Se la confezione risulta danneggiata, contattare entro 3 giorni la compagnia di trasporto, nonché il rivenditore, documentando i danni il più precisamente possibile. Si prega di documentare quanto più dettagliatamente possibile gli eventuali danni riscontrati. Non mettere il pacco con la merce all'interno a testa in giù. Qualora fosse necessario trasportare il pacco, mantenerlo diritto e stabile. Si prega di conservare l'intero imballaggio (cartone, nastro adesivo e polistirolo), nel caso in cui per problemi di funzionamento fosse necessario rispedire il prodotto al servizio clienti!

## AMBIENTE DI UTILIZZO

La temperatura dell'ambiente circostante non dovrebbe essere superiore a 45°C e l'umidità relativa non dovrebbe superare l'85%. Mantenere l'apparecchio lontano da tutte le superfici calde. Utilizzare l'apparecchio su superfici piane, stabili, pulite e asciutte e tenere lontano dalla portata dei bambini e delle persone aventi handicap mentali o fisici. Sistemare lo strumento in modo pratico cosicché la spina sia sempre raggiungibile. Assicurarsi che l'alimentazione corrisponda alle specifiche sulla scheda elettrica. Prima della prima applicazione l'apparecchiatura e tutto questo deve essere diventata i relativi componenti ed essere pulita.

## COME FUNZIONA L'APPARECCHIO? – IL PRINCIPIO DI BASE

### RCCF-65W

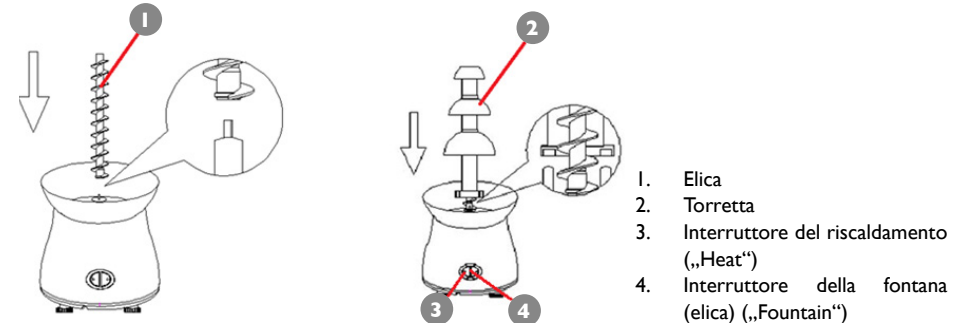

Riempire la ciotola con cioccolato (sminuzzata o fusa). Spegnerne il riscaldamento. Aspettare fino a che il cioccolato non sia fuso. Quindi accendere l'elica. Durante l'utilizzo è possibile aggiungere il cioccolato fuso. Durante il funzionamento dell'elica non può essere aggiunto cioccolato liquido.

**Un uso inappropriato può far decadere la garanzia!**

RCCF-230W | RCCF-300W | RCCF-65W4

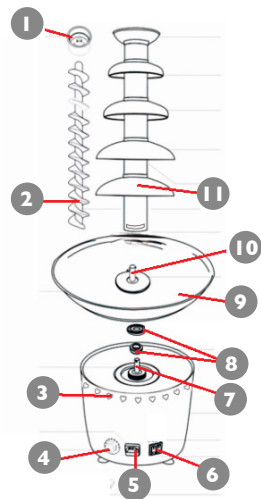

1. Anello di stabilizzazione (soltanto per RCCF-230W | RCCF-300W)
2. Elica
3. Aperture per la ventilazione
4. Termostato
5. Collegamento del condotto di alimentazione
6. Interruttore del riscaldamento (HEAT) / Interruttore della fontana (MOTOR)
7. Asse del motore
8. Anelli di guarnizione
9. Contenitore (il contenitore viene avvitato al dispositivo)
10. Bulloni di montaggio dell'elica (soltanto per RCCF-230W | RCCF-300W)
11. Torretta (la torretta è avvitata al contenitore)

Montaggio / Smontaggio dei singoli elementi del dispositivo: Avvitare il contenitore al dispositivo e collegare l'elica al bullone. Posizionare la torretta sull'elica e avvitare la torretta al contenitore. Stabilizzare l'elica con l'anello di stabilizzazione. Eseguire lo smontaggio seguendo l'ordine inverso.

Cambio degli anelli di guarnizione:



1. svitare il contenitore
2. rimuovere l'anello di guarnizione superiore
3. rimuovere l'anello di guarnizione inferiore
4. rimuovere l'anello

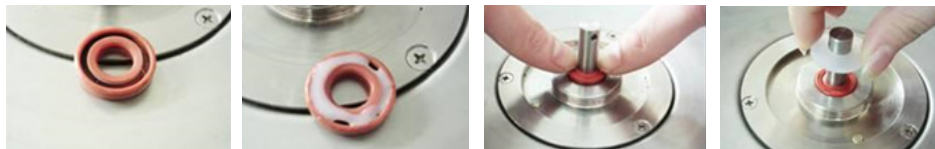

5. preparare il nuovo anello – spiegarlo adeguatamente
6. lubrificare
7. posizionare l'anello sull'asse del motore
8. posizionare l'anello di guarnizione superiore



9. assicurarsi che entrambi gli anelli aderiscano l'uno all'altro

Riempire il contenitore con cioccolato (sminuzzato o fuso). Il termostato è da impostare in posizione 0. Accendere il riscaldamento, impostare la temperatura necessaria e aspettare fino a che il cioccolato non sia completamente fuso. Accendere l'elica. Durante l'utilizzo è possibile aggiungere il cioccolato fuso. Durante il funzionamento dell'elica non deve essere aggiunto cioccolato fuso – ciò potrebbe portare al bloccaggio dell'elica e al danneggiamento del dispositivo.

#### TRASPORTO E STOCCAGGIO

Durante il trasporto proteggere il dispositivo dalle scosse e dalle cadute. Posizionare il dispositivo in posizione verticale e non a testa in giù. Conservare l'apparecchio in un ambiente ben areato con aria asciutta e senza gas corrosivi.

#### PULIZIA E MANUTENZIONE

- Staccare la spina dell'alimentazione prima della pulizia e di ogni utilizzo del dispositivo e lasciarlo raffreddare completamente.
- Per la pulizia della superficie utilizzare esclusivamente sostanze non corrosive.
- Prima di ogni operazione di pulizia, asciugare bene tutte le componenti prima di utilizzare nuovamente il dispositivo.
- Lasciare asciugare l'apparecchio in un luogo asciutto e proteggerlo dall'eccessiva umidità e dai raggi solari diretti.
- Impedire che il cioccolato finisca nella canalizzazione – ciò può portare all'intasamento della canalizzazione.

#### REGOLARE CONTROLLO DELL'APPARECCHIO

Verificare regolarmente che le componenti del dispositivo non presentino danni. Nel caso si riscontrassero danni, è severamente vietato qualsiasi impiego del dispositivo. Mettersi immediatamente in contatto con il rivenditore per far riparare il dispositivo.

Cosa fare in caso si verificano problemi?

Contattare il rivenditore e fornire i seguenti dati:

- Numero di fatturazione e numero di serie (dei quali l'ultimo si trova sulla targhetta del dispositivo)
- Se possibile fornire una foto del pezzo difettoso
- Provvedere a descrivere il problema che avete riscontrato nel modo più preciso possibile in modo che il servizio clienti sia in grado di circoscrivere il problema e di risolverlo. Spiegazioni come „il dispositivo non riscalda“ possono essere fraintese o essere ambigue.

**IMPORTANTE:** Non aprire o smontare mai l'apparecchio senza l'autorizzazione del servizio clienti. Ciò può pregiudicare la validità della garanzia.



## NÁVOD K POUŽITÍ

- **RCCF-25W**
- **RCCF-80W**
- **RCCF-100W**
- **RCCF-65W4**



### BEZPEČNOSTNÍ DOPORUČENÍ

#### Obecná bezpečnostní doporučení týkající se používání elektrických zařízení:

Za účelem minimalizace rizika úrazu v důsledku působení ohně nebo úrazu elektrickým proudem Vás žádáme o trvalé dodržování několika základních bezpečnostních pravidel během používání zařízení. Pečlivě si prosím přečtěte tento návod k obsluze a ujistěte se, že jste našli všechny odpovědi na otázky týkající se tohoto zařízení. Tento návod prosím pečlivě uchovávejte poblíž výrobků, v případě případných dotazů se k němu budete moci později vrátit. Vždy prosím používejte uzemněný zdroj elektrického proudu se správným síťovým napětím (viz návod nebo štítek)! V případě pochybností, zda je zapojení uzemněno, pro provedení kontroly v tomto rozsahu vyhledejte kvalifikovaného odborníka. Nikdy nepoužívejte poškozený napájecí kabel! Neotvírejte zařízení na vlhkém nebo mokřém místě, ani mokřýma nebo vlhkýma rukama. Chraňte zařízení před přímým slunečním světlem. Zařízení vždy používejte na bezpečném místě tak, aby nikdo nemohl stoupnout na kabel, zakopnout o něj a/nebo ho poškodil. Před zahájením čištění zařízení vytáhněte zástrčku ze zásuvky, a k čištění používejte pouze vlhký hadřík. Nepoužívejte čisticí prostředky a dávejte pozor, aby se jakákoliv kapalina nedostala do a/nebo nezůstala v zařízení. Neprodleně po zjištění nesprávného fungování zařízení je nutno zařízení vypnout. Zástrčku ze zásuvky vytáhněte rovněž tehdy, pokud zařízení nepoužíváte. Práce spojené s údržbou, regulací a opravou zařízení může provádět pouze specializovaný personál. V případě provedení oprav třetími osobami záruka zaniká!

### BEZPEČNOSTNÍ POKYNY

1. Před uvedením do provozu si důkladně přečtěte tento návod! Dodržujte všechny bezpečnostní pokyny, vyhněte se tak škodám vzniklým v důsledku použití zařízení v rozporu s jeho určením!
2. Návod k obsluze uschovejte za účelem jeho pozdějšího použití. Pokud by zařízení mělo být předáno třetím osobám, spolu se zařízením jim předejte rovněž návod k obsluze.
3. Zařízení je možno používat výhradně v souladu s jeho určením a pouze v místnostech.
4. V případě použití zařízení v rozporu s jeho určením nebo nesprávné obsluhy je vyloučena odpovědnost za případně vzniklé škody.
5. Před prvním použitím zkontrolujte, zda jsou druh proudu a síťové napětí shodné s údaji uvedenými na technickém štítku zařízení.
6. Zařízení není určeno k tomu, aby bylo používáno osobami (včetně dětí) s omezenými psychickými, senzorickými a mentálními funkcemi nebo osobami bez příslušných zkušeností a/nebo znalostí, ledaže jsou tyto osoby pod dohledem osoby zodpovědné za jejich bezpečí nebo od této osoby obdržely pokyny týkající se toho, jak je zařízení nutno používat.
7. **NEBEZPEČÍ ÚRAZU ELEKTRICKÝM PROUDEM!** Nikdy se zařízení nepokoušejte opravovat sami. V případě poruchy zařízení předejte k opravě pouze kvalifikovaným odborníkům.
8. Pravidelně kontrolujte zástrčku a napájecí kabel. Pokud je napájecí kabel zařízení poškozen, jeho výměnu může provést pouze jeho zákaznický servis nebo osoba s podobnými kvalifikacemi.
9. Zabraňte poškození napájecího kabelu v důsledku jeho rozmačkání, zlomení nebo předření na ostrých hranách, a držte ho daleko od horkých povrchů a otevřených zdrojů ohně.
10. **POZOR – OHROŽENÍ ŽIVOTA!** Během čištění nebo používání zařízení nikdy nesmí být ponořováno do vody nebo jiných kapalin. Zařízení nikdy nesmí být vystaveno vlivu tekoucí vody nebo poléváno jinými kapalinami.
11. V žádném případě nedemontujte těleso zařízení.

### TECHNICKÉ ÚDAJE

Název výrobku	Fontána na čokoládu			
Model	RCCF-25W	RCCF-80W	RCCF-100W	RCCF-65W4

Jmenovité napětí napájení [V] / frekvence [Hz]	230~V±10% / 50Hz			
Jmenovitý výkon [W]	65	230	300	315
Teplota: [°C]	45 (trvalá)	Do 110	Do 150	Do 150
Objem čokolády [kg]	2	6	8	6

#### OBLAST POUŽITÍ

Fontána na čokoládu je určena na všechny druhy čokolády kromě čokolád obsahujících pevné složky (např. mandle, ořechy, apod.) – tyto složky mohou zablokovat šneka. Před rozpuštěním se doporučuje čokoládu rozdrtit. Použití lze také čokoládu, která byla dříve rozpuštěna v jiném zařízení.

Pokud čokoláda není dostatečně tekutá, přilejte do ní potravinářský olej.

Odpovědnost za veškeré škody vzniklé v důsledku použití zařízení v rozporu s určením nese uživatel.

#### PŘED PRVNÍM POUŽITÍM

Kontrola po obdržení zboží

V okamžiku obdržení zboží je třeba zkontrolovat případná vnější poškození obalu a poté ho otevřít. Pokud je obal poškozený, kontaktujte prosím v průběhu 3 dnů přepravce nebo Vašeho distributora, a zdokumentujte poškození nejlépe možným způsobem. Nepokládejte celý obal nohama vzhůru! Pokud bude balení opět přepravováno, zajistěte prosím, aby bylo přepravováno ve vodorovné poloze, a aby bylo uloženo stabilně.

#### UTILIZACE OBALU

Zachovejte prosím prvky obalu (karton, plastové pásky a polystyrén), aby v případě nutnosti odevzdání zařízení do servisu bylo možné zařízení po dobu přepravy chránit nejlépe možným způsobem!

#### MONTÁŽ ZAŘÍZENÍ

Umístění zařízení

Teplota okolí nesmí být vyšší než 45°C a relativní vlhkost nesmí být vyšší než 85%. Zařízení postavte takovým způsobem, aby byla zajištěna dobrá cirkulace vzduchu. Vzdálenost zařízení od stěny by neměla být menší než 10 cm. Zařízení se musí nacházet daleko od veškerých horkých povrchů. Zařízení musí být vždy používáno na rovném, stabilním, čistém, žáruvzdorném a suchém povrchu, a mimo dosah dětí a osob s mentálním postižením. Zařízení umístěte takovým způsobem, abyste v každém okamžiku měli nerušený přístup k elektrické zásuvce. Pamatujte na to, aby hodnoty proudu, kterým je zařízení napájeno, byly shodné s údaji uvedenými na technickém štítku zařízení! Před prvním použitím demontujte všechny díly a umyjte je, a také umyjte celé zařízení.

#### JAK ZAŘÍZENÍ FUNGUJE – ZÁKLADNÍ PRAVIDLO

RCCF-65W

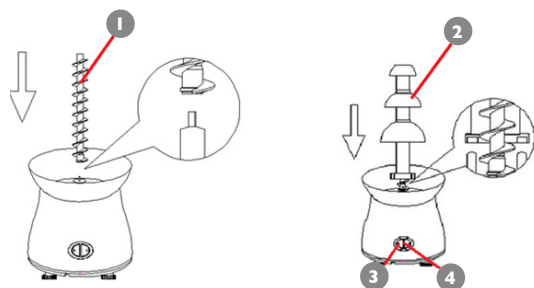

1. šnek
2. věžička
3. vypínač ohřevu
4. vypínač fontány (šneku)

Naplňte mísu čokoládou (rozdrcenu nebo dříve rozpuštěnou). Zapněte ohřev a vyčkejte až do úplného rozpuštění čokolády. Zapněte šnek. Během provozu je možné přidat rozpuštěnou čokoládu. Během práce šneku nelze přidávat nerozpuštěnou čokoládu – může dojít k zablokování šneku a poškození zařízení.

**Nesprávné použití může vést ke ztrátě záruky!**

RCCF-230W | RCCF-300W | RCCF-65W4

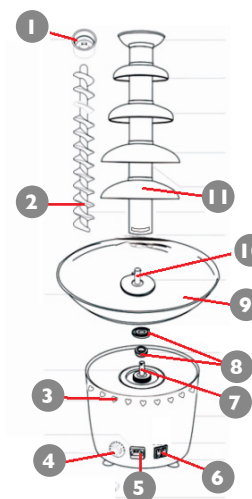

1. stabilizační prstenec (pouze pro RCCF-230W | RCCF-300W)
2. šnek
3. ventilační otvory
4. regulátor teploty
5. zapojení napájecího kabelu
6. vypínač ohřevu / fontány
7. osa motoru
8. těsnící prstence
9. mísa
10. kolík pro upevnění šneku (pouze pro RCCF-230W | RCCF-300W)
11. věžička

Montáž / demontáž jednotlivých dílů zařízení:

Přišroubujte mísu k zařízení a osadte šnek na kolíku. Nasaďte věžičku na šnek a přišroubujte ji k míse. Stabilizujte šnek pomocí stabilizačního prstence. Demontáž provádějte v opačném pořadí.

Výměna těsnících prstenců:



1. Odšroubujte mísu.
2. Sejměte horní těsnící prstence.
3. Vyměňte dolní těsnící prstence.
4. Odstraňte prstenec.



5. Připravte nový prstence – otočte jej.
6. Namažte.
7. Nasaďte prstence na osu motoru.
8. Nasaďte horní těsnící prstence.



9. Ujistěte se, že oba prstence k sobě přilnuly.

Naplňte mísu čokoládou (rozdrcenou nebo dříve rozpuštěnou). Regulátor teploty nastavte do polohy „0“. Zapněte ohřev, následně nastavte požadovanou teplotu a vyčkejte až do úplného rozpuštění čokolády. Zapněte šnek. Během provozu je možné přidat rozpuštěnou čokoládu. Během práce šneku nelze přidávat nerozpuštěnou čokoládu – může dojít k zablokování šneku a poškození zařízení.

#### PŘEPRAVA A USKLADNĚNÍ

Během přepravy je zařízení nutno zabezpečit proti otřesům a převrácení, a nepokládejte ho „nohama vzhůru“. Zařízení skladujte v dobře ventilované místnosti, ve které je suchý vzduch, a nevyskytují se plyny způsobující korozi.

#### ČIŠTĚNÍ A ÚDRŽBA

- Před každým čištěním, a také pokud zařízení není používáno, odpojte zástrčku ze zásuvky a nechte zařízení zcela vychladnout.
- K čištění povrchu používejte výhradně prostředky neobsahující žíravé látky.
- Po každém čištění je nutno všechny prvky dobře osušit, než bude zařízení opět použito.
- Zařízení skladujte na suchém a chladném místě, chráněném proti vlhkosti a přímému slunečnímu svitu.
- Nevylévejte čokoládu do kanalizace – může dojít k ucpání kanalizačního potrubí.

#### PRAVIDELNÁ KONTROLA ZAŘÍZENÍ

Pravidelně kontrolujte, zda díly zařízení nejsou poškozeny. Pokud ano, přestaňte zařízení používat. Neprodleně se obraťte na prodejce za účelem provedení opravy.

Jak je nutno postupovat v případě výskytu problému?

Kontaktujte prodejce a připravte si následující údaje:

- Číslo faktury a sériové číslo zařízení (sériové číslo je uvedeno na technickém štítku).
- Případná fotografie nefunkčního dílu.
- Zaměstnanec servisu bude schopen lépe vyhodnotit, v čem spočívá problém, pokud ho popíšete nejlépe možným způsobem. Čím podrobnější budou uvedené údaje, tím rychleji získáte pomoc!

**POZOR:** Zařízení nesmí být v žádném případě otevíráno bez konzultace zákaznického servisu. Hrozí riziko ztráty záruky!

## NOTIZEN | NOTES



<b>Manufacturer name:</b> expondo Polska sp. z o.o. sp. k.		    Class I
<b>Manufacturer address:</b> ul. Dekoracyjna 3; 65-155 Zielona Góra   Poland, EU		
Product name	Chocolate Fountain	
Model		
Voltage/Frequency		
Power		
Production year		
Serial-Nr.		
<b>Design Made In Germany   expondo.de</b>		

<b>Nazwa producenta:</b> expondo Polska sp. z o.o. sp. k.		    Class I
<b>Adres producenta:</b> ul. Dekoracyjna 3; 65-155 Zielona Góra   Poland, EU		
Nazwa produktu	Fontanna czekoladowa	
Model		
Napięcie/częstotliwość		
Moc		
Rok produkcji		
Nr seryjny		
<b>Design Made In Germany   expondo.de</b>		

<b>Name des herstellere:</b> expondo Polska sp. z o.o. sp. k.		    Class I
<b>Anschriřt des herstellere:</b> ul. Dekoracyjna 3; 65-155 Zielona Góra   Poland, EU		
Produktname	Schokoladenbrunnen	
Modell		
Nennspannung/Frequenz		
Nennleistung		
Produktionsjahr		
Ordnungsnummer		
<b>Design Made In Germany   expondo.de</b>		

<b>Nombre del fabricante:</b> expondo Polska sp. z o.o. sp. k.		    Class I
<b>Dirección del fabricante:</b> ul. Dekoracyjna 3; 65-155 Zielona Góra   Poland, EU		
Nombre del producto	Fuente de chocolate	
Modelo		
Tensión nominal/Frecuencia		
Potencia nominal		
Año de producción		
Número de serie		
<b>Design Made In Germany   expondo.de</b>		

<b>Nome del produttore:</b> expondo Polska sp. z o.o. sp. k.		    Class I
<b>Indirizzo del fornitore:</b> ul. Dekoracyjna 3; 65-155 Zielona Góra   Poland, EU		
Nome del prodotto	Fontana di cioccolato	
Modello		
Tensione/frequenza nominale		
Potenza nominale		
Anno di produzione		
Numero di serie		
<b>Design Made In Germany   expondo.de</b>		

<b>Nom du fabricant:</b> expondo Polska sp. z o.o. sp. k.		    Class I
<b>Adresse du fabricant:</b> ul. Dekoracyjna 3; 65-155 Zielona Góra   Poland, EU		
Nom du produit	Fontaine à chocolat	
Modèle		
Tension nominale/Fréquence		
Puissance nominale		
Année de production		
Numéro de série		
<b>Design Made In Germany   expondo.de</b>		

<b>Název výrobce:</b> expondo Polska sp. z o.o. sp. k.		    Class I
<b>Adresa výrobce:</b> ul. Dekoracyjna 3; 65-155 Zielona Góra   Poland, EU		
Název výrobku	Fontána na čokoládu	
Model		
Jmenovité napětí napájení/frekvence		
Jmenovitý výkon		
Rok výroby		
Sériové číslo		
<b>Design Made In Germany   expondo.de</b>		

**DE**

Hiermit bestätigen wir, dass die hier in dieser Anleitung aufgeführten Geräte CE-konform sind.

**EN**

We hereby certify that the appliances listed in this manual are CE compliant.

**FR**

Par la présente, nous confirmons que les appareils présentés dans ce mode d'emploi sont conformes aux normes CE.

**PL**

Niniejszym potwierdzamy, że urządzenia opisane w tej instrukcji są zgodne z deklaracją CE.

**IT**

Con la presente documentazione si certifica che i dispositivi descritti all'interno del manuale sono conformi alle vigenti norme CE.

**ES**

Por la presente confirmamos que los dispositivos detallados en este manual son conformes con las normativas de la CE.

**CZ**

Tímto potvrzujeme, že všechny produkty uvedené v této uživatelské příručce disponují CE prohlášením o shodě.

---

## Umwelt – und Entsorgungshinweise

### Hersteller an Verbraucher

Sehr geehrte Damen und Herren,

gebrauchte Elektro – und Elektronikgeräte dürfen gemäß europäischer Vorgaben **[1]** nicht zum unsortierten Siedlungsabfall gegeben werden, sondern müssen getrennt erfasst werden. Das Symbol der Abfalltonne auf Rädern weist auf die Notwendigkeit der getrennten Sammlung hin. Helfen auch Sie mit beim Umweltschutz. Sorgen Sie dafür, dieses Gerät, wenn Sie es nicht mehr weiter nutzen wollen, in die hierfür vorgesehenen Systeme der Getrenntsammlung zu geben.



In Deutschland sind Sie gesetzlich **[2]** verpflichtet, ein Altgerät einer vom unsortierten Siedlungsabfall getrennten Erfassung zuzuführen. Die öffentlich – rechtlichen Entsorgungsträger (Kommunen) haben hierzu Sammelstellen eingerichtet, an denen Altgeräte aus privaten Haushalten ihres Gebietes für Sie kostenfrei entgegengenommen werden. Möglicherweise holen die rechtlichen Entsorgungsträger die Altgeräte auch bei den privaten Haushalten ab.

Bitte informieren Sie sich über Ihren lokalen Abfallkalender oder bei Ihrer Stadt – oder Gemeindeverwaltung über die in Ihrem Gebiet zur Verfügung stehenden Möglichkeiten der Rückgabe oder Sammlung von Altgeräten.

**[1]** RICHTLINIE 2002/96/EG DES EUROPÄISCHEN PARLAMENTS UND DES RATES  
ÜBER ELEKTRO – UND ELEKTRONIK – ALTGERÄTE

**[2]** Gesetz über das Inverkehrbringen, die Rücknahme und die umweltverträgliche Entsorgung  
von Elektro – und Elektronikgeräten (Elektro – und Elektronikgerätegesetz – ElektroG).

### Utylizacja produktu

Produkty elektryczne i elektroniczne po zakończeniu okresu eksploatacji wymagają segregacji i oddania ich do wyznaczonego punktu odbioru. Nie wolno wyrzucać produktów elektrycznych razem z odpadami gospodarstwa domowego. Zgodnie z dyrektywą WEEE 2012/19/UE obowiązującą w Unii Europejskiej, urządzenia elektryczne i elektroniczne wymagają segregacji i utylizacji w wyznaczonych miejscach. Dbając o prawidłową utylizację, przyczyniasz się do ochrony zasobów naturalnych i zmniejszasz negatywny wpływ oddziaływania na środowisko, człowieka i otoczenie. Zgodnie z krajowym prawodawstwem, nieprawidłowe usuwanie odpadów elektrycznych i elektronicznych może być karane!

For the disposal of the device please consider and act according to the national and local rules and regulations.

---

## CONTACT

expondo Polska sp. z o.o. sp. k.

ul. Dekoracyjna 3  
65-155 Zielona Góra | Poland, EU

e-mail: [info@expondo.de](mailto:info@expondo.de)