

Wskaźniki poziomu oleju z elektrycznym czujnikiem poziomu

Opis artykułu/ilustracje produktu



Opis

Materiał:

Korpus z termoplastycznego poliamidu wzmocnionego włóknem szklanym.
 Wziernik z termoplastu – poliamid.
 Pierścień uszczelniający „O” i uszczelka płaska z gumy (NBR).
 Reflektor z tworzywa sztucznego PVC.
 Pływak z tworzywa sztucznego.
 Śruba i nakrętka sześciokątna ze stali.

Wersja:

Korpus czarny.
 Wziernik przezroczysty o wysokiej wytrzymałości mechanicznej, odporny na starzenie.
 Reflektor biały.
 Pływak czerwony, z elementem magnetycznym.
 Śruba i nakrętka sześciokątna ocynkowane.

Wskazówka:

Za pomocą wskaźników poziomu oleju poziom napełnienia może być nie tylko wskazywany optycznie, ale również rejestrowany przez przełącznik reed. Gdy element pływakowy po zamknięciu obwodu elektrycznego osiągnie ustawioną wartość minimalną, generowany jest sygnał elektryczny.
 Czujnik znajduje się w obudowie i można regulować jego wysokość, odpowiednio do wymagań kontroli poziomu. Wartość minimalna znajduje się ok. 35 mm od środka dolnej śruby mocującej.
 Standardowo przełącznik reed jest wyposażony w zestyk zwierny (NO).
 Wziernik składa się z dwóch przezroczystych komponentów, które po złożeniu są ze sobą zgrzewane ultradźwiękami. Zapewnia to uszczelnienie wokół całego korpusu. Maksymalne ciśnienie wynosi 1 bar. Maksymalny moment dokręcania śrub mocujących wynosi 5 Nm.
 Wziernik wykazuje dobrą odporność mechaniczną i jest odporny na działanie oleju mineralnego, benzyny, środków smarnych, nafty, rozpuszczalników oraz większości substancji chemicznych. Należy unikać kontaktu z roztworami zawierającymi alkohol oraz z gorącą wodą.

Zakres temperatury:

Maksymalna temperatura robocza: 75°C.

Montaż:

Wskaźnik poziomu oleju jest mocowany za pomocą dwóch otworów gwintowanych M12 lub alternatywnie za pomocą dwóch otworów o $\varnothing 12,2$ mm ($\pm 0,2$ mm) z nakrętkami kołnierzowymi. Rozstaw pomiędzy otworami montażowymi = $L1 \pm 0,3$.

Funkcje:

Pomiar poziomu oleju jest dokonywany za pomocą elementu pływakowego z magnesem, który przy osiągnięciu przełącznika poziomu „reed” aktywuje zestyk elektryczny. Gdy poziom oleju spadnie poniżej określonej wartości, generowany jest impuls elektryczny.

Pamiętaj:

Silne pola magnetyczne zakłócają działanie.

Wskazówka dotycząca planu:

1) wziernik

Wskaźniki poziomu oleju z elektrycznym czujnikiem poziomu

Opis artykułu/ilustracje produktu

- 2) pierścień uszczelniający
- 3) nakrętka kołnierzowa M12
- 4) obudowa
- 5) uszczelka płaska
- 6) pływak z magnesem
- 7) śruba drażona M12
- 8) przełącznik reed

Rysunki

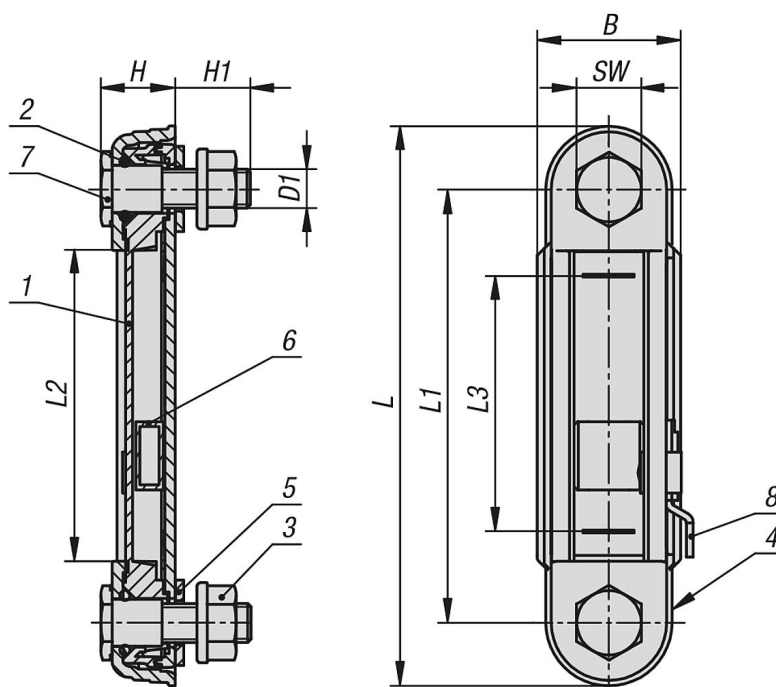

Przegląd artykułów

Wskaźniki poziomu oleju z elektrycznym czujnikiem poziomu

Nr Zamówienia	B	D1	H	H1	L	L1	L2	L3	SW	Liczba śrub mocujących
K1425.12712	42	M12	21	21	164	127	91	75	19	2