

## Pomelli sferici • DIN 319

24560.0532



### Descrizione prodotto

I pomelli a sfera DIN 319 sono senza giunture e lucidati

### Materiale

#### Bussola

- Acciaio, zincato mediante zincatura

#### Sfera

- DIN 7708 - Plastica (PF 31), rosso  
RAL 3003

### Assemblaggio

**Nota per il montaggio della forma M:** Si pianta con leggera forzatura, senza necessità di incollaggio. Per il gambo di attacco è sufficiente la tolleranza h9.

### Disegno

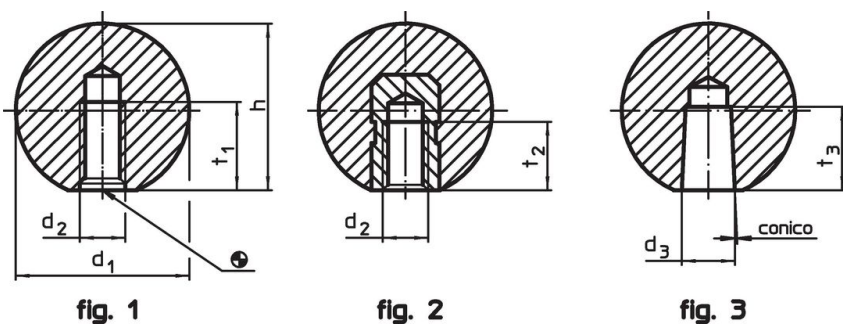

### Caratteristiche

Dimensioni					max.		Codice
d <sub>1</sub>	d <sub>2</sub>	d <sub>4</sub> ~ [mm]	h ~	t <sub>1</sub> min.	[°C]	[g]	
Con filetto stampato, forma C – Fig. 1, rosso							
32	M8	18	29	14	110	22	24560.0532

### Esempio di applicazione

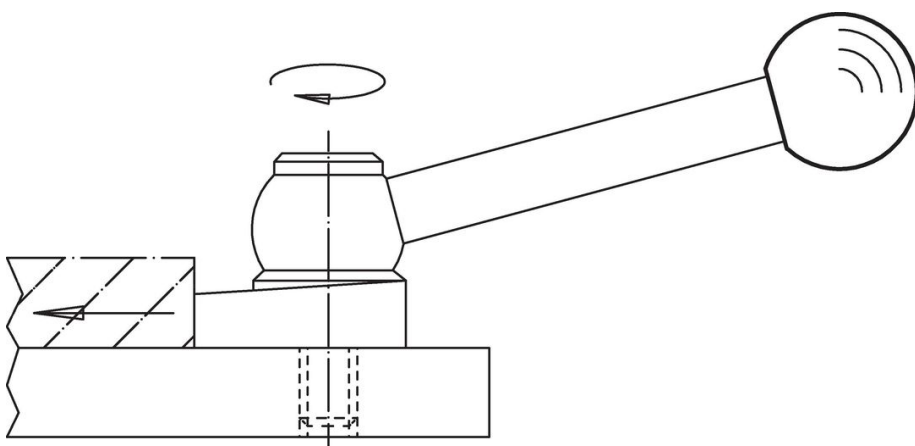

## Conformità

### Conforme alla normativa RoHS

Conforme alla Direttiva 2011/65/UE e alla Direttiva 2015/863.

### Non contiene sostanze SVHC

Nessuna sostanza SVHC con più dello 0,1% p/p contenuto - elenco SVHC [REACH] aggiornato al 14.06.2023.

### Non contiene sostanze della Proposition 65

Nessuna sostanza contemplata nella Proposition 65

<https://www.P65Warnings.ca.gov/>

### Privo di minerali di conflitto

Questo prodotto non contiene sostanze designate come "minerali da conflitto" come tantalio, stagno, oro o tungsteno della Repubblica Democratica del Congo o dei paesi limitrofi.