



## FE 1011 Betonsilo

konische Form mit geradem Auslauf, schwere, stabile Ausführung mit Handhebelbetätigung des Patentverschlusses. Wahlweise mit angeschweißter, geprüfter Kette, mit Haken oder mit Bügel.



## FE 1012 Betonsilo

zylindrische-konische Form mit geradem Auslauf, extra schwere und stabile Ausführung mit Handhebelbetätigung des Patentverschlusses. Wahlweise mit Haken, angeschweißter geprüfter Kette oder mit Bügel.



## FE 1013 Betonsilo

Betonsilo zylindrische-konische Form mit zylindrischem Auslauf; extra schwere und stabile Ausführung mit Handhebelbetätigung des Patentverschlusses. Wahlweise mit Haken, angeschweißter geprüfter Kette oder mit Bügel.

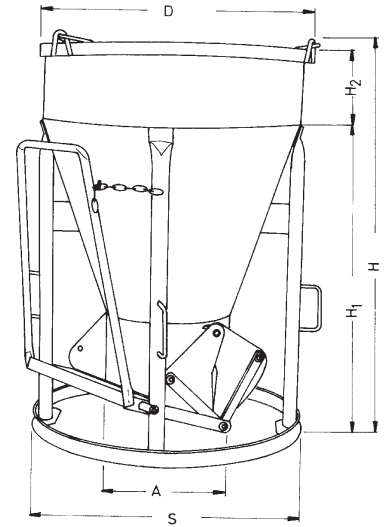
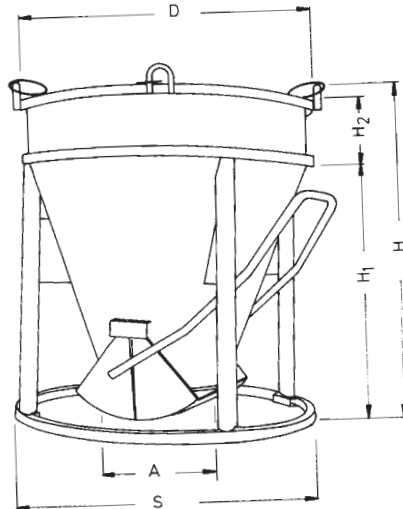
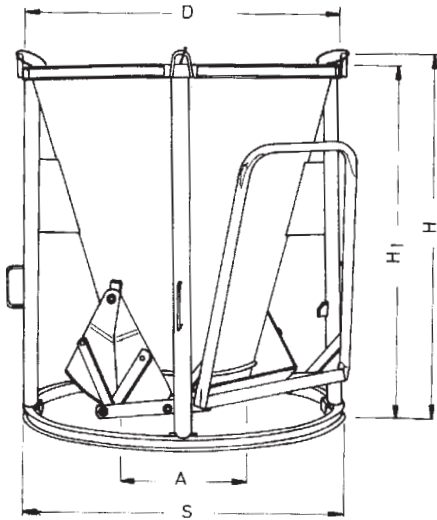

Typ	Inhalt	D	S	A	H1	H	HB	Gew.
1011.1	150	700	800	340	880	940	1380	65
1011.2	200	750	800	340	1030	1090	1460	75
1011.3	250	870	940	420	1080	1140	1500	95
1011.4	300	890	940	420	1100	1160	1520	105
1011.5	350	930	940	420	1180	1240	1600	112
1011.6	375	950	940	420	1250	1310	1800	125
1011.7	400	970	940	420	1280	1340	1830	140
1011.8	500	1140	1100	450	1240	1300	1960	194
1011.9	600	1200	1100	450	1300	1360	2020	210
1011.10	750	1240	1270	480	1370	1430	2110	236
1011.11	800	1300	1270	480	1400	1460	2140	252
1011.12	1000	1350	1270	480	1530	1590	2340	286

Typ	Inhalt	D	S	A	H1	H2	H	HB	Gew.
1012.8	500	1040	1080	480	1060	200	1320	1880	200
1012.9	600	1040	1080	480	1060	300	1420	1980	230
1012.10	750	1040	1080	480	1060	500	1620	2180	260
1012.11	800	1040	1080	480	1060	600	1720	2280	270
1012.12	1000	1140	1200	480	1250	450	1760	2300	295
1012.13	1250	1400	1420	500	1200	450	1710	2350	320
1012.14	1500	1400	1420	500	1200	650	1910	2550	390
1012.15	1750	1400	1420	500	1200	800	2060	2800	420
1012.16	2000	1400	1420	500	1200	1000	2260	3000	560

Typ	Inhalt	D	S	A	H1	H2	H	HB	Gew.
1013.1	150	820	890	400	950	120	1070	1420	75
1013.2	200	820	890	400	950	200	1150	1500	80
1013.3	250	870	940	400	1050	120	1230	1600	98
1013.4	300	870	940	400	1050	200	1310	1690	110
1013.5	350	870	940	400	1050	240	1350	1730	120
1013.6	375	870	940	400	1050	260	1370	1750	130
1013.7	400	870	940	400	1050	300	1410	1790	145
1013.8	500	1040	1080	500	1100	300	1460	2170	206
1013.9	600	1040	1080	500	1100	350	1510	2220	235
1013.10	750	1400	1400	500	1280	200	1540	2300	260
1013.11	800	1400	1400	500	1280	250	1610	2350	280
1013.12	1000	1400	1400	500	1280	350	1690	2500	300
1013.13	1250	1600	1600	500	1360	270	1690	2600	325
1013.14	1500	1600	1600	500	1360	400	1820	2750	398
1013.15	1750	1600	1600	500	1360	550	1970	2850	425
1013.16	2000	1600	1600	500	1420	700	2120	3000	570
1013.17	2500	1800	1800	600	1450	600	2100	2950	700
1013.18	3000	1800	1800	600	1450	800	2300	3150	800
1013.19	3500	2000	2000	600	1600	700	2350	3300	900
1013.20	4000	2000	2000	600	1600	850	2500	3450	1000