

**Bride en T en inox, forme A**

**Description de l'article/illustrations du produit**



**Description**

**Matière :**

Inox coulée de précision 1.4308.  
Vis CHC ISO 4762 et écrou ISO 4032, inox.

**Finition :**

Polissage électrolytique.

**Sur demande :**

Manettes indexables pour fixation.

**Accessoires :**

- tube rond et carré K0493

**Dessins**

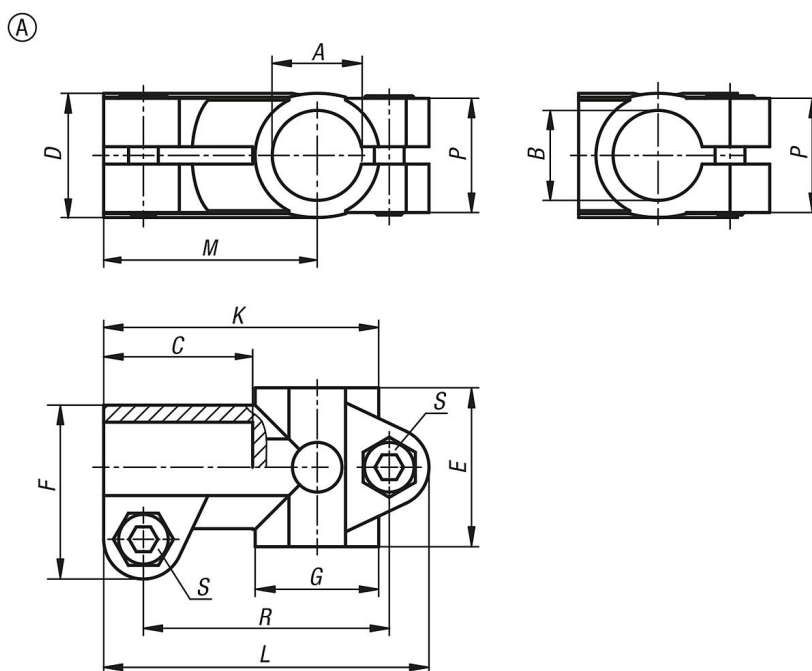

**Aperçu des articles**

Référence	Forme	A	B	C	D	E	F	K	L	M	P	R	S
K0475.11212	A	12,1	12,1	30,5	25	32	35	55,5	65,5	43	23	49,5	M6x18
K0475.11414	A	14,1	14,1	30,5	25	32	35	55,5	65,5	43	23	49,5	M6x18
K0475.11616	A	16,1	16,1	30,5	25	32	35	55,5	65,5	43	23	49,5	M6x18
K0475.11818	A	18,1	18,1	30,5	25	32	35	55,5	65,5	43	23	49,5	M6x18
K0475.12020	A	20,1	20,1	30,5	25	32	35	55,5	65,5	43	23	49,5	M6x18

