

RJ45-Knickschutztülle - VS-08-KS-H/GN



1654756

<https://www.phoenixcontact.com/de/produkte/1654756>

Bitte beachten Sie, dass die in diesem PDF-Dokument angezeigten Daten aus unserem Online-Katalog generiert wurden. Bitte finden Sie die vollständigen Daten in der Benutzer-Dokumentation. Es gelten unsere Allgemeinen Nutzungsbedingungen für Downloads.

RJ45-Knickschutztülle, für Stifteinsatz VS-08-ST-H11-RJ45 und VS-08-ST-H21-RJ45, für Kabeldurchmesser bis 7 mm, Farbe: grün



Kaufmännische Daten

Artikelnummer	1654756
Verpackungseinheit	5 Stück
Mindestbestellmenge	5 Stück
Verkaufsschlüssel	D1 - Steckverbinder
Produktschlüssel	ABNAAZ
Katalogseite	Seite 372 (C-2-2019)
GTIN	4017918977818
Gewicht pro Stück (inklusive Verpackung)	2,13 g
Gewicht pro Stück (exklusive Verpackung)	2,13 g
Zolltarifnummer	39269097
Ursprungsland	CN

1654756

<https://www.phoenixcontact.com/de/produkte/1654756>

Technische Daten

Artikeleigenschaften

Produkttyp	Knickschutztülle
------------	------------------

Maße

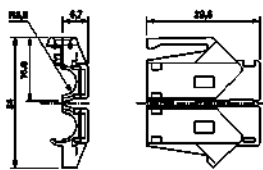
Maßzeichnung		
Breite	29,5 mm	
Höhe	17 mm	
Länge	13,5 mm	

Materialangaben

Farbe	grün
Brennbarkeitsklasse nach UL 94	V0
Material Gehäuse	PA

Kabel / Leitung

Leitungsaußendurchmesser	7 mm
--------------------------	------

Umwelt- und Lebensdauerbedingungen

Umgebungsbedingungen

Schutzart	IP20
Umgebungstemperatur (Betrieb)	-40 °C ... 80 °C

Zeichnungen

Maßzeichnung

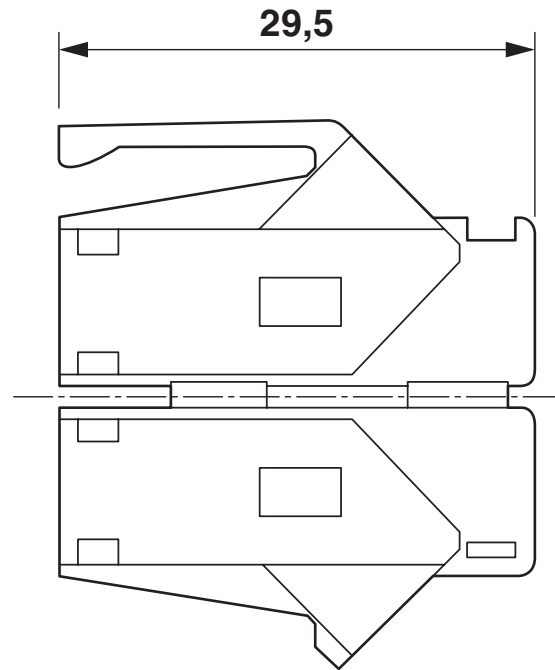
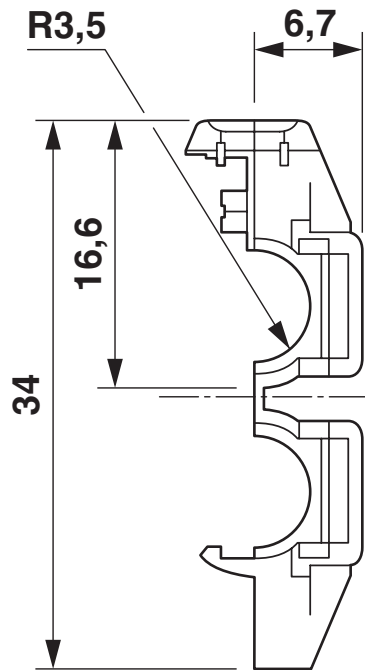

RJ45-Knickschutztülle

RJ45-Knickschutztülle - VS-08-KS-H/GN

1654756

<https://www.phoenixcontact.com/de/produkte/1654756>



Zulassungen



EAC

Zulassungs-ID: B.01687

RJ45-Knickschutztülle - VS-08-KS-H/GN



1654756

<https://www.phoenixcontact.com/de/produkte/1654756>

Klassifikationen

ECLASS

ECLASS-9.0	27440212
ECLASS-10.0.1	27440212
ECLASS-11.0	27440212

ETIM

ETIM 8.0	EC001679
----------	----------

UNSPSC

UNSPSC 21.0	39121400
-------------	----------

RJ45-Knickschutztülle - VS-08-KS-H/GN



1654756

<https://www.phoenixcontact.com/de/produkte/1654756>

Environmental Product Compliance

China RoHS	Zeitraum für bestimmungsgemäße Verwendung: unbegrenzt = EFUP-e
	Keine Gefahrstoffe über den Grenzwerten

RJ45-Knickschutztülle - VS-08-KS-H/GN

1654756

<https://www.phoenixcontact.com/de/produkte/1654756>

Zubehör

RJ45-Stifteinsatz

RJ45-Stifteinsatz - VS-08-ST-H11-RJ45 - 1652716

<https://www.phoenixcontact.com/de/produkte/1652716>



Stifteinsatz RJ45, CAT5, 8-polig, geschirmt, IDC-Anschlussstechnik, für Litze AWG 27 ... 26, mit Zugentlastung

RJ45-Stifteinsatz

RJ45-Stifteinsatz - VS-08-ST-H21-RJ45 - 1652729

<https://www.phoenixcontact.com/de/produkte/1652729>



Stifteinsatz RJ45, CAT6, 8-polig, geschirmt, IDC-Schneidanschluss, für Litze AWG 25 ... 24 und starre Adern AWG 24, mit Zugentlastung

Phoenix Contact 2022 © - Alle Rechte vorbehalten

<https://www.phoenixcontact.com>

PHOENIX CONTACT Deutschland GmbH

Flachmarktstraße 8

D-32825 Blomberg

+49 52 35/3-1 20 00

info@phoenixcontact.de