

SF-PHSL 1-80 S-VDE - Schraubendreher



1212697

<https://www.phoenixcontact.com/de/produkte/1212697>

Bitte beachten Sie, dass die in diesem PDF-Dokument angezeigten Daten aus unserem Online-Katalog generiert wurden. Bitte finden Sie die vollständigen Daten in der Benutzer-Dokumentation. Es gelten unsere Allgemeinen Nutzungsbedingungen für Downloads.



Schraubendreher, Plus-Minus PH/Schlitz, VDE-isoliert, Größe: PH 1 x 80, Zwei-Komponentengriff, mit Abrollschutz

Ihre Vorteile

- Schraubendreher für Kreuzschlitzschrauben mit Pozidriv und Phillips-Recess Schraubenkopf
- VDE-Zulassung

Kaufmännische Daten

Artikelnummer	1212697
Verpackungseinheit	10 Stück
Mindestbestellmenge	1 Stück
Verkaufsschlüssel	N2 - Druck.Zubh.+HandWKZ
Produktschlüssel	BH3146
Katalogseite	Seite 447 (C-3-2019)
GTIN	4046356716604
Gewicht pro Stück (inklusive Verpackung)	60,32 g
Gewicht pro Stück (exklusive Verpackung)	60,32 g
Zolltarifnummer	82054000
Ursprungsland	CZ

SF-PHSL 1-80 S-VDE - Schraubendreher



1212697

<https://www.phoenixcontact.com/de/produkte/1212697>

Technische Daten

Hinweise

Environmental Product Compliance

California Proposition 65

Informationen zu California Prop. 65 finden Sie in der Herstellererklärung unter dem Reiter "Downloads"

Artikeleigenschaften

Bauform

Kreuzschlitz

Produkttyp

Schraubwerkzeug

Anschlussdaten

Abtrieb

Phillips-Recess/Plus-Minus

Maße

Maßzeichnung

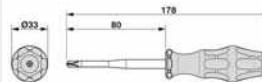

Breite

33 mm

Klingenbreite

4,5 mm

Klingenhöhe

80 mm

Länge

178 mm

Schlüsselweite

0 mm

Materialangaben

Material

legierter Werkzeugstahl

Montage

Schlüsselweite

0 mm

SF-PHSL 1-80 S-VDE - Schraubendreher

1212697

<https://www.phoenixcontact.com/de/produkte/1212697>

Zeichnungen

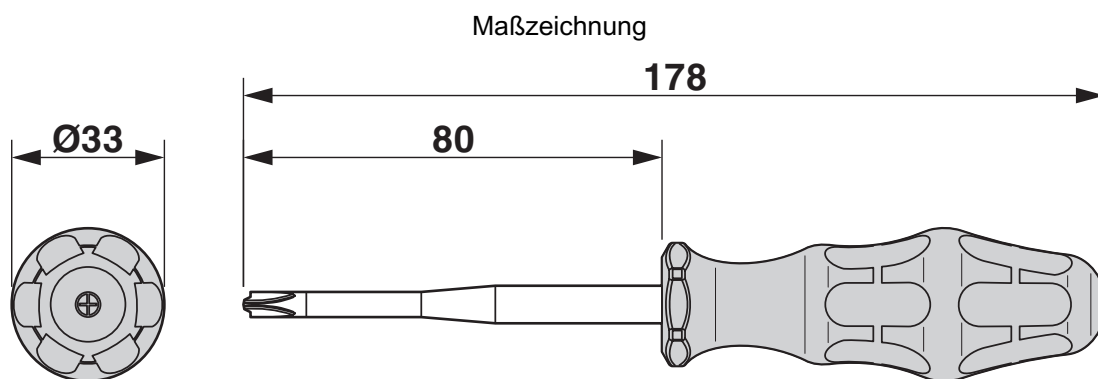

SF-PHSL 1-80 S-VDE - Schraubendreher



1212697

<https://www.phoenixcontact.com/de/produkte/1212697>

Zulassungen



EAC

Zulassungs-ID: RU C-DE.AI30.B.01750



VDE Zeichengenehmigung

Zulassungs-ID: 40032921

SF-PHSL 1-80 S-VDE - Schraubendreher



1212697

<https://www.phoenixcontact.com/de/produkte/1212697>

Klassifikationen

ECLASS

ECLASS-9.0	21040406
ECLASS-10.0.1	21040406
ECLASS-11.0	21040406

ETIM

ETIM 8.0	EC000144
----------	----------

UNSPSC

UNSPSC 21.0	27111700
-------------	----------

Phoenix Contact 2023 © - Alle Rechte vorbehalten

<https://www.phoenixcontact.com>

PHOENIX CONTACT Deutschland GmbH

Flachmarktstraße 8

D-32825 Blomberg

+49 52 35/3-1 20 00

info@phoenixcontact.de