

Federarm WDGMA10000

Produktbeschreibung / Einsatzgebiete

- Messarm für Längenerfassung an Bändern
- Für Drehgeber 58 B
- Kombinierbar mit allen Messrädern mit 500 mm Umfang

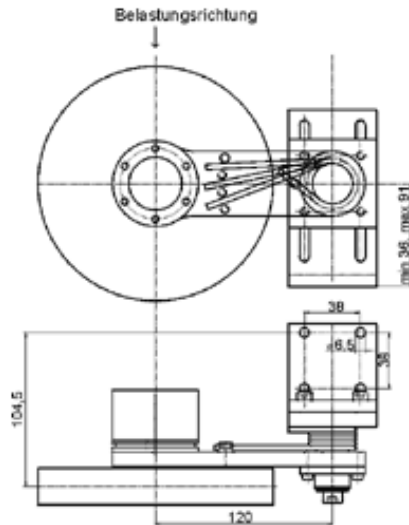

Technische Daten

- Einstellbare Vorspannkraft: 20, 25, 30 N
- Beliebige Laufrichtung des Bandes
- Beliebige Montage von unten, von oben, horizontal, vertikal