

1D-/2D-Handscanner

CSHH001

Bestellnummer



- **Decodierung von DPM-Codes (z. B. genadelte, geätzte oder geprägte Codes)**
- **Innovative Beleuchtungstechnik**
- **Robustes Gehäusedesign**
- **Sehr gute Leseigenschaften bei glänzenden, gewölbten Oberflächen**

Diese wenglor-Handscanner eignen sich zur mobilen Datenerfassung von genadelten, gedruckten, gelaserten oder geätzten 1D- und 2D-Codes, die auf den unterschiedlichsten Materialien aufgebracht wurden. Auch bei schlechten Code-Eigenschaften werden gute Leseergebnisse erzielt. Lesbare Code-Arten: DataMatrix, Data Matrix Rectangle Extension, QR-Code, Micro QR-Code, QR Model 1, Aztec Code, PDF417, Composite, Grid Matrix, Maxicode, Micro PDF417, PDF417, Code 11, Code 32, Code39, Code 49, Code128, Interleaved 2 of 5, Telepen, MSI Plessey, Plessey, Pharmacode, UPC/EAN/JAN, Codabar, Codablock F, GS1 Databar, GS1 Composite, Planet, Code93, BC412, Postal Codes.

Technische Daten

Optische Daten	
Leseabstand	0...51 mm
Auflösung	1280 × 960 Pixel
Lichtart	Rot-/Blaulicht
Max. zul. Fremdlicht	97000 Lux
Barcode-Druckkontrast	> 15 %
Elektrische Daten	
Versorgungsspannung	5 V DC
Leistungsaufnahme	2040 mW
Temperaturbereich	-20...55 °C
Schnittstelle	USB
Akustisches Signal	ja
Vibrationssignal	ja
Visuelles Signal	ja
Mechanische Daten	
Gehäusematerial	Kunststoff
Gewicht	130 g
Schutzart	IP54
Anschlussart	Kabel
Kabellänge	180 cm
DPM-Codes	ja
USB-Schnittstelle	●
Passende Befestigungstechnik-Nr.	432

Ergänzende Produkte

Schnittstellenkabel ZDNV001
Schnittstellenkabel ZDNV002
Software

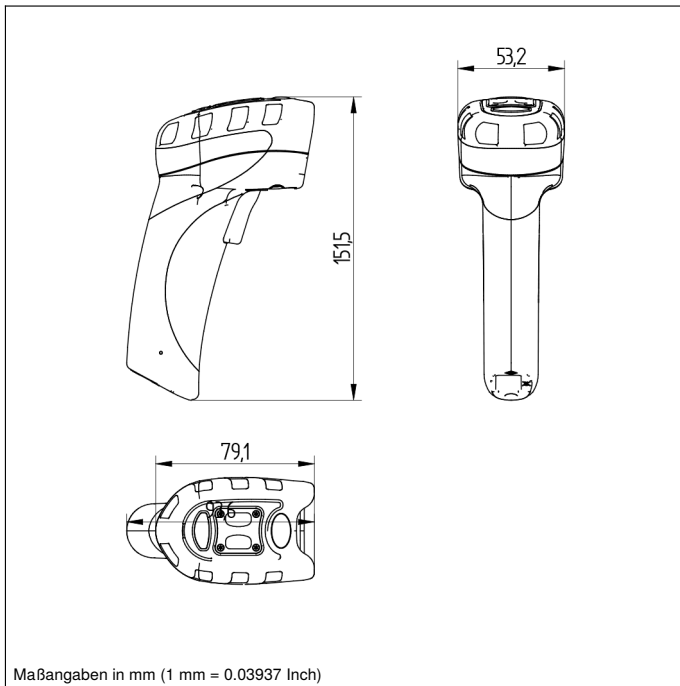

min. Auflösung	Code	Leseabstand
0,076 mm	Code39	80...102 mm
0,190 mm	Code 39	33...182 mm
0,267 mm	GS1 DataBar	20...220 mm
0,330 mm	UPC	28...280 mm
0,107 mm	DataMatrix	48...110 mm
0,127 mm	DataMatrix	43...115 mm
0,16 mm	DataMatrix	33...150 mm
0,254 mm	DataMatrix	20...180 mm
0,528 mm	DataMatrix	28...343 mm