

SF-SL 0,6X3,5-100 S-VDE - Schraubendreher



1212587

<https://www.phoenixcontact.com/de/produkte/1212587>

Bitte beachten Sie, dass die in diesem PDF-Dokument angezeigten Daten aus unserem Online-Katalog generiert wurden. Bitte finden Sie die vollständigen Daten in der Benutzer-Dokumentation. Es gelten unsere Allgemeinen Nutzungsbedingungen für Downloads.



Betätigungswerkzeug, für ST-Klemmen, VDE isoliert, mit schlanker/ in der Klinge integrierter Isolation, auch als Schlitz-Schraubendreher geeignet, Größe: 0,6x3,5x100 mm, 2-Komponentengriff, mit Abrollschutz

Ihre Vorteile

- Neben Standard-Anwendungen sind die Schraubendreher SF-SL ... besonders zur Reihenklemmenmontage geeignet
- Durch die in den Schaft eingelassene Isolation entsteht keine Absatzkante
- VDE-geprüft, für maximale Sicherheit

Kaufmännische Daten

Artikelnummer	1212587
Verpackungseinheit	10 Stück
Mindestbestellmenge	1 Stück
Verkaufsschlüssel	N2 - Druck.Zubh.+HandWKZ
Produktschlüssel	BH3144
Katalogseite	Seite 446 (C-3-2019)
GTIN	4046356590228
Gewicht pro Stück (inklusive Verpackung)	39,16 g
Gewicht pro Stück (exklusive Verpackung)	37,84 g
Zolltarifnummer	82054000
Ursprungsland	CZ

SF-SL 0,6X3,5-100 S-VDE - Schraubendreher



1212587

<https://www.phoenixcontact.com/de/produkte/1212587>

Technische Daten

Hinweise

Environmental Product Compliance

California Proposition 65

Informationen zu California Prop. 65 finden Sie in der Herstellererklärung unter dem Reiter "Downloads"

Artikeleigenschaften

Bauform	Schlitz
Produkttyp	Schraubwerkzeug
Ausführung	gerade

Anschlussdaten

Abtrieb	Schlitz
---------	---------

Maße

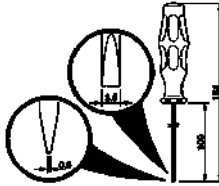
Maßzeichnung	
Breite	26 mm
Klingenbreite	3,5 mm
Klingenhöhe	100 mm
Länge	181 mm
Schlüsselweite	0 mm
Klingendicke	0,6 mm

Materialangaben

Material	legierter Werkzeugstahl
----------	-------------------------

Normen und Bestimmungen

Prüfungen	DIN/ISO 2380-1 IEC 60900:2004
-----------	-------------------------------

Montage

Schlüsselweite	0 mm
----------------	------

SF-SL 0,6X3,5-100 S-VDE - Schraubendreher

1212587

<https://www.phoenixcontact.com/de/produkte/1212587>

Zeichnungen

Maßzeichnung

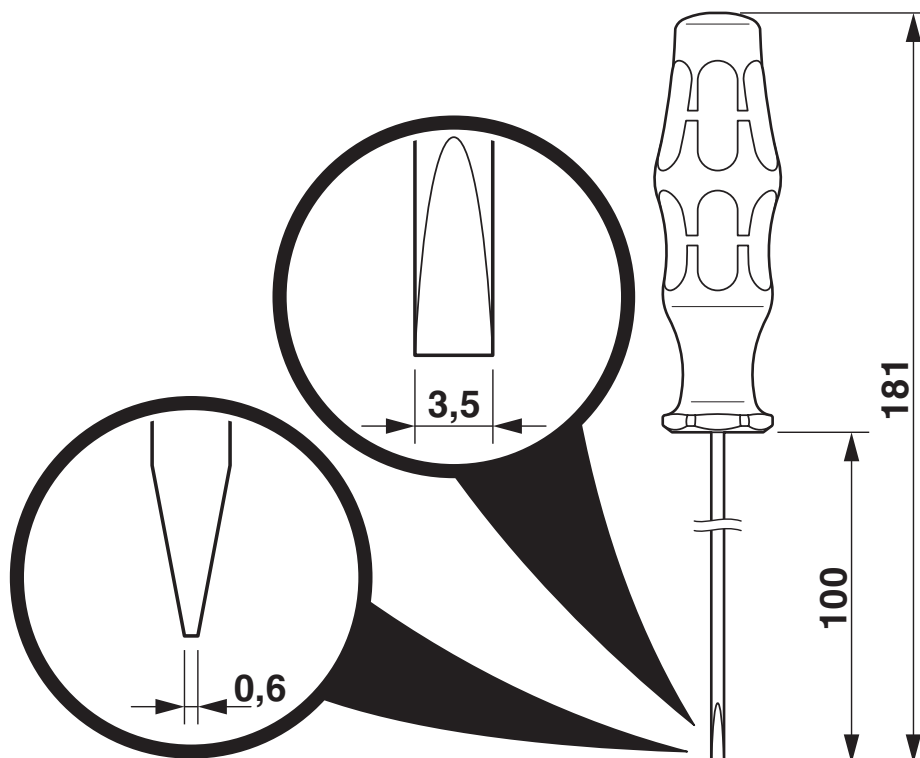

SF-SL 0,6X3,5-100 S-VDE - Schraubendreher



1212587

<https://www.phoenixcontact.com/de/produkte/1212587>

Zulassungen



EAC

Zulassungs-ID: RU C-DE.AI30.B.01750



VDE Zeichengenehmigung

Zulassungs-ID: 40032921

SF-SL 0,6X3,5-100 S-VDE - Schraubendreher



1212587

<https://www.phoenixcontact.com/de/produkte/1212587>

Klassifikationen

ECLASS

ECLASS-9.0	21040407
ECLASS-10.0.1	21040407
ECLASS-11.0	21040407

ETIM

ETIM 8.0	EC000158
----------	----------

UNSPSC

UNSPSC 21.0	27111700
-------------	----------

Phoenix Contact 2023 © - Alle Rechte vorbehalten

<https://www.phoenixcontact.com>

PHOENIX CONTACT Deutschland GmbH

Flachmarktstraße 8

D-32825 Blomberg

+49 52 35/3-1 20 00

info@phoenixcontact.de