



HARTING Electronics GmbH
P.O. Box 14 73 | D-32339 Espelkamp
HARTING.electronics@HARTING.com

Deutsch
English
Français

M8 screw, angled

www.HARTING.com

Montageanleitung

ASSEMBLY INSTRUCTION

Instructions d'assemblage

1. Schieben Sie die Überwurfmutter, die Dichtung und das Gehäuse auf das Kabel.

1. PUSH THE LOCK NUT, SEAL AND HOUSING OVER THE CABLE.

1. Glisser l'écrou, le joint et le boîtier sur le câble.

2. Entfernen Sie den Kabelmantel.

2. REMOVE CABLE JACKET.

2. Dénuder de la gaine du câble.

3. Entfernen Sie die Aderisolierung.

3. REMOVE WIRE INSULATION.

3. Dénuder les isolants des fils.

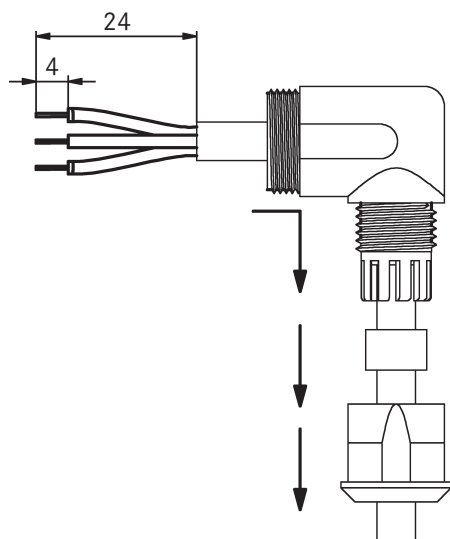

4. Führen Sie die Litzen nacheinander bis zum Anschlag in die vorgesehenen Kammern im Steckereinsatz ein und ziehen Sie die Schraube mit einem Innensechskantschlüssel 0,9 mm an. Das empfohlene Drehmoment ist 0,1 Nm.

Achtung! Einzellitzen dürfen nicht abstehen.

4. INSERT STRIPPED WIRES INTO CORRESPONDING CAVITIES OF THE MALE INSERT UNTIL END STOP. FIX THE SCREW WITH AN ALLEN KEY 0.9 MM. THE RECOMMENDED TORQUE IS 0.1 NM.

ATTENTION! WIRE STRANDS MUST NOT STICK OUT.

4. Insérer les fils dénudés dans les cavités de l'insert mâle jusqu'à l'arrêt. Fixer la vis avec une clé Allen 0,9 mm. Le couple recommandé est de 0,1 Nm.

Attention! Aucun brin des fils ne doit dépasser.

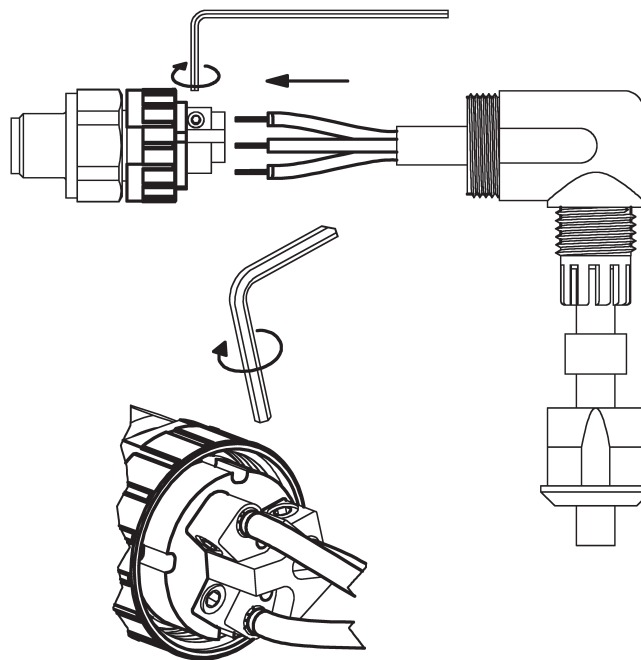

5. Verschrauben Sie das Gehäuse mit dem Steckereinsatz bis auf Anschlag. Das Gehäuse kann in vier verschiedenen Positionen in 90° Intervallen montiert werden.

5. SCREW THE HOUSING TO THE MALE INSERT UNTIL END STOP. THE HOUSING CAN BE MOUNTED IN FOUR DIFFERENT POSITIONS AT 90° INTERVALS.

5 Visser solidement le boîtier avec l'insert mâle. Le boîtier peut être monté dans quatre différentes positions à intervalles de 90°.

6. Schieben Sie die Dichtung in die Kabelverschraubung.

6. SLIDE THE SEAL INTO CABLE GLAND.

6 Faire glisser le joint dans le presse-étoupe.

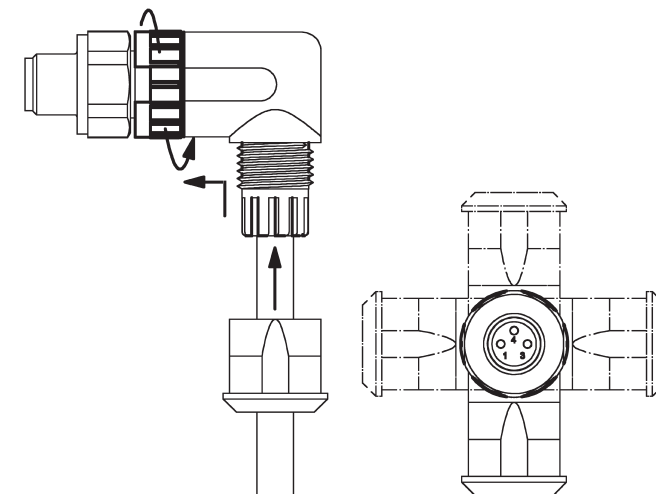

7. Verschrauben Sie die Überwurfmutter bis auf Anschlag.

7. SCREW THE LOCK NUT UNTIL END STOP.

7. Visser solidement l'écrou.

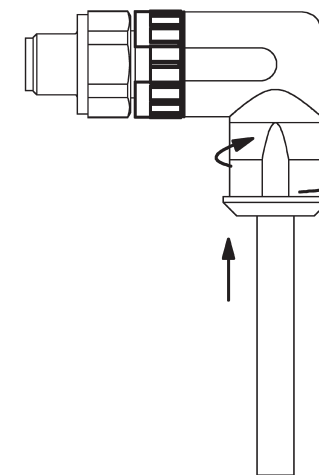

Montageanleitung-Nummer: 21 02 359 3401 / 99.00
Irrtum und technische Änderungen vorbehalten.

2015-07

INSTRUCTION NUMBER: 21 02 359 3401 / 99.00
ERRORS AND TECHNICAL CHANGES EXCEPTED.

2015-07

No. instructions d'assemblage: 21 02 359 3401 / 99.00
Sauf erreur et changements techniques.

2015-07