

Mini-Schlitten DGST

FESTO

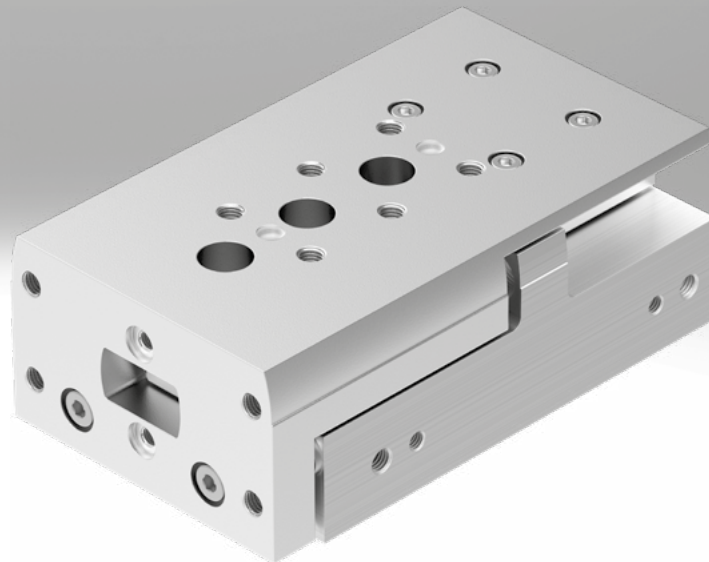

Festo Kernprogramm
Deckt 80% ihrer Automatisierungsaufgaben ab

Weltweit:

Immer lagerhaltig

Stark:

Festo Qualität zum attraktiven Preis

Einfach:

Erleichterte Beschaffung und Lagerhaltung

★ In der Regel versandbereit in 24 h ab Werk
Weltweit in 13 Service Centern auf Lager
Mehr als 2200 Produkte

★ In der Regel versandbereit in 5 Tagen ab Werk
Weltweit in 4 Service Centern für Sie montiert
Bis zu 6×10^{12} Varianten pro Produktfamilie

Schauen Sie
nach dem
Stern!

Merkmale

Auf einen Blick

- Kompakter Mini-Schlitten
- Schlitten und Jochplatte aus einem Bauteil
- Optimales Preis-Leistungsverhältnis
- Hohe Vorschubkräfte
- Symmetrische Befestigungsschnittstellen
- Präzise und belastbare Wälzlagerführung
- Einfache Konstruktion durch symmetrische Befestigungsschnittstellen
- Betrieb ohne zusätzliche Dämpfungselemente möglich

Technik im Detail

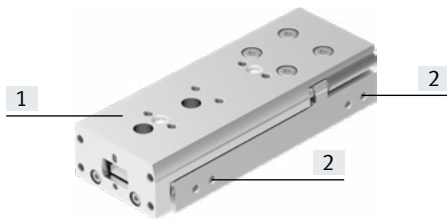

[1] Schlitten und Jochplatte



- Schlitten und Jochplatte aus einem Bauteil, dadurch sehr hohe Steifigkeit, Präzision und Winkeltreue

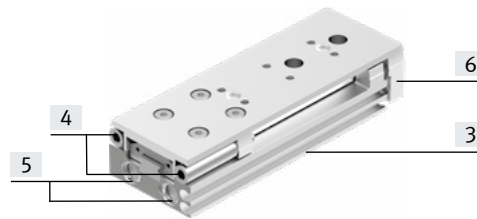

[2] Druckluftanschlüsse

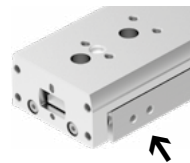

- Alle Anschlüsse auf einer Seite

[3] Sensornuten zur Abfrage der Schlittenposition

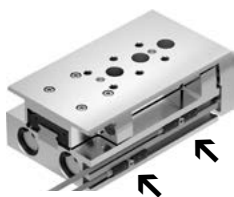

- Näherungsschalter integrierbar, dadurch kein Überstand
- Beide Endlagen von einer Seite aus abfragbar
- Zwei Sensornuten zur Abfrage

[4] Dämpfung und Endlagenfeineinstellung

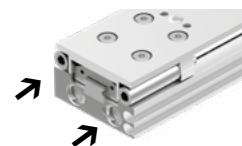

- Wahlweise drei Dämpfungsarten:
 - elastische Dämpfung beidseitig, ohne Endlageneinstellung (E1)
 - elastische Dämpfung beidseitig, nicht einstellbar, mit Endlageneinstellung (P)
 - Stoßdämpfer beidseitig, selbsteinstellend, mit Endlageneinstellung (Y12)
- Die Endlagenfeineinstellung ist von einer Seite aus möglich

[5] Doppelkolbenantrieb



- Theoretische Kraft bei 6 bar: 34 ... 590 N
- Max. Nutzlast: 0,7 ... 17 kg

[6] Spielfreie Kolbenstangen/Jochanbindung

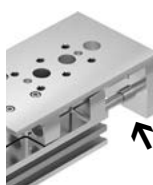

- Erhöhte Präzision
- Längere Lebensdauer

Ausführung

[L] Spiegelverkehrt



- Druckluftanschlüsse und Sensornuten spiegelverkehrt angeordnet

Montagebeispiel

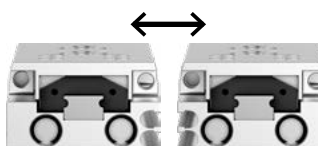

- Platzsparende Montage von Mini-Schlitten nebeneinander

Merkmale

Anwendungsfelder

Hauptsächlich in Branchen wie:

- ELA - Industrie
- Maschinenbau
- Handhabungstechnik

Beispiele:

- Pick and Place Handlingeinheiten
- Huckepack Handlingeinheiten
- Präzises Positionieren
- Präzises Einpressen

Anwendungsbeispiele

Pick and Place Handlingeinheit

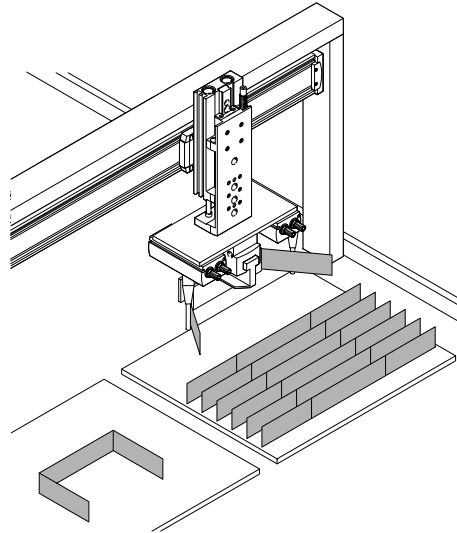
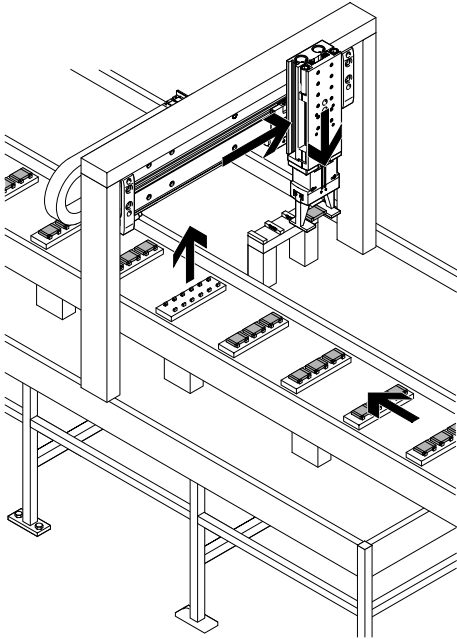

Präzises Positionieren

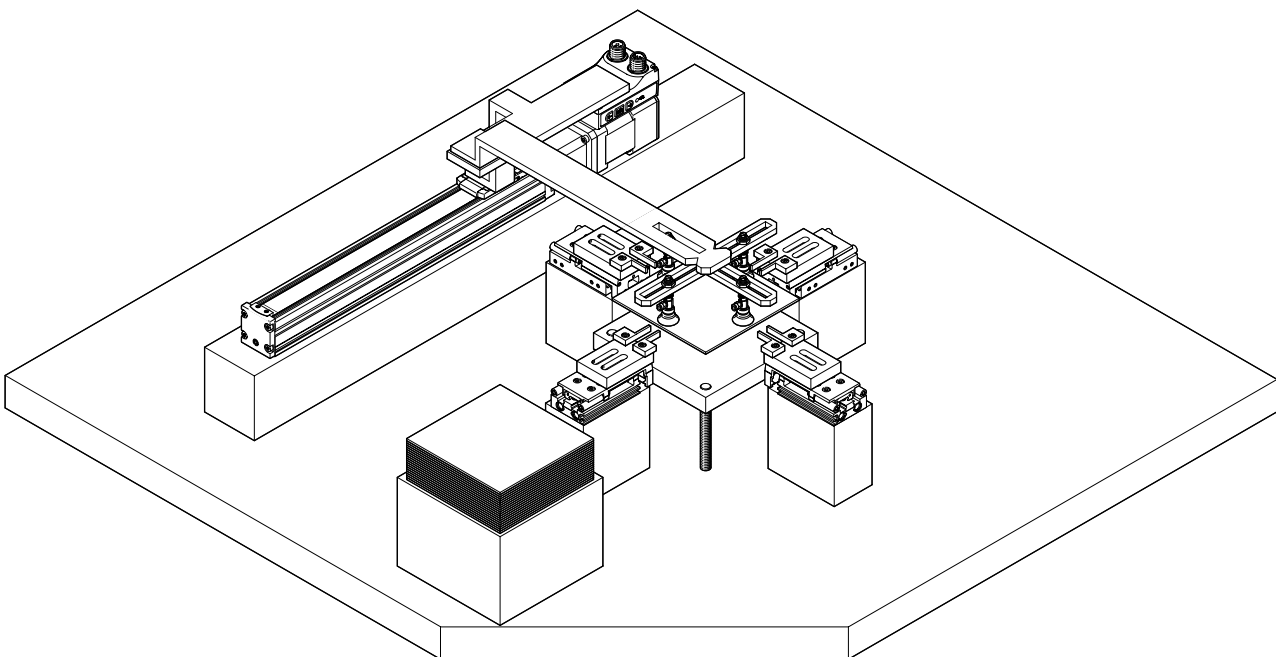

Merkmale

Kombinationsmöglichkeiten von Pick and Place Anwendungen ohne Adapterplatte

Baugrößen 6 auf 8

Andere Kombinationen

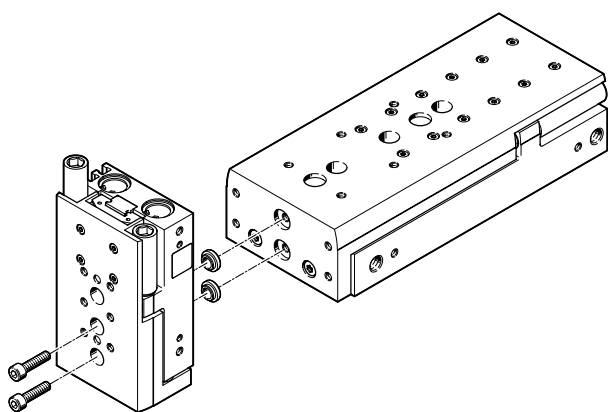
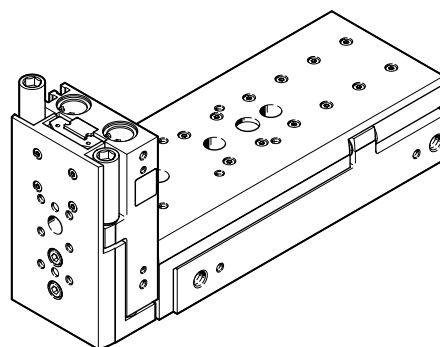
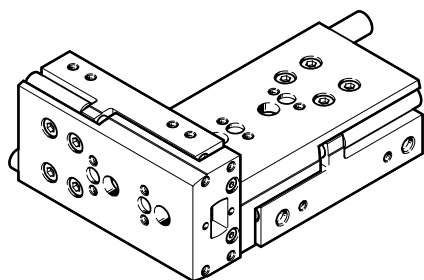

	[1] Grundantrieb							
	Baugröße	6	8	10	12	16	20	25
[2] Aufbauantrieb	6	–	2x M3x14 2x ZBH-5	2x M3x14 2x ZBH-5	–	–	–	–
	8	–	–	2x M3x18 2x ZBH-5	–	–	–	–
	10	–	–	–	2x M4x22 2x ZBH-7	2x M4x22 2x ZBH-7	–	–
	12	–	–	–	–	2x M4x27 2x ZBH-7	–	–
	16	–	–	–	–	–	2x M5x30 2x ZBV-12-9	–
	20	–	–	–	–	–	–	2x M6x40 2x ZBH-12

 **Hinweis**
Die Befestigungselemente sind nicht im Lieferumfang des Mini-Schlittens enthalten.

Typenschlüssel

001	Baureihe	
DGST	Schlittenantrieb	

002	Baugröße	
6	6	
8	8	
10	10	
12	12	
16	16	
20	20	
25	25	

003	Hub	
10	10	
20	20	
30	30	
40	40	
50	50	
80	80	
100	100	
125	125	
150	150	
200	200	

004	Ausführung	
	Standard	
L	Spiegelverkehrt	

005	Dämpfung	
P	Elastische Dämpfungsringe/-platten beidseitig	
Y12	Stoßdämpfer selbsteinstellend, linear beidseitig, extern	
E1	Elastomerdämpfung, beidseitig, Hub nicht einstellbar	

006	Positionserkennung	
A	Für Näherungsschalter	

Peripherieübersicht

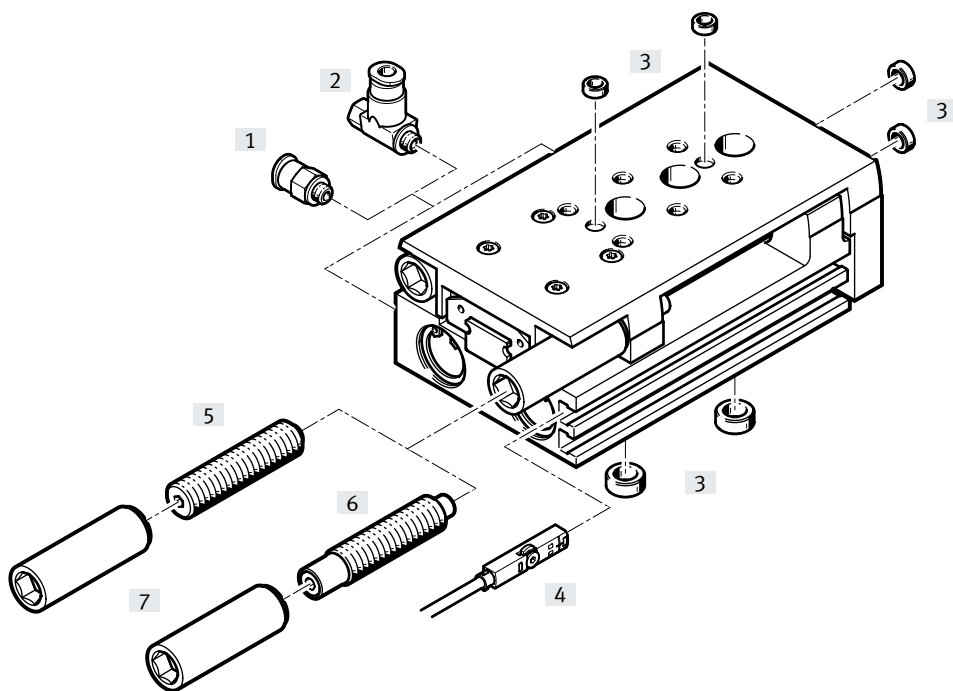

Zubehör	Beschreibung	→ Seite/Internet
[1] Steckverschraubung QSM	zum Anschluss von außertolerierten Druckluftschläuchen	46
[2] Drossel-Rückschlagventil GRLA	zur Geschwindigkeitsregulierung	46
[3] Zentrierhülse ZBH	<ul style="list-style-type: none"> zur Zentrierung von Lasten und Anbauteilen (Zentrierhülsen sind nicht im Lieferumfang des Mini-Schlittens enthalten) 	46
[4] Näherungsschalter SMT-10/-8	zur Positionserkennung. In Sensornut integrierbar, dadurch kein Überstand	47
Positionstransmitter SMAT-8M, SDAT	<ul style="list-style-type: none"> analoge Positionsrückmeldung möglich Analogausgang wählbar: 0 ... 10 V, 0 ... 20 mA 	48
[5] Dämpfung P	elastische Dämpfung beidseitig, nicht einstellbar, mit Endlageneinstellung	46
[6] Dämpfung Y12	Stoßdämpfer beidseitig, selbsteinstellend, mit Endlageneinstellung	46
[7] Gewindehülse	<ul style="list-style-type: none"> zum Fixieren der Dämpfungselemente im Lieferumfang von Dämpfung [5]/[6] enthalten 	46

Datenblatt

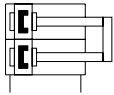

- \varnothing - Baugröße
6 ... 25
- | - Hublänge
10 ... 200 mm



Allgemeine Technische Daten

Baugröße	6	8	10	12	16	20	25
Konstruktiver Aufbau	Doppelkolben, Kolbenstange, Schlitten, Joch						
Führung	Kugelumlauführung					dreiteilige Käfigführung	
Funktionsweise	doppeltwirkend						
Befestigungsart	mit Durchgangsbohrung mit Innengewinde						
Pneumatischer Anschluss	M3		M5		G1/8		
Hub ¹⁾ [mm]	10 ... 50	10 ... 80	10 ... 100	10 ... 100	10 ... 150	10 ... 200	10 ... 200
Dämpfung							
DGST-...-E1	elastische Dämpfung beidseitig, ohne Endlageneinstellung						
DGST-...-P	elastische Dämpfung beidseitig, nicht einstellbar, mit Endlageneinstellung						
DGST-...-Y12	Stoßdämpfer beidseitig, selbsteinstellend, mit Endlageneinstellung (ab Hub 30 mm verfügbar)						
Max. Dämpfungslänge							
DGST-...-E1 ²⁾ [mm]	0,2 5/0,9	0,5/1,5	0,6/1,6	0,5/1,1	0,6/0,8	0,5/1	0,5/1,2
DGST-...-P [mm]	0,9	1,8	1,8	2	1,8	2	2
DGST-...-Y12 [mm]	4	4	4	5	5	8	10
Positionserkennung	für Näherungsschalter						
Einbaulage	beliebig						
Max. Geschwindigkeit							
DGST-...-E1 [m/s]	0,5						
DGST-...-P [m/s]	0,5		0,8				
DGST-...-Y12 [m/s]	0,5						
Wiederholgenauigkeit							
DGST-...-E1 [mm]	≤ 0,3						
DGST-...-P [mm]	≤ 0,3						
DGST-...-Y12 [mm]	≤ 0,02						

- 1) Bei der Variante DGST-...-E1 ist der tatsächliche Hub etwas größer → Seite 18
- 2) Vordere Endlage/hintere Endlage

Betriebs- und Umweltbedingungen

Baugröße	6	8	10	12	16	20	25
Betriebsmedium	Druckluft ISO 8573-1:2010 [7:4:4]						
Hinweis zum Betriebsmedium	geölter Betrieb möglich (im weiteren Betrieb erforderlich)						
Betriebsdruck ¹⁾ [MPa]	0,15 ... 0,8		0,1 ... 0,8				
[bar]	1,5 ... 8		1 ... 8				
Umgebungstemperatur [°C]	-10 ... +60						
Korrosionsbeständigkeit KBK ²⁾	1						

- 1) Bei den Baugrößen 6/8/10/12 kann sich der min. Betriebsdruck nach einer Ruhezeit > 24 h leicht erhöhen.
- 2) Korrosionsbeständigkeitsklasse KBK 1 nach Festo Norm FN 940070
Niedrige Korrosionsbeanspruchung. Trockene Innenraumanwendung bzw. Transport und Lagerschutz. Gilt auch für Teile hinter Abdeckungen, im nicht sichtbaren Innenbereich, oder Teile die im Anwendungsfall abgedeckt sind (z. B. Antriebszapfen).

Datenblatt

Kräfte und Aufprallenergie							
Baugröße	6	8	10	12	16	20	25
Theoretische Kraft bei 6 bar, Vorlauf [N]	34	60	94	136	241	377	589
Theoretische Kraft bei 6 bar, Rücklauf [N]	25	45	79	102	207	317	495
Aufprallenergie in den Endlagen							
DGST-...-E1 [Nm]	0,005	0,03	0,05	0,07	0,15	0,2	0,3
DGST-...-P [Nm]	0,018	0,05	0,08	0,12	0,25	0,35	0,45
DGST-...-Y12 pro Hub [Nm]	0,09	0,18	0,28	0,48	0,85	1,9	3,6
Max. Betriebsfrequenz							
DGST-...-Y12 [Zyklen/min]	50	80	80	80	70	50	50

Für Dämpfung DGST-...-E1/-P gilt:

Zulässige Aufprallgeschwindigkeit:

$$v = \sqrt{\frac{2 \cdot E}{m_1 + m_2}}$$

Maximal zulässige Masse:

$$m_2 = \frac{2 \cdot E}{v^2} - m_1$$

- v zul. Aufprallgeschwindigkeit
- E maximale Aufprallenergie
- m₁ bewegte Masse (Antrieb)
- m₂ bewegte Nutzlast

Hinweis
Diese Angaben stellen die erreichbaren Maximalwerte dar. Dabei ist die maximal zulässige Aufprallenergie zu beachten.

Für Dämpfung DGST-...-Y12 gilt:

Zulässige Aufprallgeschwindigkeit:

$$v = \sqrt{\frac{2 \cdot (E - (F + (m_1 + m_2) \cdot g \cdot \sin(\alpha)) \cdot s)}{m_1 + m_2}}$$

Maximal zulässige Masse:

$$m_2 = \frac{E - F \cdot s}{\frac{1}{2} \cdot v^2 + g \cdot s \cdot \sin(\alpha)} - m_1$$

- v zul. Aufprallgeschwindigkeit
- E kinetische Aufprallenergie
- F Zylinderkraft minus Reibungskraft
- m₁ bewegte Masse (Antrieb)
- m₂ bewegte Nutzlast
- g Erdbeschleunigung
- s Stoßdämpferhub
- a Auftreffwinkel
- v Aufprallgeschwindigkeit

Hinweis
Diese Angaben stellen die erreichbaren Maximalwerte dar. Dabei ist die maximal zulässige Aufprallenergie zu beachten.

Datenblatt

Gewichte [g]								
Baugröße	Hub [mm]	6	8	10	12	16	20	25
Produktgewicht ohne Dämpfungselement								
	10	90	129	247	391	454	978	1463
	20	107	154	254	456	526	970	1528
	30	124	176	292	501	510	994	1547
	40	140	200	324	563	629	1055	1743
	50	172	236	359	611	690	1196	1816
	80	–	310	496	776	930	1618	2452
	100	–	–	561	988	1060	1962	2868
	125	–	–	–	–	1294	2346	3507
	150	–	–	–	–	1402	2686	3927
	200	–	–	–	–	–	3275	4803
Bewegte Masse ohne Dämpfungselement								
	10	49	69	124	195	235	440	714
	20	57	80	134	238	278	456	762
	30	65	92	146	242	277	455	762
	40	73	103	165	284	324	498	877
	50	88	122	177	290	342	549	897
	80	–	155	240	360	462	759	1217
	100	–	–	269	465	515	890	1388
	125	–	–	–	–	637	1068	1703
	150	–	–	–	–	660	1221	1877
	200	–	–	–	–	–	1460	2282
Dämpfungselemente (1 Dämpfer und 1 Gewindehülse)¹⁾								
DGST-...-P		5	8,4	11,7	23	41	72,5	136,5
DGST-...-Y12		3,9	7,8	10,2	16	33	57	105

1) Bei bewegter Masse 1x addieren, bei Gesamtmasse 2x addieren.

Werkstoffe

Funktionsschnitt

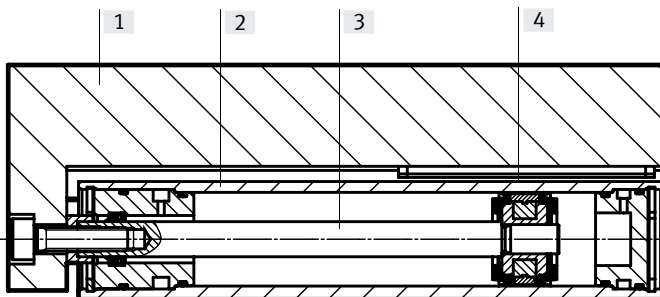

Mini-Schlitten

[1] Schlitten	Aluminium-Knetlegierung, eloxiert
[2] Gehäuse	Aluminium-Knetlegierung, eloxiert
[3] Kolbenstange	hochlegierter Stahl, rostfrei
[4] Führung	hochlegierter Stahl, rostfrei, POM, TPE
– Dichtungen	HNBR
Werkstoff-Hinweis	Kupfer- und PTFE-frei
	RoHS konform

Datenblatt

Rechtwinkligkeit

Unter der Rechtwinkligkeit versteht man die Genauigkeit zwischen Schlittenoberfläche und Jochplatte.

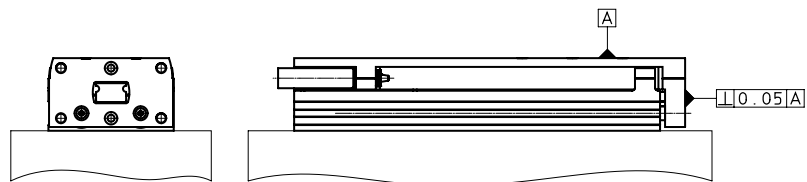

Baugröße	6	8	10	12	16	20	25
	≤ 0,05						

Parallelität

Unter der Parallelität versteht man die Genauigkeit zwischen der Befestigungsfläche und der Schlittenoberfläche in Längsrichtung.

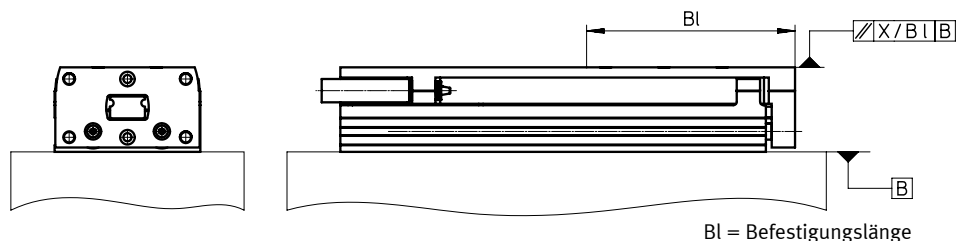

Baugröße Hub [mm]	6	8	10	12	16	20	25
10	0,09 2/43 ¹⁾	0,09/45	0,09 3/54	0,08 6/55	0,08 9/61	0,08 1/80	0,08 8/90
20	0,08 2/43	0,08 1/45	0,09/54	0,08/55	0,08 5/61	0,08 1/80	0,08 8/90
30	0,07 9/43	0,07 8/45	0,08 4/54	0,07 6/55	0,08 1/61	0,08 1/80	0,08 2/90
40	0,11 4/65	0,11 8/70	0,08 5/54	0,07 5/55	0,08 3/61	0,07 5/80	0,07 6/90
50	0,09 6/65	0,10 3/70	0,11 3/76	0,10 1/77	0,10 9/85	0,06 5/80	0,07/90
80	–	0,09 5/70	0,09 1/76	0,09 5/77	0,08 4/85	0,07 4/130	0,07 4/130
100	–	–	0,09 1/76	0,07 2/77	0,09 8/101	0,06 2/130	0,06 1/130
125	–	–	–	–	0,08 1/101	0,06 3/160	0,06 3/160
150	–	–	–	–	0,07 9/101	0,05 5/160	0,05 5/160
200	–	–	–	–	–	0,04 4/160	0,04 4/160

1) Parallelität / Befestigungslänge

Linearität

Unter der Linearität versteht man die Genauigkeit zwischen der Befestigungsfläche und der Schlittenoberfläche in Abhängigkeit des Hubes.

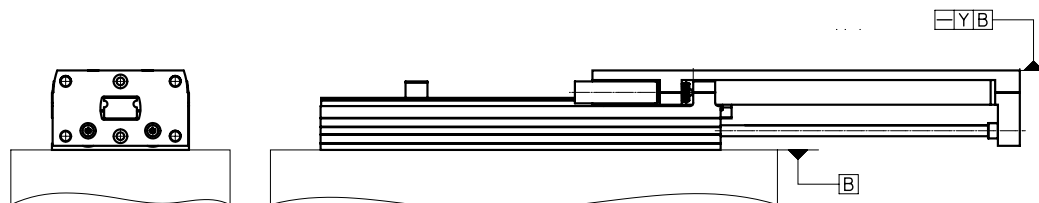

Baugröße Hub [mm]	6	8	10	12	16	20	25
10	0,013	0,012	0,011	0,011	0,01	0,009	0,009
20	0,021	0,02	0,018	0,016	0,016	0,014	0,014
30	0,025	0,024	0,023	0,021	0,021	0,02	0,018
40	0,029	0,028	0,026	0,025	0,025	0,022	0,021
50	0,031	0,029	0,029	0,027	0,026	0,024	0,023
80	–	0,034	0,032	0,032	0,03	0,02	0,027
100	–	–	0,035	0,032	0,032	0,027	0,027
125	–	–	–	–	0,033	0,028	0,028
150	–	–	–	–	0,035	0,03	0,03
200	–	–	–	–	–	0,032	0,032

Die Werte gelten für den drucklosen Zustand. Bei den Varianten DGST...-P und DGST...-Y12 kann es bei Druckluftbeaufschlagung zu einer Nickbewegung kommen.

Datenblatt

Justierbarer Endlagenbereich

Feineinstellung der vorderen und hinteren Endlage

Mit Hilfe der Dämpfungselemente kann die gewünschte Hubreduzierung exakt eingestellt werden.

Vorteile:

- Kein Nachjustieren erforderlich, Position bleibt bei Konterung und Belastung zu 100% erhalten

- Hubreduzierung bis zum nächst kleineren Standardhub möglich
- Einfache und schnelle Einstellung mit zwei Werkzeugen

Schritt 1:

Dämpfungselement und Hülse mit einem Sechskantschlüssel bis zum Anschlag in die Halterung eindrehen

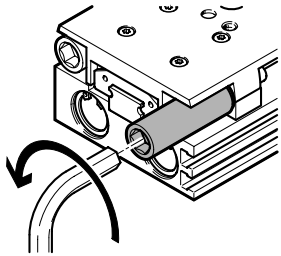

Schritt 2:

Mit einem kleineren Sechskantschlüssel die exakte Endlage einstellen

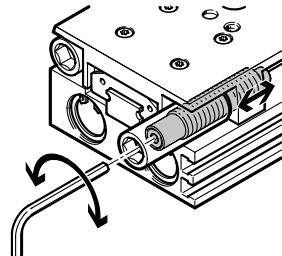

Schritt 3:

Dämpfungselement durch Anziehen der Hülse fixieren

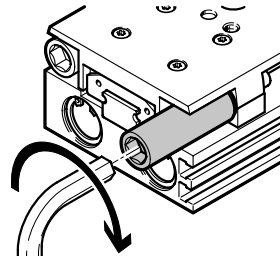

Endlageneinstellung

Maße siehe:

Für DGST-...-P: → Seite 38

Für DGST-...-Y12: → Seite 40



Hinweis

Stoßdämpfer unter Druckluft einstellen und kontern.

Datenblatt

Dynamische Belastungskennwerte

Die angegebenen Momente beziehen sich auf das Zentrum der Führung.

Sie dürfen im dynamischen Betrieb nicht überschritten werden. Dabei muss besonders auf den Abbremsvorgang geachtet werden.

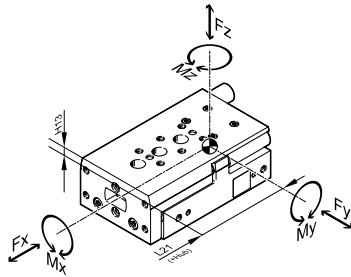

Wirken gleichzeitig mehrere der unten genannten Kräfte und Momente auf den Antrieb, müssen neben den aufgeführten Maximalbelastungen folgende Gleichung erfüllt werden:

$$f_v = \frac{|F_{y1}|}{F_{y2}} + \frac{|F_{z1}|}{F_{z2}} + \frac{|M_{x1}|}{M_{x2}} + \frac{|M_{y1}|}{M_{y2}} + \frac{|M_{z1}|}{M_{z2}} \leq 1$$

f_v = Belastungs-Vergleichsfaktor

F_1 = dynamischer Wert

F_2 = maximaler Wert

Position des Führungszentrum

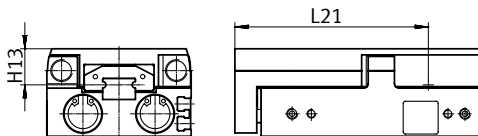

Berechnungsbeispiel

Gegeben:

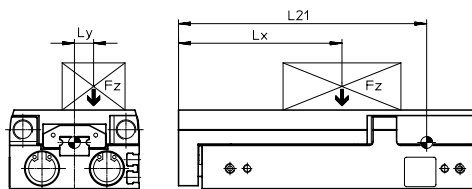

Gesucht:

- Mini-Schlitten = DGST-10
- Hublänge = 80 mm
- Hebelarm L_x = 50 mm
- Hebelarm L_y = 30 mm
- Masse F_z = 0,8 kg
- Beschleunigung a = 0 m/s²

- F_y, F_z, M_x, M_y, M_z und Funktionsnachweis bei kombinierter Belastung

Lösung:

$L_{21} = 110,2$ mm aus Tabelle

$F_y = 0$ N

$F_z = m \times g$
 $= 0,8 \text{ kg} \times 9,81 \text{ m/s}^2 = 7,848 \text{ N}$

$M_x = m \times g \times L_y$
 $= 0,8 \text{ kg} \times 9,81 \text{ m/s}^2 \times 30 \text{ mm} = 0,236 \text{ Nm}$

$M_y = m \times g \times [(L_{21} + \text{Hub}) - L_x]$
 $= 0,8 \text{ kg} \times 9,81 \text{ m/s}^2 \times [(110,2 \text{ mm} + 80 \text{ mm}) - 50 \text{ mm}] = 1,1 \text{ Nm}$

$M_z = 0$ Nm

Kombinierte Belastung:

$$f_v = \frac{|F_{y1}|}{F_{y2}} + \frac{|F_{z1}|}{F_{z2}} + \frac{|M_{x1}|}{M_{x2}} + \frac{|M_{y1}|}{M_{y2}} + \frac{|M_{z1}|}{M_{z2}} \leq 1$$

$$= 0 + \frac{7,848 \text{ N}}{520 \text{ N}} + \frac{0,236 \text{ Nm}}{6 \text{ Nm}} + \frac{1,1 \text{ Nm}}{5 \text{ Nm}} + 0 = 0,274 \leq 1$$

Zulässige Kräfte und Momente

Geometrische Kenngrößen

Baugröße	Hub [mm]	$F_{y_{\max}}, F_{z_{\max}}$ [N]	$M_{x_{\max}}$ [Nm]	$M_{y_{\max}}, M_{z_{\max}}$ [Nm]	H13 [mm]	L21 [mm]
6	10	200	1,1	0,7	9,35	31
	20	220	1,1	1		39,5
	30	240	1,1	1,2		51
	40	260	1,2	1,2		59,5
	50	280	1,4	1,2		73,5
8	10	250	2	2	10,75	31
	20	275	2	2		39,5
	30	300	2,8	2		51
	40	325	3	2,5		59,5
	50	350	3,2	3		73,5
	80	375	3,2	3		103,5

Datenblatt

Zulässige Kräfte und Momente					Geometrische Kenngrößen	
Baugröße	Hub [mm]	F _y _{max} , F _z _{max} [N]	M _x _{max} [Nm]	M _y _{max} , M _z _{max} [Nm]	H13 [mm]	L21 [mm]
10						
	10	470	3	3	12,25	45,7
	20	480	3	3		45,7
	30	490	3,5	3		58,5
	40	500	4	4,5		65,7
	50	510	5	4,5		78,5
	80	520	6	5		110,2
	100	530	6	6		130,2
12						
	10	500	4,2	4,2	14,5	43
	20	520	4,2	4,2		53
	30	540	4,2	4,2		63
	40	560	5,8	5,8		73
	50	580	7	5,8		83
	80	600	8,9	6,5		113
	100	620	10	6,8		139
16						
	10	820	11,3	7	16,5	48,5
	20	840	11,3	7		55,5
	30	860	11,3	7,5		59,5
	40	880	11,3	8		71,5
	50	900	11,3	8		88,5
	80	920	12	10		119
	100	940	12	10		139
	125	960	14	15		171,5
	150	960	14	16	196,5	
20						
	10	1600	16	18	16	70
	20	1270	13	14		70
	30	1110	11	12		71
	40	930	10	11		82
	50	1080	9	10		93,6
	80	1030	14	11		131,4
	100	1160	18	11		160,3
	125	1380	20	17		192,6
	150	1300	20	17		222,8
	200	1170	20	17	279,6	
25						
	10	1840	19	21	21	69,2
	20	1460	16	16		69,2
	30	1280	14	14		78,2
	40	1310	13	12		88,2
	50	1080	12	11		98,2
	80	1030	14	11		133,4
	100	1160	18	11		162,8
	125	1380	20	17		194,6
	150	1300	20	17		224,8
	200	1170	20	17	281,6	

Datenblatt

Nutzlast m in Abhängigkeit von Aufprallgeschwindigkeit v und Dämpfung $P/E1$

DGST-6

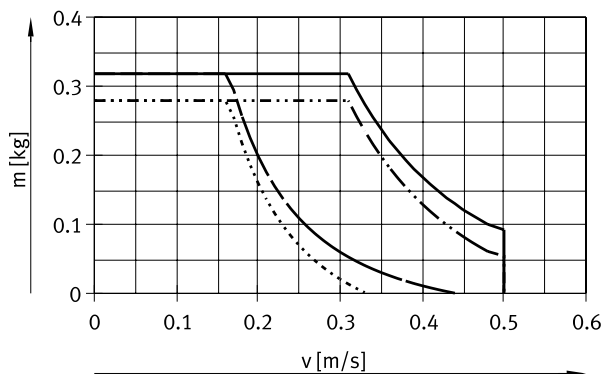

- DGST-6-10-P
- DGST-6-50-P
- - - DGST-6-10-E1
- · - · - DGST-6-50-E1

DGST-8

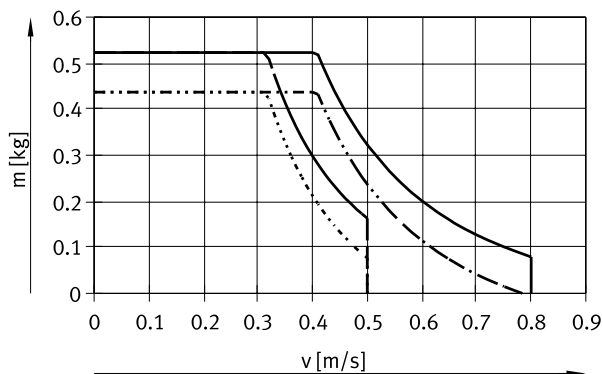

- DGST-8-10-P
- DGST-8-80-P
- - - DGST-8-10-E1
- · - · - DGST-8-80-E1

DGST-10

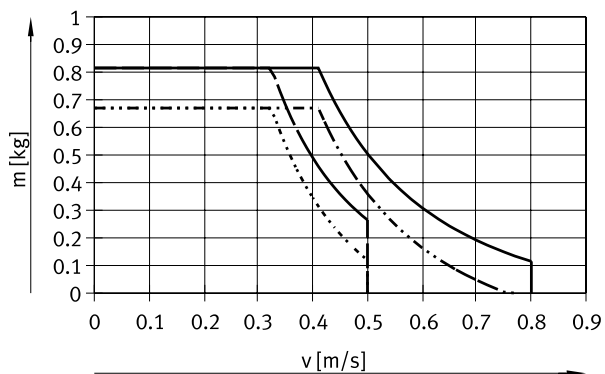

- DGST-10-10-P
- DGST-10-100-P
- - - DGST-10-10-E1
- · - · - DGST-10-100-E1

DGST-12

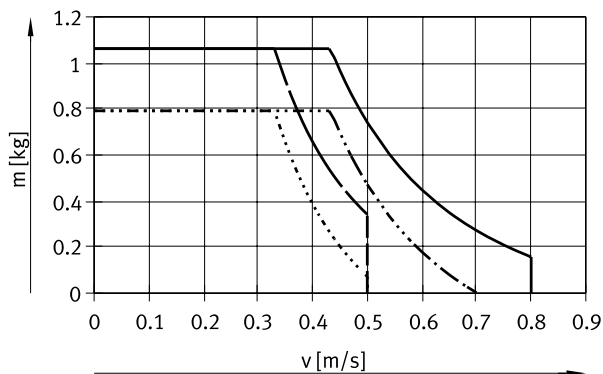

- DGST-12-10-P
- DGST-12-100-P
- - - DGST-12-10-E1
- · - · - DGST-12-100-E1

Datenblatt

Nutzlast m in Abhängigkeit von Aufprallgeschwindigkeit v und Dämpfung $P/E1$

DGST-16

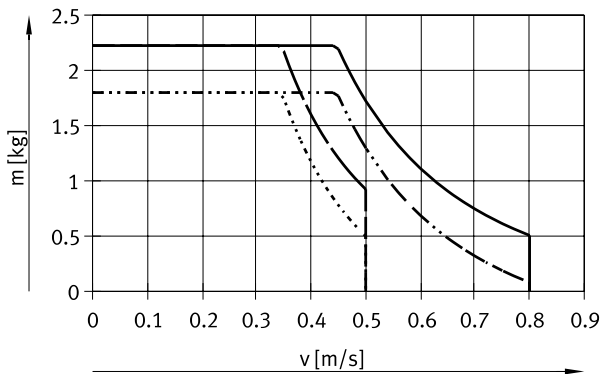

- DGST-16-10-P
- DGST-16-150-P
- - - DGST-16-10-E1
- · - · DGST-16-150-E1

DGST-20

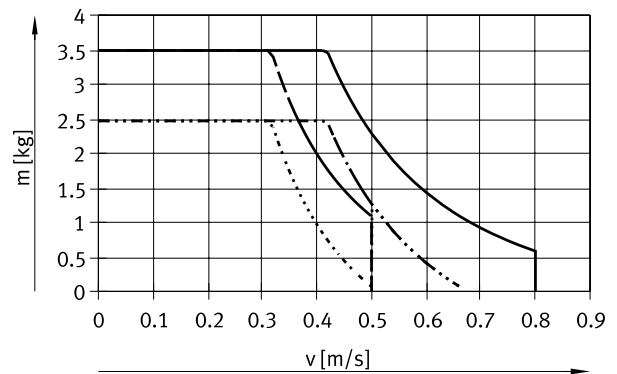

- DGST-20-10-P
- DGST-20-200-P
- - - DGST-20-10-E1
- · - · DGST-20-200-E1

DGST-25

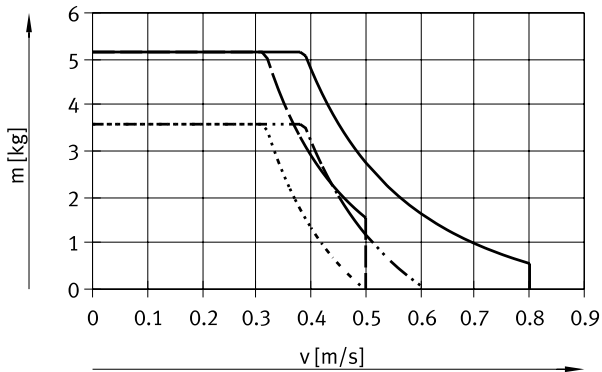

- DGST-25-10-P
- DGST-25-200-P
- - - DGST-25-10-E1
- · - · DGST-25-200-E1

Datenblatt

Nutzlast m in Abhängigkeit von Aufprallgeschwindigkeit v und Dämpfung Y12

DGST-6

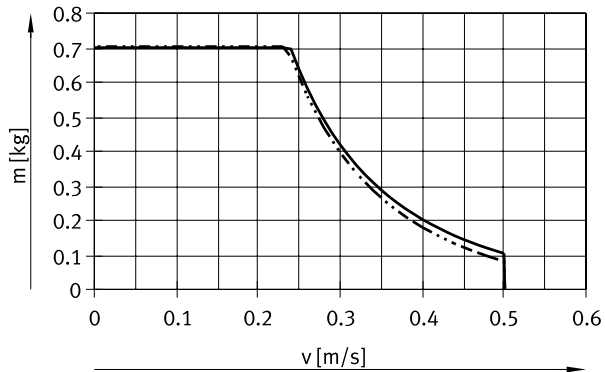

— DGST-6-30-Y12
 - - - - - DGST-6-50-Y12

DGST-8

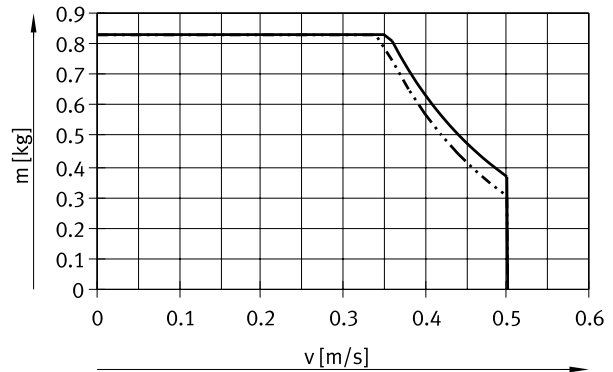

— DGST-8-30-Y12
 - - - - - DGST-8-80-Y12

DGST-10

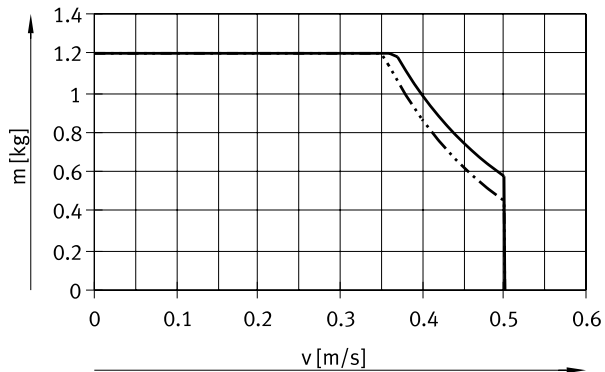

— DGST-10-30-Y12
 - - - - - DGST-10-100-Y12

DGST-12

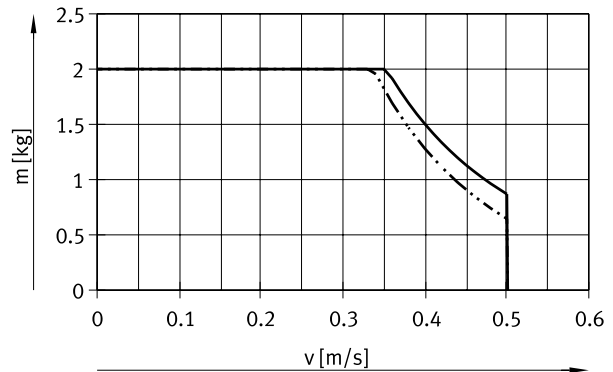

— DGST-12-30-Y12
 - - - - - DGST-12-100-Y12

Datenblatt

Nutzlast m in Abhängigkeit von Aufprallgeschwindigkeit v und Dämpfung Y12

DGST-16

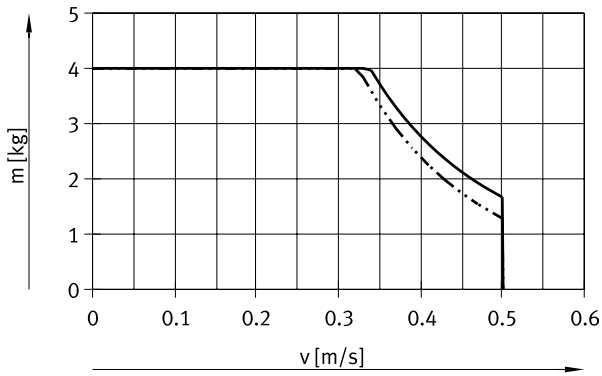

- DGST-16-30-Y12
- - - - - DGST-16-150-Y12

DGST-20

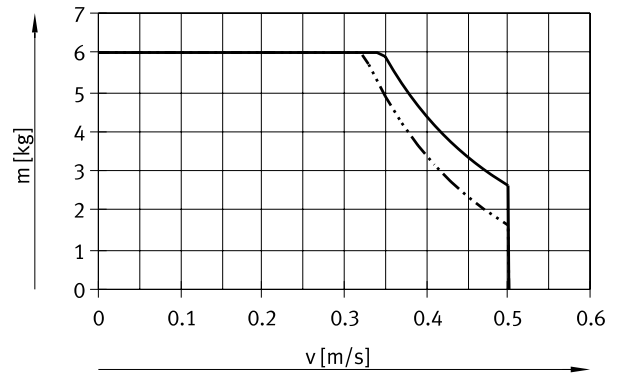

- DGST-20-30-Y12
- - - - - DGST-20-200-Y12

DGST-25

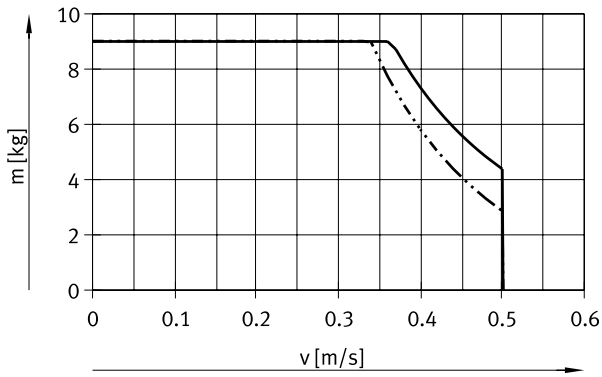

- DGST-25-30-Y12
- - - - - DGST-25-200-Y12

Datenblatt

Abmessungen

Download CAD-Daten → www.festo.com

[] Standard

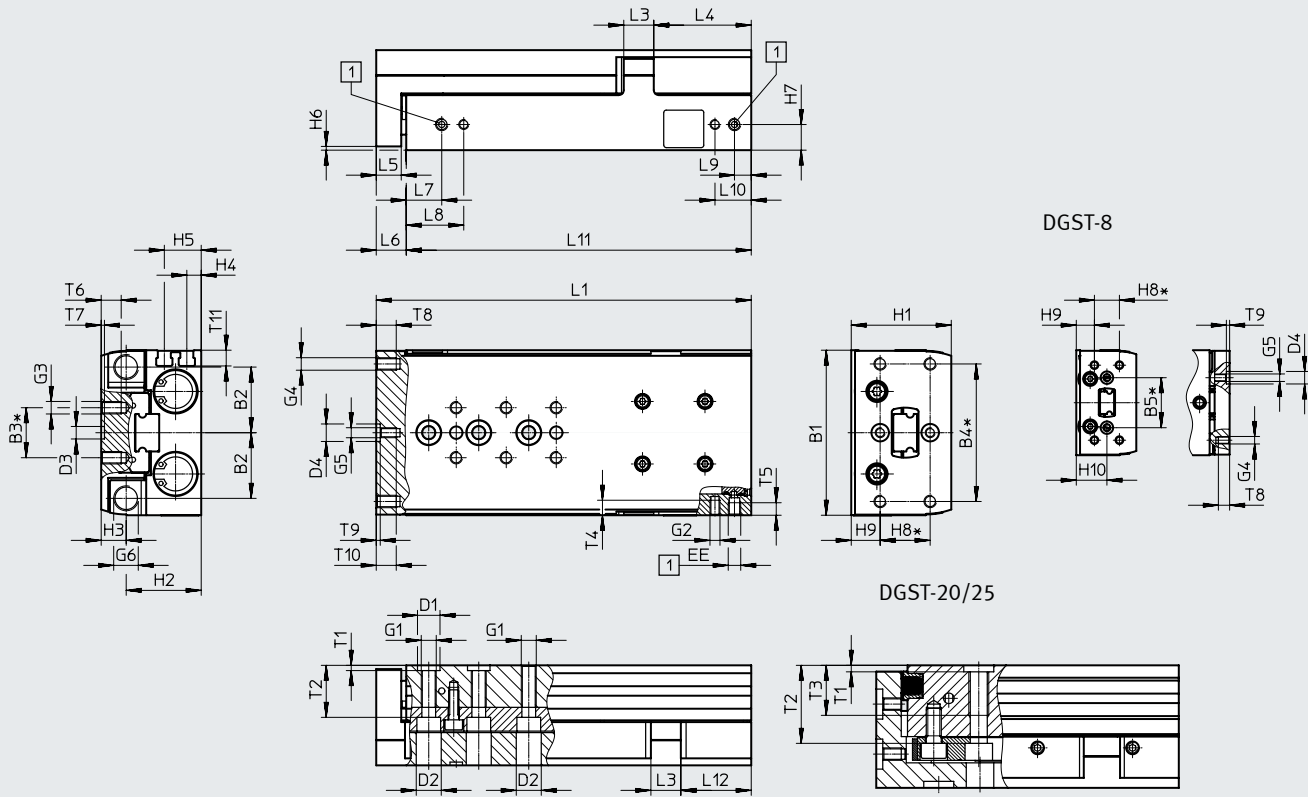

Tatsächlicher Hub bei Variante DGST-...-E1 =
Hub + Mehrhub ohne Dämpfung + Dämpfungshub
(Werte → Seite 19)

[1] = Druckluftanschlüsse
* = ±0,02 mm gilt für die Zentrierung
= ±0,1 mm gilt für das Gewinde

Baugröße	B1	B2	B3	B4	B5	D1 ∅ H7	D2 ∅	D3 ∅ H7	D4 ∅	EE	G1	G2	G3	G4
			±0,1	±0,1										
6	35	14,4	10	30	–	5	6	5	2 ^{H8}	M3	M4	M3	M3	M3
8	42	17	10	30	20	5	6	5	5 ^{H7}	M5	M4	M3	M3	M3
10	50	20,8	20	40	–	7	8	5	5 ^{H7}	M5	M5	M4	M4	M4
12	60	24,5	20	40	–	7	8	5	7 ^{H7}	M5	M5	M4	M4	M4
16	66	26,3	20	55	–	9	10	5	7 ^{H7}	M5	M6	M4	M5	M5
20	85	34,5	40	70	–	12	11	12	12 ^{H7}	G1/8	M8	M5	M5	M5
25	104	42	40	80	–	12	11	12	12 ^{H7}	G1/8	M8	M6	M6	M6

Baugröße	G5	G6	H1	H2	H3	H4	H5	H6	H7	H8	H9	H10	L3	L4
6	–	M4x0,5	20	14,5	5,5	2,5	7	1,5	4,5	10	5	–	5	22
8	M3	M5x0,5	24	17,7	6,3	3,1	8,1	1,5	5,6	10	7,3	12,3	6	30,5
10	M3	M6x0,5	29	21	8	4	10	1,5	7	20	5	–	8	31
12	M4	M8x1	36	26,5	9,5	5,9	11,9	1,5	8,9	20	9,5	–	10	36
16	M4	M10x1	40	30	10	5,8	14,8	1,5	10,3	20	11,6	–	12	39
20	M5	M12x1	49	36,5	12,5	8,7	17,7	2,5	13,2	20	15,5	–	14,5	51
25	M6	M14x1	60	44,5	15,5	11	21	2,5	16	40	10	–	17,5	65

Datenblatt

Baugröße	L5	L6 ¹⁾	L7	L8 ²⁾	L9	L10 ²⁾	T1	T2	T3 ³⁾ max.	T4 ³⁾ max.	T5 ³⁾ max.
6	6	8	8,5	15,4	5,8	12,7	1,3 ^{+0,1}	8,9	–	4	4
8	6	8	8,5	16,5	5,5	13,5	1,3 ^{+0,1}	11,5	–	5	4,5
10	8	10	8,9	17,9	6,6	15,6	1,6 ^{+0,1}	14,5	–	6,2	5
12	8	10	10,7	19,5	7	15,8	1,6 ^{+0,1}	19,8	–	7	5,5
16	10	12	14,2	23	6,7	15,5	2,1 ^{+0,1}	20,8	–	6	5
20	10	12,5	16,5	30,5	8	22	2,6 ^{+0,3}	31,2	20	8	8,5
25	12	14,5	16,5	31,5	10,5	25,5	2,6 ^{+0,3}	37,2	20	9,5	8

Baugröße	T7	T8 ³⁾ max.	T9	T10 ³⁾ max.	T11	Mehrhübe ohne Dämpfung bei Variante DGST-...-E1		Max. Dämpfungshub in den Endlagen bei Variante DGST-...-E1	
						min.	max.	vorne	hinten
6	1,3 ^{+0,1}	4,5	–	–	4,6	0,65	1,3	0,25	0,9
8	1,3 ^{+0,1}	4,5	1,3 ^{+0,1}	–	5	0	0,7	0,5	1,6
10	1,3 ^{+0,1}	6,5	1,3 ^{+0,1}	6,5	5,9	0	0,7	0,6	1,6
12	1,3 ^{+0,1}	6,5	1,6 ^{+0,1}	8	7	0,4	1,1	0,5	1,1
16	1,3 ^{+0,1}	8	1,6 ^{+0,1}	8	6,3	0,65	1,4	0,6	0,65
20	2,6 ^{+0,3}	8	2,6 ^{+0,3}	10	9,1	0,4	1,1	0,5	1
25	2,6 ^{+0,3}	10	2,6 ^{+0,3}	13	8,8	0,5	1,2	0,5	1,2

Hub [mm]	10	20	30	40	50	80	100	125	150	200
Baugröße										
	L1¹⁾									
6	48	58	68	78	95	–	–	–	–	–
8	51	61	71	81	95	126	–	–	–	–
10	66	68	78	88	98	136	156	–	–	–
12	66	76	86	96	106	136	169,5	–	–	–
16	73	80	87	97	112	150	170	210	235	–
20	97	97	97	107	121	166	204,5	244	279	343
25	102	102	108	118	128	168	207	246	281	345
	L11									
6	40	50	60	70	87	–	–	–	–	–
8	43	53	63	73	87	118	–	–	–	–
10	56	58	68	78	88	126	146	–	–	–
12	56	66	76	86	96	126	159,5	–	–	–
16	61	68	75	85	100	138	158	198	223	–
20	84,5	84,5	84,5	94,5	108,5	153,5	192	231,5	266,5	330,5
25	87,5	87,5	93,5	103,5	113,5	153,5	192,5	231,5	266,5	330,5
	L12									
6	16	16	16	16	22	–	–	–	–	–
8	15,7	15,7	15,7	15,7	19,7	20,7	–	–	–	–
10	24,6	16,6	16,6	16,6	16,6	24,6	24,6	–	–	–
12	20,6	20,6	20,6	20,6	20,6	20,6	34,1	–	–	–
16	21,2	18,2	15,2	15,2	20,2	28,2	28,2	39	39	–
20	39,5	29,5	19,5	19,5	23,5	38,5	51	51	51	51
25	36,5	26,5	22,5	22,5	22,5	32,5	51,5	65	65	65
	T6 (max.)³⁾									
6	4	4	4	4	4	–	–	–	–	–
8	5,5	5,5	5,5	5,5	5,5	5,5	–	–	–	–
10	4,5	4,5	4,5	4,5	4,5	7,5	7,5	–	–	–
12	5,2	5,2	5,2	5,2	5,2	8	8	–	–	–
16	7,2	7,2	7,2	7,2	7,2	8	8	8	8	–
20	8	8	8	8	8	8	8	8	8	8
25	11	11	11	11	11	11	11	11	11	11

1) Bei einem Betriebsdruck von 6 bar für die Variante „E1“. Für die anderen Dämpfungsvarianten gilt LD1 → Seite 38 ff.
 2) Bei den Baugrößen 6 und 8 mit Hub 10 mm nicht vorhanden. Bei Baugröße 16 mit Hub 80 ... 150 mm beträgt das Maß 14,5 mm
 3) Max. Einschraubtiefe

Datenblatt

Abmessungen

Download CAD-Daten → www.festo.com

[L] Spiegelverkehrt

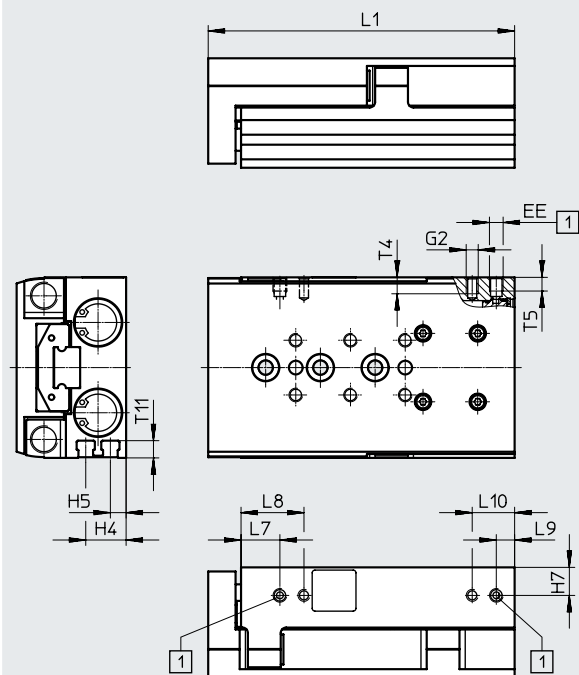

+ = zuzüglich Hublänge

[1] Druckluftanschlüsse

-  Hinweis

Bei der spiegelverkehrten Ausführung befinden sich die Druckluftanschlüsse und Sensornuten auf der gegenüberliegenden Seite im Vergleich zur Standard-Ausführung. Dies ermöglicht das platzsparende Montieren von Mini-Schlitten nebeneinander.

Alle weiteren Abmessungen entsprechen der Standard-Ausführung
→ Seite 18

Datenblatt

Baugröße	EE	G2	H4	H5	H7	L7	L8 ²⁾	L9	L10 ²⁾	T4 ³⁾ max.	T5 ³⁾ max.	T11
6	M3	M3	2,5	7	4,5	8,5	15,4	5,8	12,7	4	4	4,6
8	M5	M3	3,1	8,1	5,6	8,5	16,5	5,5	13,5	5	4,5	5
10	M5	M4	4	10	7	8,9	17,9	6,6	15,6	6,2	5	5,9
12	M5	M4	5,9	11,9	8,9	10,7	19,5	7	15,8	7	5,5	7
16	M5	M4	5,8	14,8	10,3	14,2	23	6,7	15,5	6	5	6,3
20	G1/8	M5	8,7	17,7	13,2	16,5	30,5	8	22	8	8,5	9,1
25	G1/8	M6	11	21	16	16,5	31,5	10,5	25,5	9,5	8	8,8

Hub [mm]	10	20	30	40	50	80	100	125	150	200	
Baugröße	L1¹⁾										
6	48	58	68	78	95	–	–	–	–	–	
8	51	61	71	81	95	126	–	–	–	–	
10	66	68	78	88	98	136	156	–	–	–	
12	66	76	86	96	106	136	169,5	–	–	–	
16	73	80	87	97	112	150	170	210	235	–	
20	97	97	97	107	121	166	204,5	244	279	343	
25	102	102	108	118	128	168	207	246	281	345	

- 1) Bei einem Betriebsdruck von 6 bar
- 2) Bei den Baugrößen 6 und 8 mit Hub 10 mm nicht vorhanden. Bei Baugröße 16 mit Hub 80 ... 150 mm beträgt das Maß 14,5 mm
- 3) Max. Einschraubtiefe

Datenblatt

Lochbild für Befestigungsgewinde und Zentrierbohrungen

Download CAD-Daten → www.festo.com

DGST-6-10

DGST-6-20

DGST-6-30

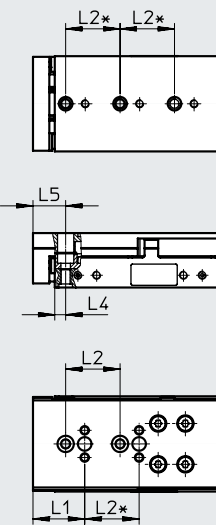
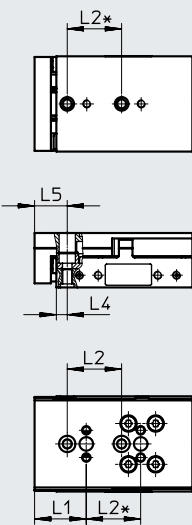
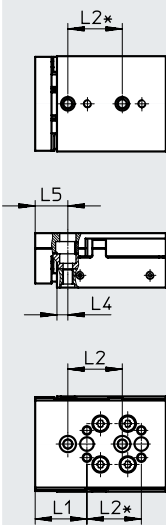

DGST-6-40

DGST-6-50

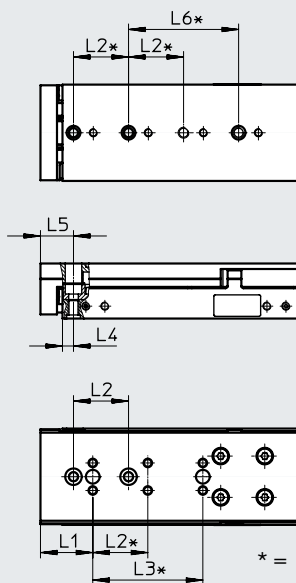
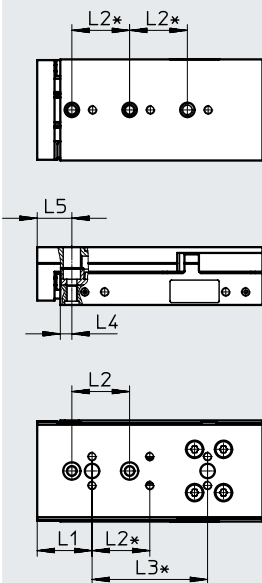

* = ±0,02 mm gilt für die Zentrierung
 = ±0,1 mm gilt für das Gewinde

Baugröße	Hub [mm]	L1	L2	L3	L4	L5	L6
6	10	19	20	-	4	12	-
	20			-			-
	30			-			-
	40			40			-
	50			40			40

Datenblatt

Lochbild für Befestigungsgewinde und Zentrierbohrungen

Download CAD-Daten → www.festo.com

DGST-8-10

DGST-8-20

DGST-8-30

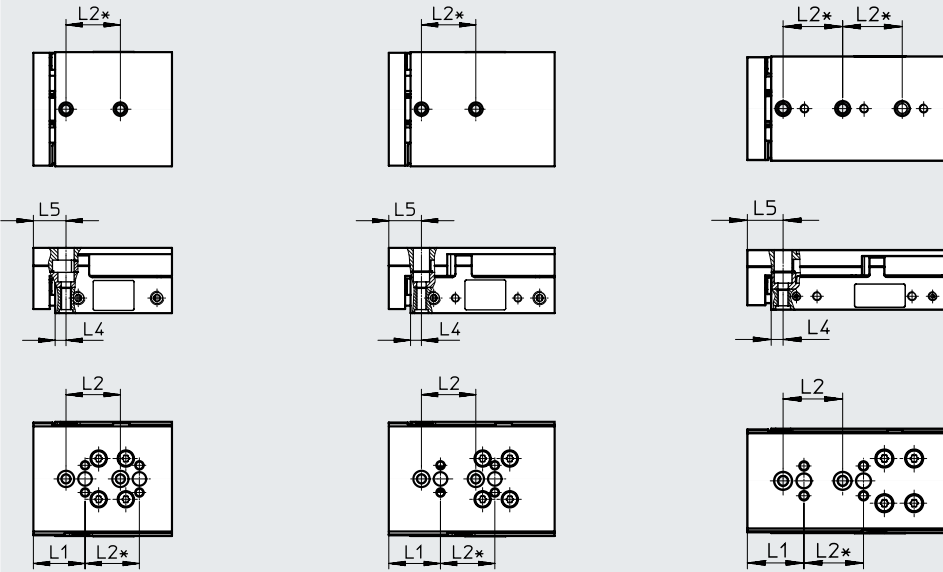

DGST-8-40

DGST-8-50

DGST-8-80

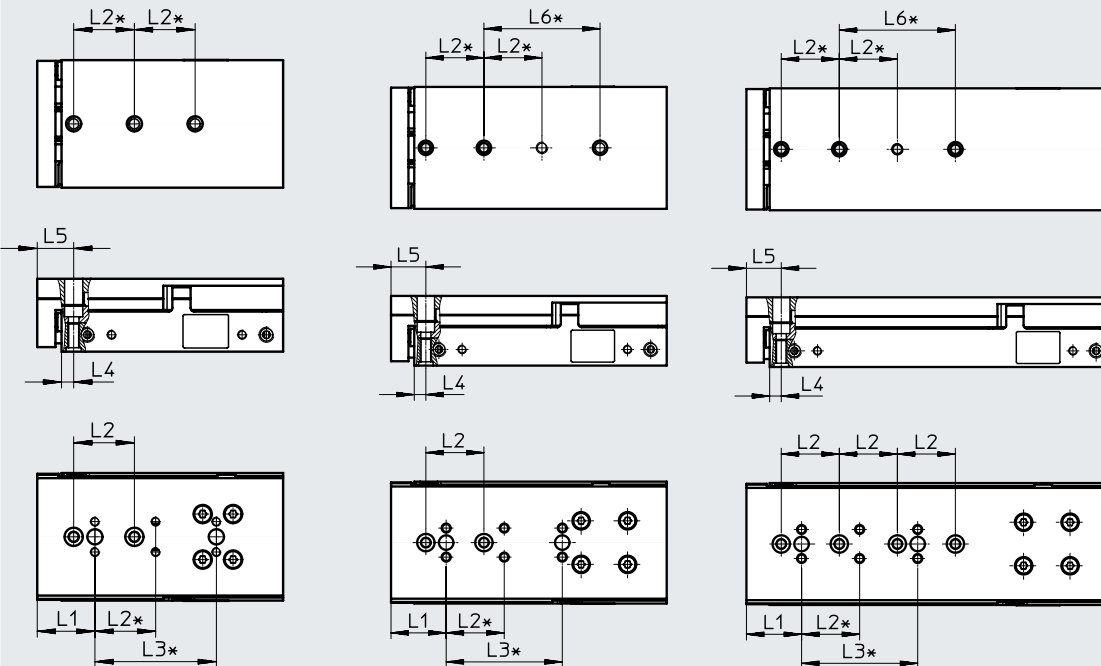

* = ±0,02 mm gilt für die Zentrierung
 = ±0,1 mm gilt für das Gewinde

Baugröße	Hub [mm]	L1	L2	L3	L4	L5	L6
8	10	19	20	-	4	12	-
	20			-			-
	30			-			-
	40			40			-
	50			40			40
	80			40			40

Datenblatt

Lochbild für Befestigungsgewinde und Zentrierbohrungen

Download CAD-Daten → www.festo.com

DGST-10-10/20

DGST-10-30

DGST-10-40/50

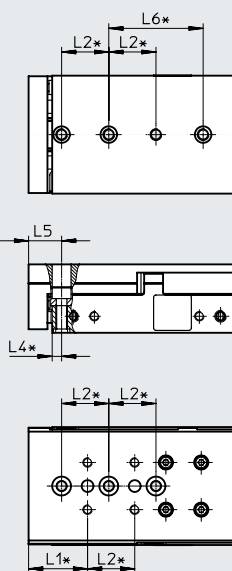
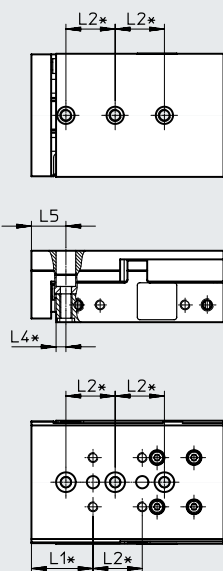
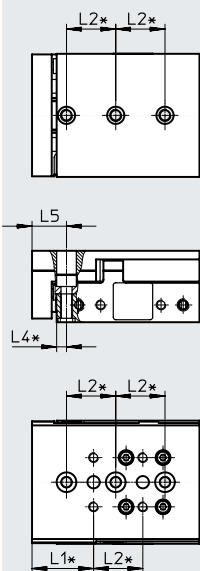

DGST-10-80

DGST-10-100

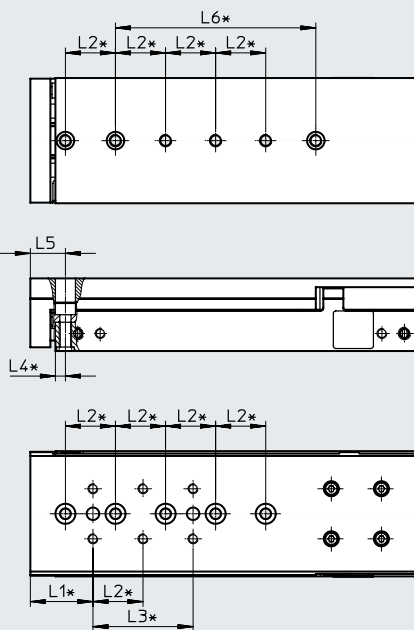
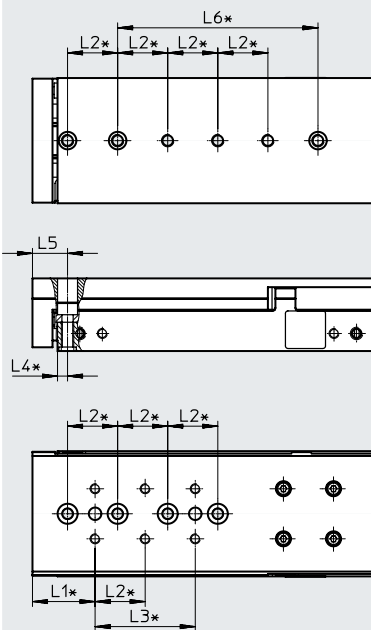

* = ±0,02 mm gilt für die Zentrierung
 = ±0,1 mm gilt für das Gewinde

Baugröße	Hub [mm]	L1	L2	L3	L4	L5	L6
10	10, 20	25	20	-	4	14	-
	30			-			-
	40, 50			-			40
	80			40			80
	100			40			80

Datenblatt

Lochbild für Befestigungsgewinde und Zentrierbohrungen

Download CAD-Daten → www.festo.com

DGST-12-10

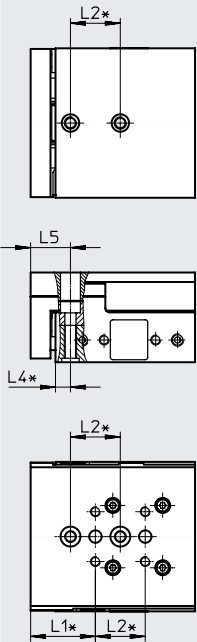

DGST-12-20

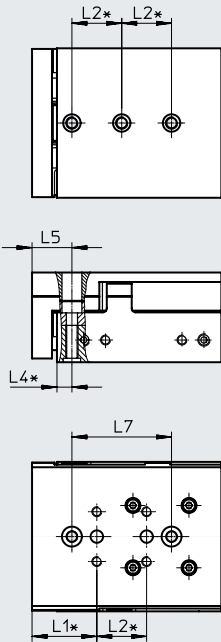

DGST-12-30

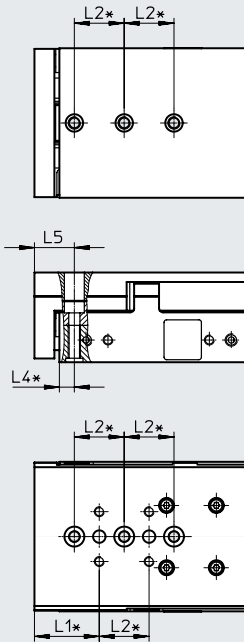

DGST-12-40

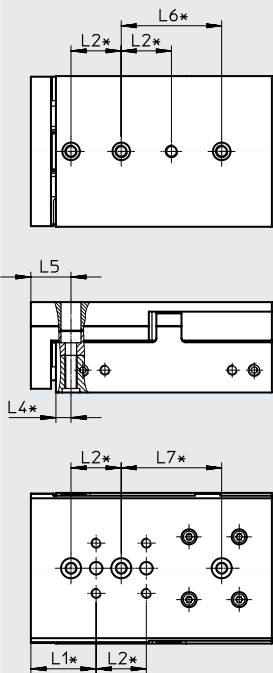

DGST-12-5 0/80

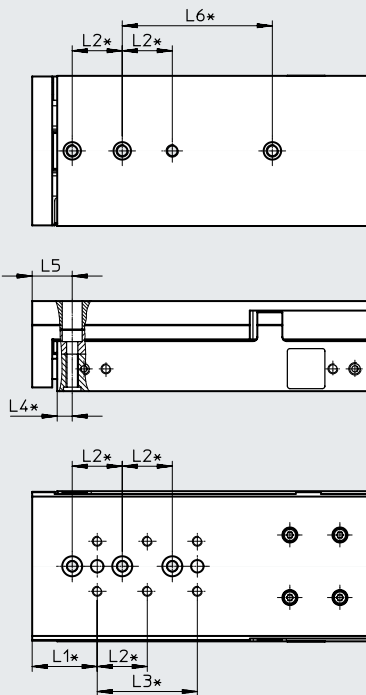

DGST-12-100

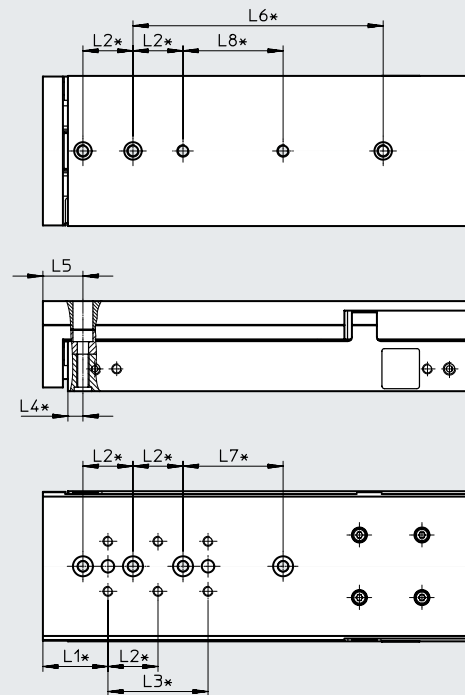

* = ±0,02 mm gilt für die Zentrierung
 = ±0,1 mm gilt für das Gewinde

Baugröße	Hub [mm]	L1	L2	L3	L4	L5	L6	L7	L8
12	10	26	20	-	6	16	-	-	-
	20			-			40	-	
	30			-			-	-	
	40			-			40	40	-
	50, 80			40			-	-	
	100			40			100	40	40

Datenblatt

Lochbild für Befestigungsgewinde und Zentrierbohrungen

Download CAD-Daten → www.festo.com

DGST-16-10

DGST-16-20/30

DGST-16-40

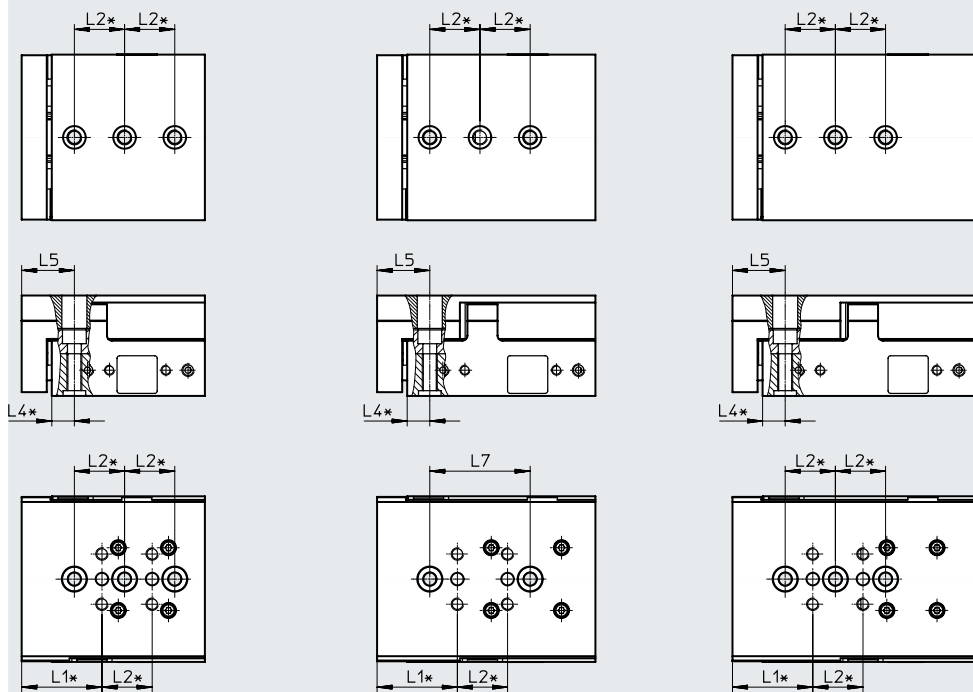

* = ±0,02 mm gilt für die Zentrierung
 = ±0,1 mm gilt für das Gewinde

Baugröße	Hub [mm]	L1	L2	L4	L5	L7
16	10	32	20	9	21	-
	20					40
	30					40
	40					-

Datenblatt

Lochbild für Befestigungsgewinde und Zentrierbohrungen

Download CAD-Daten → www.festo.com

DGST-16-50

DGST-16-80

DGST-16-100

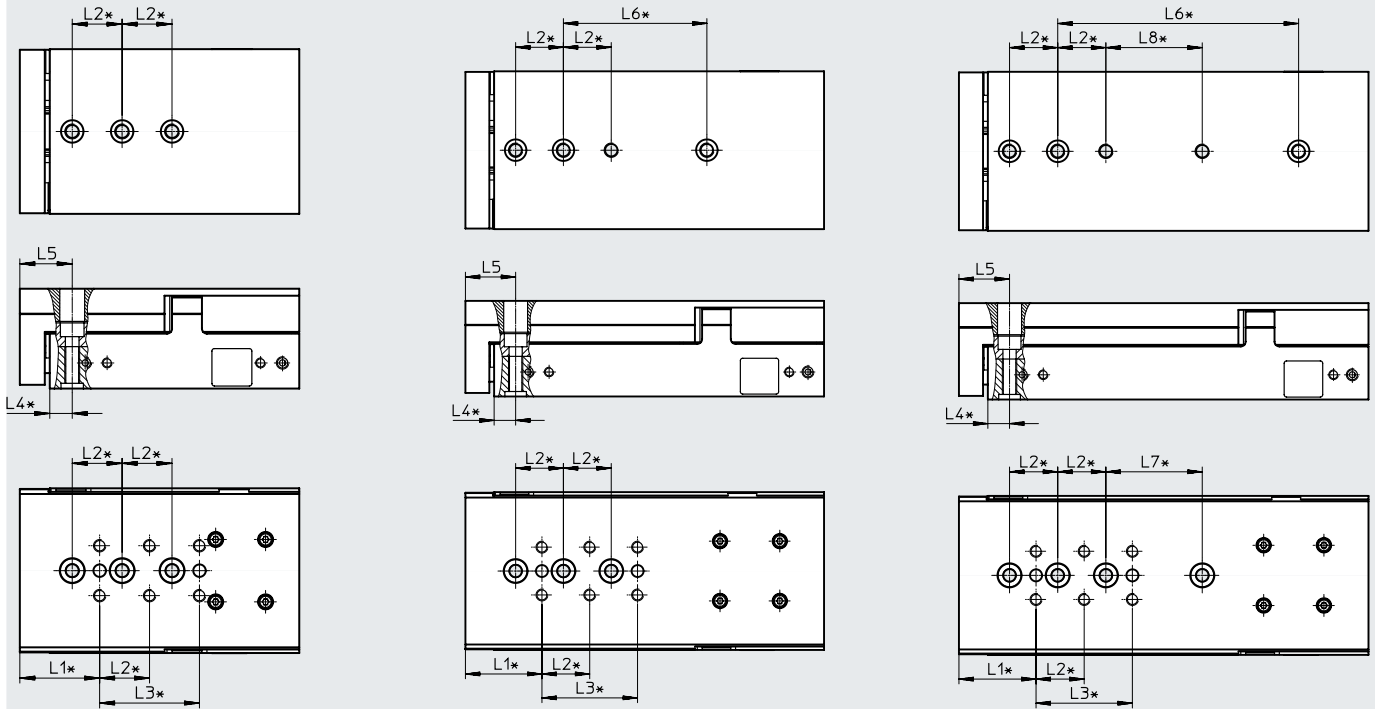

* = ±0,02 mm gilt für die Zentrierung
 = ±0,1 mm gilt für das Gewinde

Baugröße	Hub [mm]	L1	L2	L3	L4	L5	L6	L7	L8
16	50	32	20	40	9	21	-	-	-
	80						60	-	-
	100						100	40	40

Datenblatt

Lochbild für Befestigungsgewinde und Zentrierbohrungen

Download CAD-Daten → www.festo.com

DGST-16-125

DGST-16-150

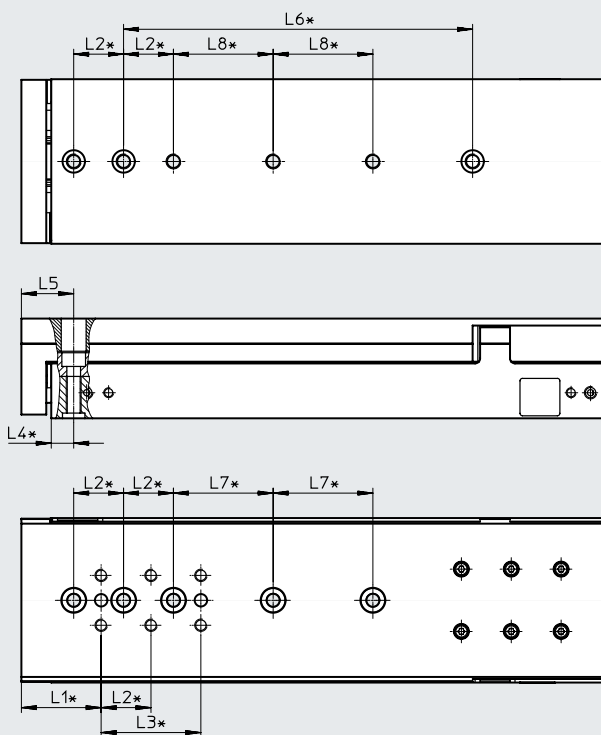
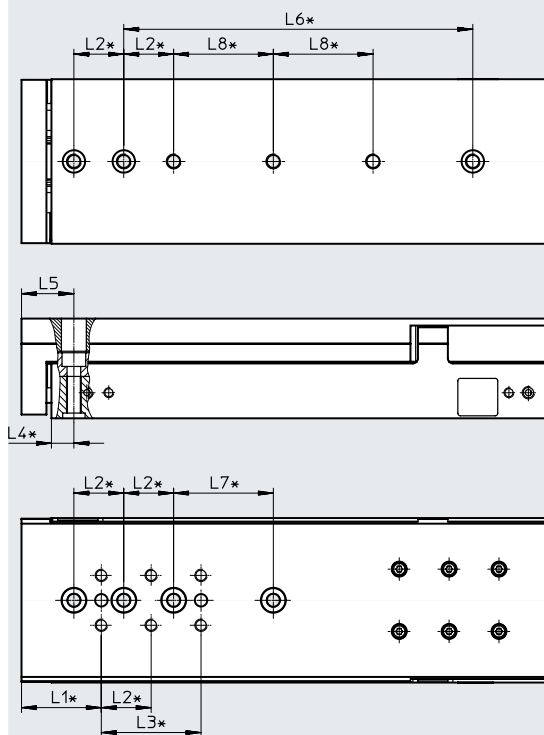

* = ±0,02 mm gilt für die Zentrierung
 = ±0,1 mm gilt für das Gewinde

Baugröße	Hub [mm]	L1	L2	L3	L4	L5	L6	L7	L8
16	125	32	20	40	9	21	140	40	40
	150								

Datenblatt

Lochbild für Befestigungsgewinde und Zentrierbohrungen

Download CAD-Daten → www.festo.com

DGST-20-10/20/30/40

DGST-20-50

DGST-20-80

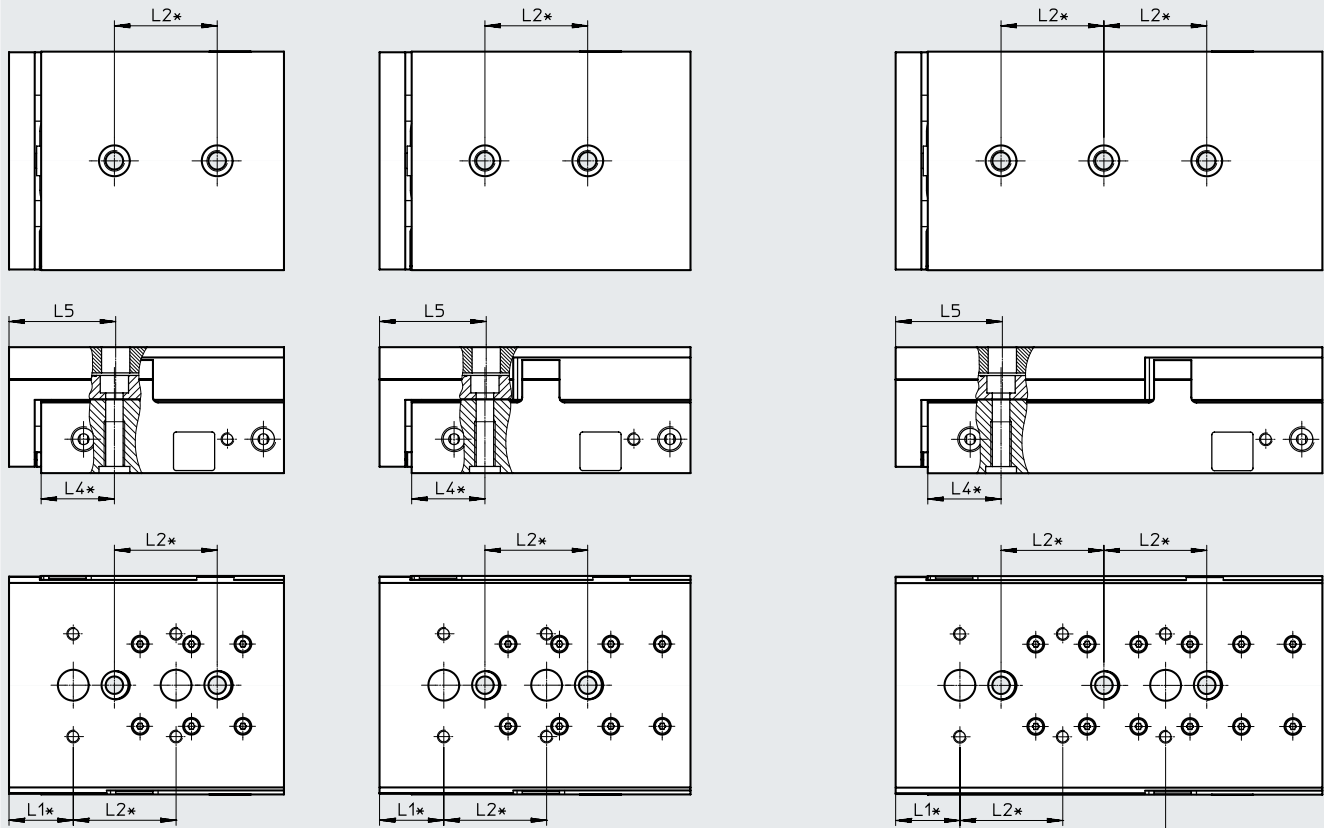

* = ±0,02 mm gilt für die Zentrierung
 = ±0,1 mm gilt für das Gewinde

Baugröße	Hub [mm]	L1	L2	L3	L4	L5
20	10	25	40	-	28,5	41,5
	20			-		
	30			-		
	40			-		
	50			-		
	80			80		

Datenblatt

Lochbild für Befestigungsgewinde und Zentrierbohrungen

Download CAD-Daten → www.festo.com

DGST-20-100

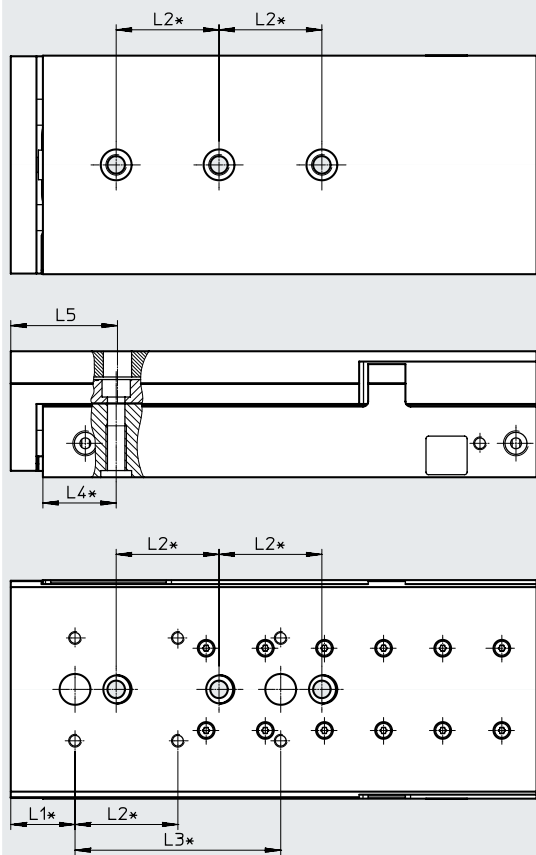

DGST-20-125

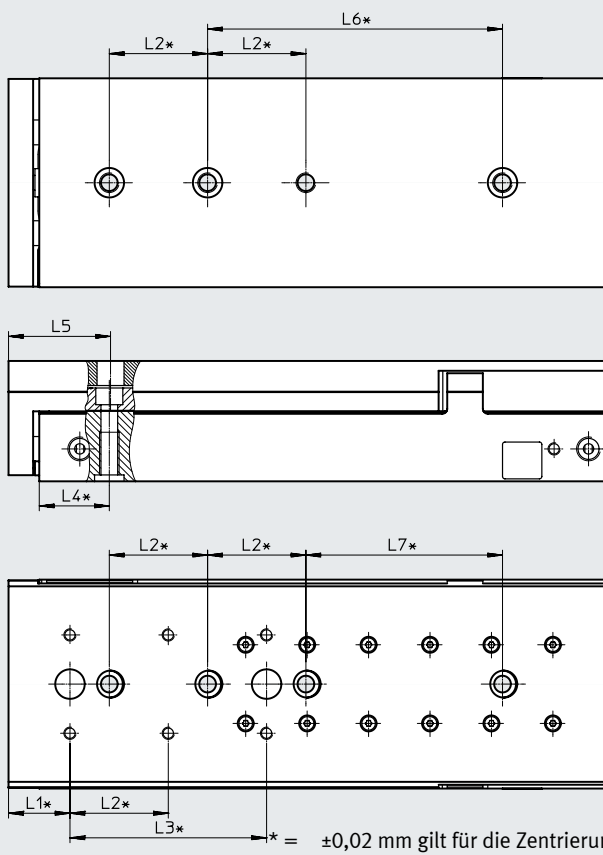

* = $\pm 0,02$ mm gilt für die Zentrierung
 = $\pm 0,1$ mm gilt für das Gewinde

Baugröße	Hub [mm]	L1	L2	L3	L4	L5	L6	L7
20	100	25	40	80	28,5	41,5	-	80
	125						120	

Datenblatt

Lochbild für Befestigungsgewinde und Zentrierbohrungen

Download CAD-Daten → www.festo.com

DGST-20-150

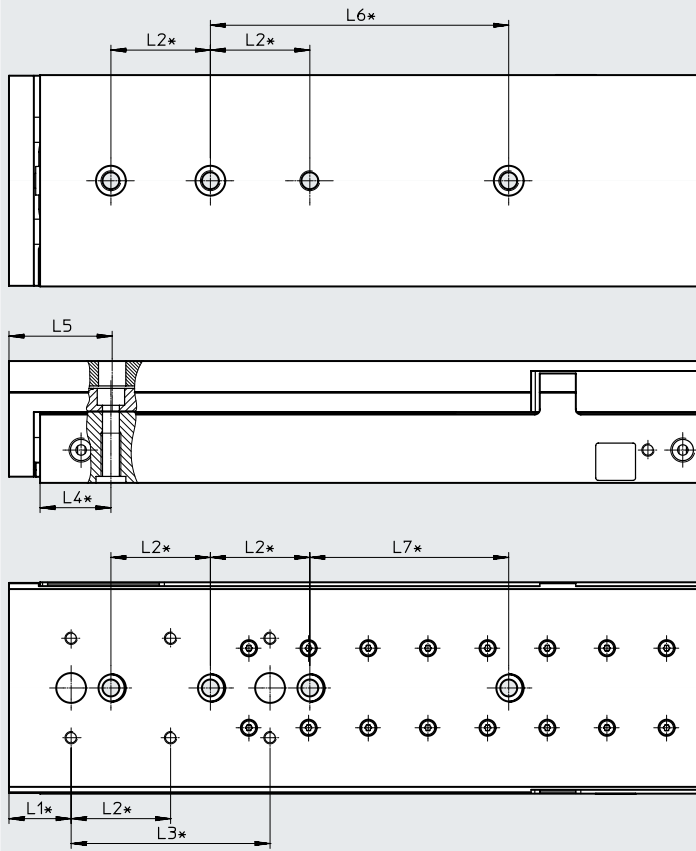

* = $\pm 0,02$ mm gilt für die Zentrierung
 = $\pm 0,1$ mm gilt für das Gewinde

Baugröße	Hub [mm]	L1	L2	L3	L4	L5	L6	L7
20	150	25	40	80	28,5	41,5	120	80

Datenblatt

Lochbild für Befestigungsgewinde und Zentrierbohrungen

Download CAD-Daten → www.festo.com

DGST-20-200

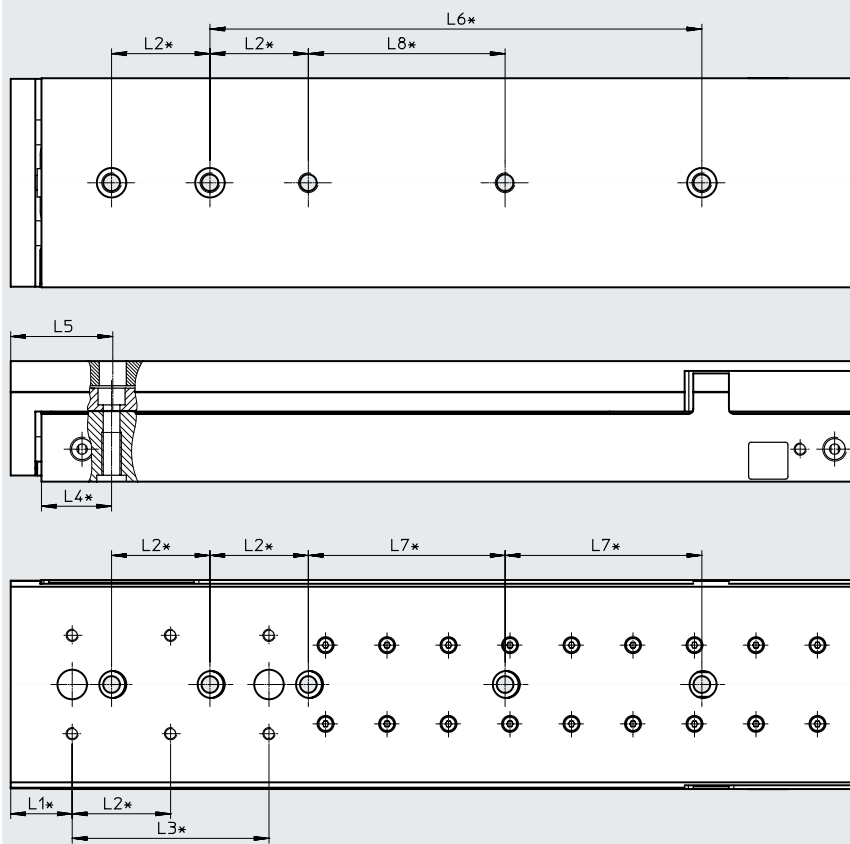

* = $\pm 0,02$ mm gilt für die Zentrierung
 = $\pm 0,1$ mm gilt für das Gewinde

Baugröße	Hub [mm]	L1	L2	L3	L4	L5	L6	L7	L8
20	200	25	40	80	28,5	41,5	200	80	80

Datenblatt

Lochbild für Befestigungsgewinde und Zentrierbohrungen

Download CAD-Daten → www.festo.com

DGST-25-10/20/30/40

DGST-25-50

DGST-25-80

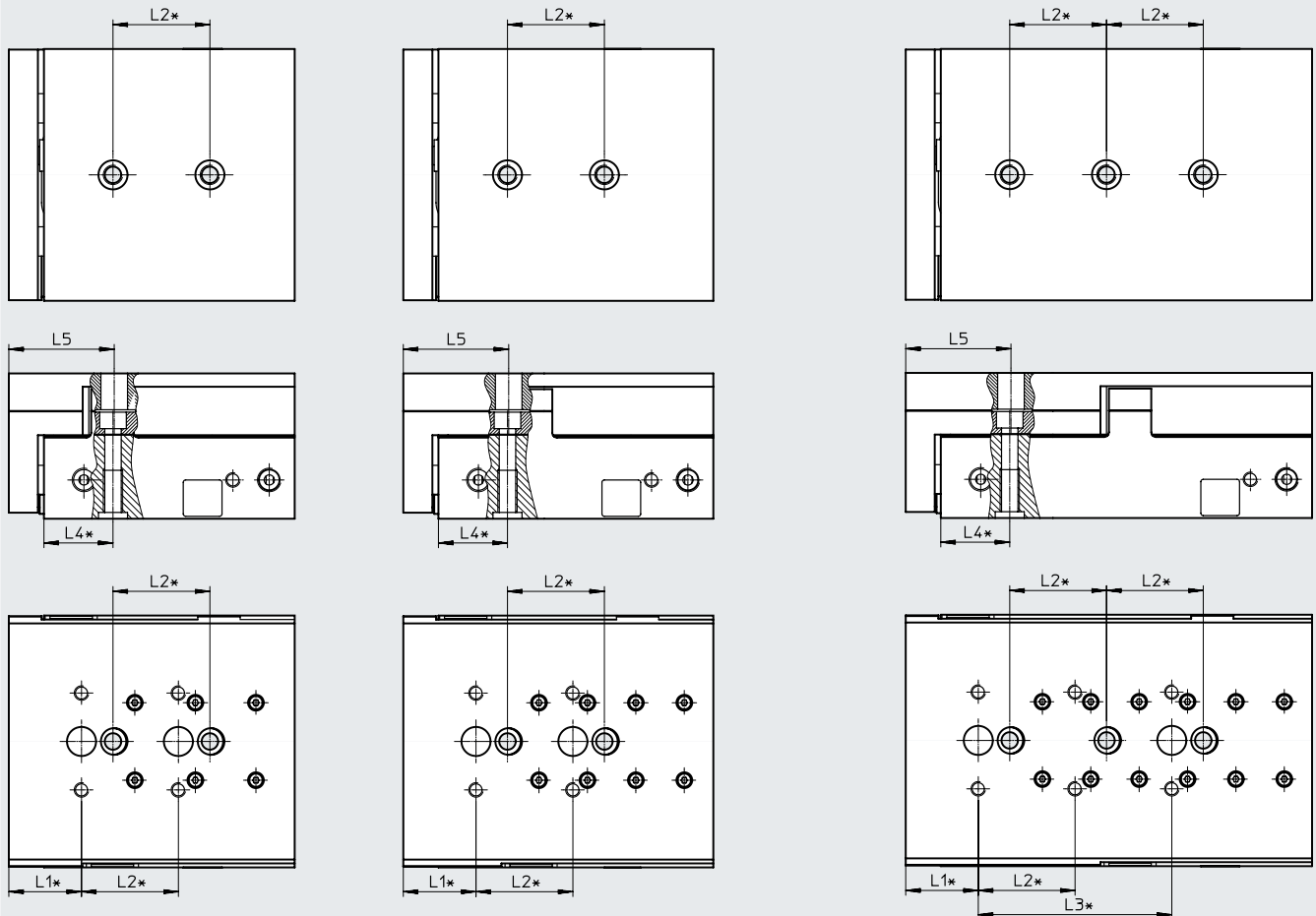

* = ±0,02 mm gilt für die Zentrierung
 = ±0,1 mm gilt für das Gewinde

Baugröße	Hub [mm]	L1	L2	L3	L4	L5
25	10	30	40	-	28,5	43,5
	20			-		
	30			-		
	40			-		
	50			-		
	80			80		

Datenblatt

Lochbild für Befestigungsgewinde und Zentrierbohrungen

Download CAD-Daten → www.festo.com

DGST-25-100

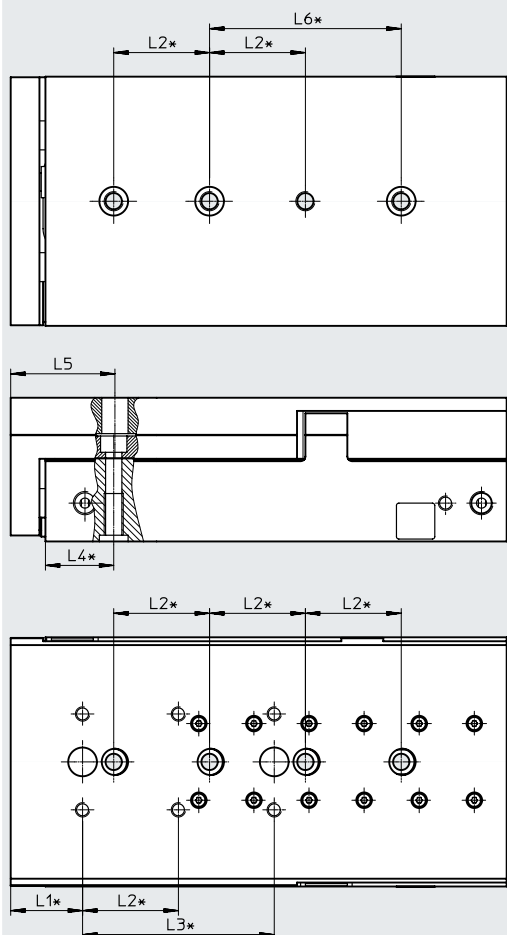

* = ±0,02 mm gilt für die Zentrierung
 = ±0,1 mm gilt für das Gewinde

Baugröße	Hub [mm]	L1	L2	L3	L4	L5	L6	L7
25	100	30	40	80	28,5	43,5	80	80

Datenblatt

Lochbild für Befestigungsgewinde und Zentrierbohrungen

Download CAD-Daten → www.festo.com

DGST-25-125

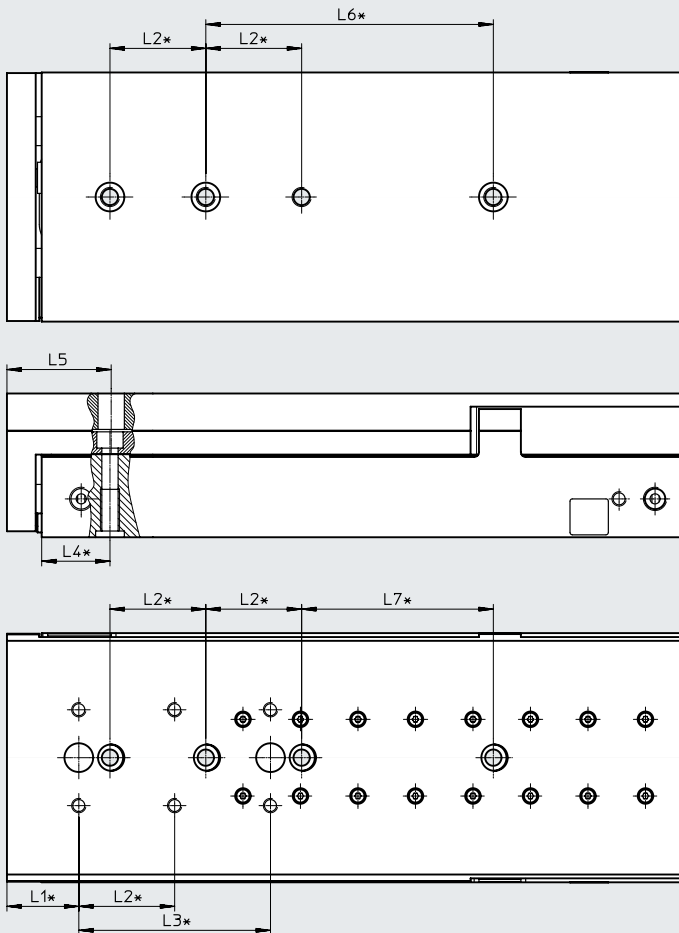

* = $\pm 0,02$ mm gilt für die Zentrierung
 = $\pm 0,1$ mm gilt für das Gewinde

Baugröße	Hub [mm]	L1	L2	L3	L4	L5	L6	L7
25	125	30	40	80	28,5	43,5	120	80

Datenblatt

Lochbild für Befestigungsgewinde und Zentrierbohrungen

Download CAD-Daten → www.festo.com

DGST-25-150

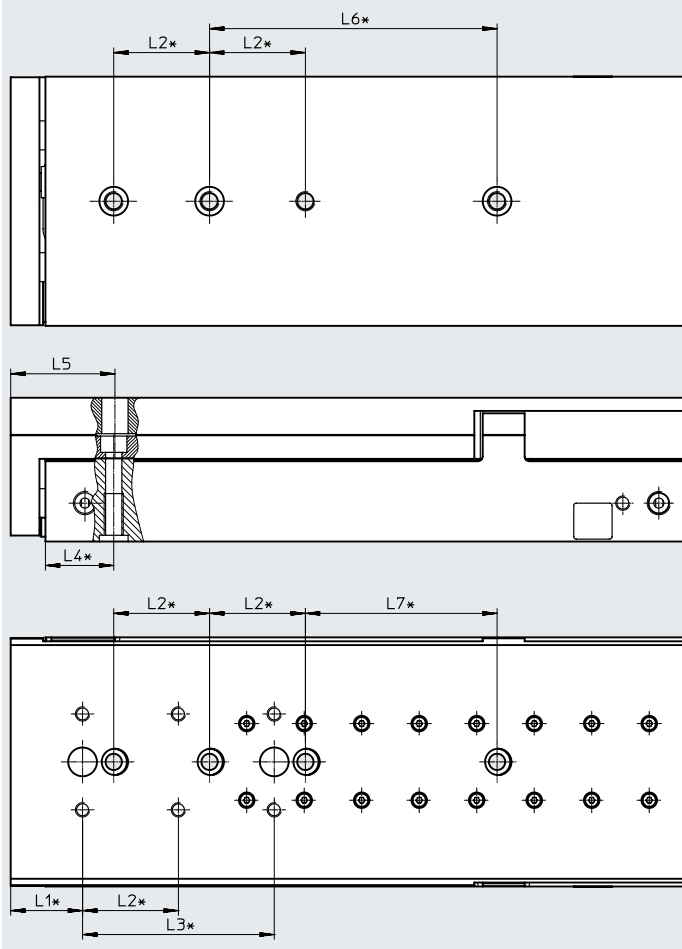

* = $\pm 0,02$ mm gilt für die Zentrierung
 = $\pm 0,1$ mm gilt für das Gewinde

Baugröße	Hub [mm]	L1	L2	L3	L4	L5	L6	L7
25	150	30	40	80	28,5	43,5	120	80

Datenblatt

Lochbild für Befestigungsgewinde und Zentrierbohrungen

Download CAD-Daten → www.festo.com

DGST-25-200

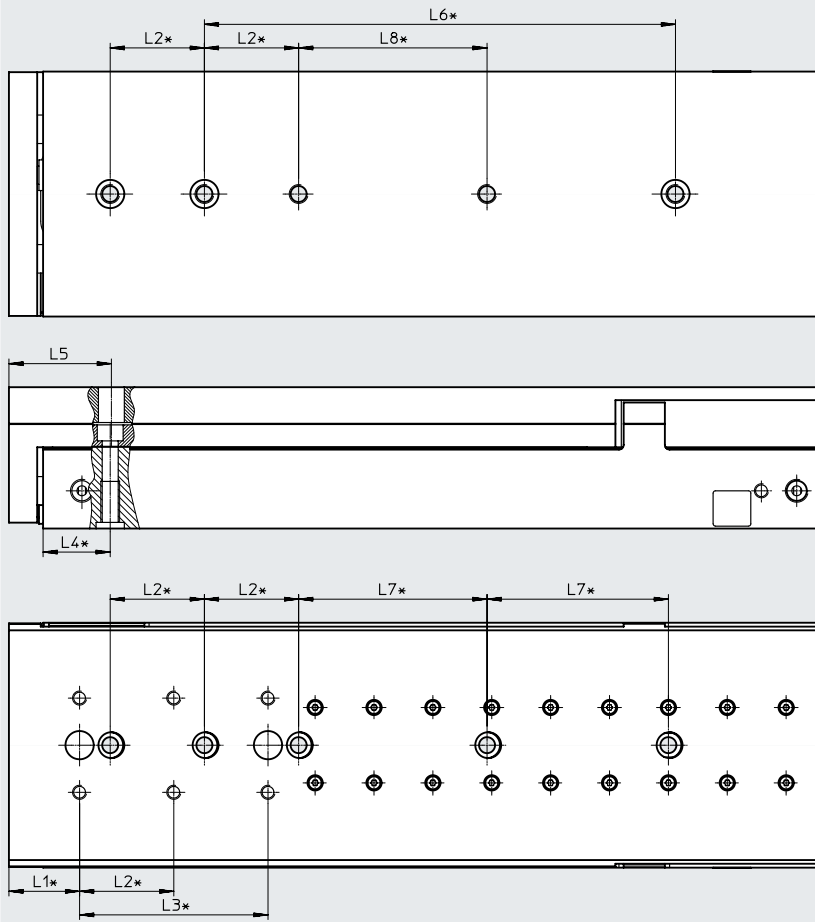

* = ±0,02 mm gilt für die Zentrierung
 = ±0,1 mm gilt für das Gewinde

Baugröße	Hub [mm]	L1	L2	L3	L4	L5	L6	L7	L8
25	200	30	40	80	28,5	43,5	200	80	80

Datenblatt

Abmessungen

Download CAD-Daten → www.festo.com

DGST...-P: Einstellmaß und Überstand in den Endlagen

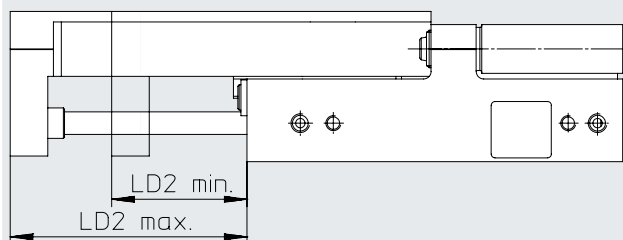
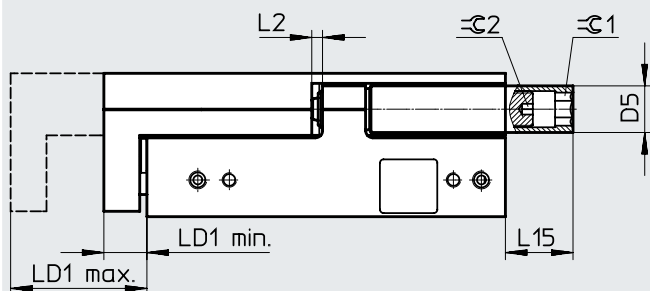

Hinweis
Dämpfungselemente unter Druck einstellen und kontern.

Baugröße	Hub [mm]	D5 ∅	L2	LD1 eingefahren		L2	LD2 ausgefahren		L15	⊖ 1	⊖ 2
				Einstell- bereich	min.		max.	Einstell- bereich			
6	10	6	11,6	8,6	20,2	13,1	19	8,6	6	3	1,3
	20						29	15,9			
	30						39	25,9			
	40						49	35,9			
	50						59	45,9	0		
8	10	7	13,4	9,3	22,7	15,3	19	9,3	14,8	4	1,5
	20						29	13,7			
	30						39	23,7			
	40						49	33,7			
	50						59	43,7			
	80						89	73,7	9,8		
10	10	8	14,9	11,3	26,2	16,6	21	11,3	13,9	5	2
	20						31	14,4			
	30						41	24,4			
	40						51	34,4			
	50						61	44,4	5,9		
	80						91	74,4			
	100						111	94,4			
12	10	10	20,8	10,9	31,7	22,1	21	10,9	15,4	6	2,5
	20						31	10,9			
	30						41	18,9			
	40						51	28,9			
	50						61	38,9			
	80						91	68,9			
	100						111	88,9			

Datenblatt

Baugröße	Hub [mm]	D5 ∅	L2	LD1 eingefahren		L2	LD2 ausgefahren		L15	≈G 1	≈G 2
			Einstell- bereich	min.	max.	Einstell- bereich	max.	min.			
16	10	13	21,5	12,7	34,2	22,8	23	12,7	17,85	8	3
	20						33	12,7	20,85		
	30						43	20,2	23,85		
	40						53	30,2			
	50						63	40,2	18,85		
	80						93	70,2	10,85		
	100						113	90,2			
	125						138	115,2	0		
	150						163	140,2			
20	10	15	31,1	13,1	44,2	32,9	23,2	13,1	11,5	10	4
	20						33,2	13,1	21,5		
	30						43,2	13,1	31,5		
	40						53,2	20,3			
	50						63,2	30,3	27,5		
	80						93,2	60,3	12,5		
	100						113,2	80,3	0		
	125						138,2	105,3			
	150						163,2	130,3			
200	213,2	180,3									
25	10	18	45,4	15,3	60,7	47	25,5	15,3	28,5	10	4
	20						35,5	15,3	38,5		
	30						45,5	15,3	42,5		
	40						55,5	15,3			
	50						65,5	18,5	32,5		
	80						95,5	48,5	13,5		
	100						115,5	68,5			
	125						140,5	93,5			
	150						165,5	118,5	0		
	200						215,5	168,5			

Datenblatt

Abmessungen

Download CAD-Daten → www.festo.com

DGST...-Y12: Einstellmaß und Überstand in den Endlagen

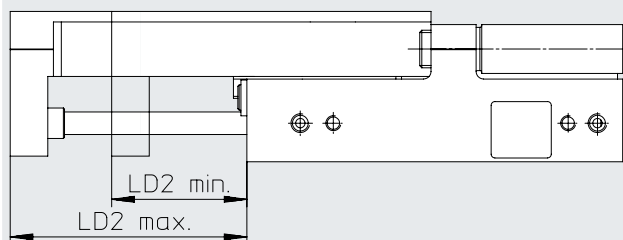
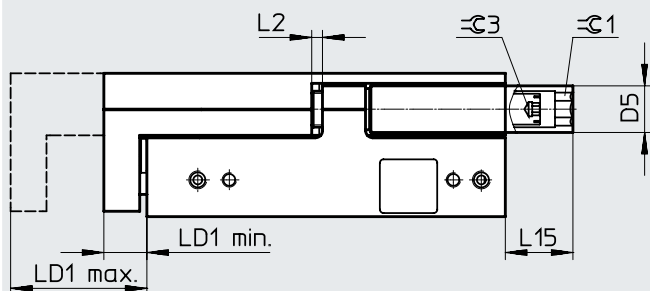

Hinweis
Dämpfungselemente unter Druck einstellen und kontern.

Baugröße	Hub [mm]	D5 ∅	L2	LD1 eingefahren		L2	LD2 ausgefahren		L15	⊖ 1	⊖ 3
				Einstell- bereich	min.		max.	Einstell- bereich			
6	30	6	9,6	8,6	18,2	11,2	39	27,8	6	3	-1)
	40						49	37,8			
	50						59	47,8			
8	30	7	14,8	9,3	24,1	16,8	39	22,2	14,8	4	2
	40						49	32,2			
	50						59	42,2	10,8		
	80						89	72,2	9,8		
10	30	8	14,3	11,3	25,6	16,1	41	24,9	13,9	5	2
	40						51	34,9			
	50						61	44,9			
	80						91	74,9	5,9		
	100						111	94,9			
12	30	10	15,2	10,9	26,1	16,7	41	24,3	15,4	6	2,5
	40						51	34,3			
	50						61	44,3			
	80						91	74,3			
	100						111	94,3			

1) Zum Eindrehen befindet sich im Stoßdämpfer ein Schlitz.

Datenblatt

Baugröße	Hub [mm]	D5 ∅	L2	LD1 eingefahren		L2	LD2 ausgefahren		L15	≈ 1	≈ 3
			Einstell- bereich	min.	max.	Einstell- bereich	max.	min.			
16	30	13	15,5	12,7	28,2	16,9	43	26,1	23,85	8	3
	40						53	36,1			
	50						63	46,1			
	80						93	76,1	10,85		
	100						113	96,1			
	125						138	121,1	0		
	150						163	146,1			
20	30	15	25,9	13,1	39	27,7	43,2	21,1	31,5	10	4
	40						53,2	25,5			
	50						63,2	35,5			
	80						93,2	65,5	12,5		
	100						113,2	85,5			
	125						138,2	110,5	0		
	150						163,2	135,5			
	200						213,2	185,5			
25	30	18	30,4	15,3	45,7	32	45,5	25,3	42,5	10	4
	40						55,5	25,3			
	50						65,5	33,5			
	80						95,5	63,5	32,5		
	100						115,5	83,5			
	125						140,5	108,5	0		
	150						165,5	133,5			
	200						215,5	183,5			

1) Zum Eindrehen befindet sich im Stoßdämpfer ein Schlitz.

Datenblatt

Bestellangaben							
Baugröße	Hub [mm]	Teile-Nr.	Typ	Baugröße	Hub [mm]	Teile-Nr.	Typ
Mit Dämpfung E1				Mit Dämpfung P			
6	10	8078828	DGST-6-10-E1A	6	10	8085105	DGST-6-10-PA
	20	8078829	DGST-6-20-E1A		20	8085106	DGST-6-20-PA
	30	8078830	DGST-6-30-E1A		30	8085107	DGST-6-30-PA
	40	8078831	DGST-6-40-E1A		40	8085108	DGST-6-40-PA
	50	8078832	DGST-6-50-E1A		50	8085109	DGST-6-50-PA
8	10	★ 8078833	DGST-8-10-E1A	8	10	8085110	DGST-8-10-PA
	20	★ 8078834	DGST-8-20-E1A		20	8085111	DGST-8-20-PA
	30	★ 8078835	DGST-8-30-E1A		30	8085112	DGST-8-30-PA
	40	★ 8078836	DGST-8-40-E1A		40	8085113	DGST-8-40-PA
	50	★ 8078837	DGST-8-50-E1A		50	8085114	DGST-8-50-PA
	80	★ 8078838	DGST-8-80-E1A		80	8085115	DGST-8-80-PA
10	10	★ 8078839	DGST-10-10-E1A	10	10	8085116	DGST-10-10-PA
	20	★ 8078840	DGST-10-20-E1A		20	8085117	DGST-10-20-PA
	30	★ 8078841	DGST-10-30-E1A		30	8085118	DGST-10-30-PA
	40	★ 8078842	DGST-10-40-E1A		40	8085119	DGST-10-40-PA
	50	★ 8078843	DGST-10-50-E1A		50	8085120	DGST-10-50-PA
	80	★ 8078844	DGST-10-80-E1A		80	8085121	DGST-10-80-PA
	100	★ 8078845	DGST-10-100-E1A		100	8085122	DGST-10-100-PA
12	10	★ 8078846	DGST-12-10-E1A	12	10	8085123	DGST-12-10-PA
	20	★ 8078847	DGST-12-20-E1A		20	8085124	DGST-12-20-PA
	30	★ 8078848	DGST-12-30-E1A		30	8085125	DGST-12-30-PA
	40	★ 8078849	DGST-12-40-E1A		40	8085126	DGST-12-40-PA
	50	★ 8078850	DGST-12-50-E1A		50	8085127	DGST-12-50-PA
	80	★ 8078851	DGST-12-80-E1A		80	8085128	DGST-12-80-PA
	100	★ 8078852	DGST-12-100-E1A		100	8085129	DGST-12-100-PA
16	10	★ 8078853	DGST-16-10-E1A	16	10	8085130	DGST-16-10-PA
	20	★ 8078854	DGST-16-20-E1A		20	8085131	DGST-16-20-PA
	30	★ 8078855	DGST-16-30-E1A		30	8085132	DGST-16-30-PA
	40	★ 8078856	DGST-16-40-E1A		40	8085133	DGST-16-40-PA
	50	★ 8078857	DGST-16-50-E1A		50	8085134	DGST-16-50-PA
	80	★ 8078858	DGST-16-80-E1A		80	8085135	DGST-16-80-PA
	100	★ 8078859	DGST-16-100-E1A		100	8085136	DGST-16-100-PA
	125	8078860	DGST-16-125-E1A		125	8085137	DGST-16-125-PA
	150	8078861	DGST-16-150-E1A		150	8085138	DGST-16-150-PA

Festo Kernprogramm



In der Regel versandbereit in 24 h ab Werk

In der Regel versandbereit in 5 Tagen ab Werk

Datenblatt

Bestellangaben							
Baugröße	Hub [mm]	Teile-Nr.	Typ	Baugröße	Hub [mm]	Teile-Nr.	Typ
Mit Dämpfung E1				Mit Dämpfung P			
20	10	★ 8078862	DGST-20-10-E1A	20	10	8085139	DGST-20-10-PA
	20	★ 8078863	DGST-20-20-E1A		20	8085140	DGST-20-20-PA
	30	★ 8078864	DGST-20-30-E1A		30	8085141	DGST-20-30-PA
	40	★ 8078865	DGST-20-40-E1A		40	8085142	DGST-20-40-PA
	50	★ 8078866	DGST-20-50-E1A		50	8085143	DGST-20-50-PA
	80	★ 8078867	DGST-20-80-E1A		80	8085144	DGST-20-80-PA
	100	★ 8078868	DGST-20-100-E1A		100	8085145	DGST-20-100-PA
	125	8078869	DGST-20-125-E1A		125	8085146	DGST-20-125-PA
	150	8078870	DGST-20-150-E1A		150	8085147	DGST-20-150-PA
	200	8078871	DGST-20-200-E1A		200	8085148	DGST-20-200-PA
25	10	8078872	DGST-25-10-E1A	25	10	8085149	DGST-25-10-PA
	20	8078873	DGST-25-20-E1A		20	8085150	DGST-25-20-PA
	30	8078874	DGST-25-30-E1A		30	8085151	DGST-25-30-PA
	40	8078875	DGST-25-40-E1A		40	8085152	DGST-25-40-PA
	50	8078876	DGST-25-50-E1A		50	8085153	DGST-25-50-PA
	80	8078877	DGST-25-80-E1A		80	8085154	DGST-25-80-PA
	100	8078878	DGST-25-100-E1A		100	8085155	DGST-25-100-PA
	125	8078879	DGST-25-125-E1A		125	8085156	DGST-25-125-PA
	150	8078880	DGST-25-150-E1A		150	8085157	DGST-25-150-PA
	200	8078881	DGST-25-200-E1A		200	8085158	DGST-25-200-PA

Festo Kernprogramm



In der Regel versandbereit in 24 h ab Werk

In der Regel versandbereit in 5 Tagen ab Werk

Datenblatt

Bestellangaben			
Baugröße	Hub [mm]	Teile-Nr.	Typ
Mit Dämpfung Y12			
6	30	8085159	DGST-6-30-Y12A
	40	8085160	DGST-6-40-Y12A
	50	8085161	DGST-6-50-Y12A
8	30	8085162	DGST-8-30-Y12A
	40	8085163	DGST-8-40-Y12A
	50	8085164	DGST-8-50-Y12A
	80	8085165	DGST-8-80-Y12A
10	30	8085166	DGST-10-30-Y12A
	40	8085167	DGST-10-40-Y12A
	50	8085168	DGST-10-50-Y12A
	80	8085169	DGST-10-80-Y12A
	100	8085170	DGST-10-100-Y12A
12	30	8085171	DGST-12-30-Y12A
	40	8085172	DGST-12-40-Y12A
	50	8085173	DGST-12-50-Y12A
	80	8085174	DGST-12-80-Y12A
	100	8085175	DGST-12-100-Y12A
16	30	8085176	DGST-16-30-Y12A
	40	8085177	DGST-16-40-Y12A
	50	8085178	DGST-16-50-Y12A
	80	8085179	DGST-16-80-Y12A
	100	8085180	DGST-16-100-Y12A
	125	8085181	DGST-16-125-Y12A
	150	8085182	DGST-16-150-Y12A
20	30	8085183	DGST-20-30-Y12A
	40	8085184	DGST-20-40-Y12A
	50	8085185	DGST-20-50-Y12A
	80	8085186	DGST-20-80-Y12A
	100	8085187	DGST-20-100-Y12A
	125	8085188	DGST-20-125-Y12A
	150	8085189	DGST-20-150-Y12A
	200	8085190	DGST-20-200-Y12A
25	30	8085191	DGST-25-30-Y12A
	40	8085192	DGST-25-40-Y12A
	50	8085193	DGST-25-50-Y12A
	80	8085194	DGST-25-80-Y12A
	100	8085195	DGST-25-100-Y12A
	125	8085196	DGST-25-125-Y12A
	150	8085197	DGST-25-150-Y12A
	200	8085198	DGST-25-200-Y12A

Bestellangaben – Produktbaukasten



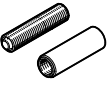
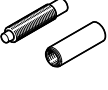

Bestelltabelle										
Kolben-Ø	6	8	10	12	16	20	25	Bedingungen	Code	Eintrag Code
Baukasten-Nr.	8073891	8073892	8073893	8073894	8073895	8073896	8073897			
Funktion	Mini-Schlitten								DGST	DGST
Kolben-Ø [mm]	6	8	10	12	16	20	25		-...	
Hub [mm]	10	10	10	10	10	10	10		-...	
	20	20	20	20	20	20	20		-...	
	30	30	30	30	30	30	30		-...	
	40	40	40	40	40	40	40		-...	
	50	50	50	50	50	50	50		-...	
	-	80	80	80	80	80	80		-...	
	-	-	100	100	100	100	100		-...	
	-	-	-	-	125	125	125		-...	
	-	-	-	-	150	150	150		-...	
-	-	-	-	-	200	200		-...		
Ausführung	Standard									
	Spiegelverkehrt								-L	
Dämpfung	Elastische Dämpfungsringe/-platten beidseitig								-P	
	Elastomerdämpfung, beidseitig, Hub nicht einstellbar								-E1	
	Stoßdämpfer selbststellend, linear beidseitig, extern							[1]	-Y12	
Positionserkennung	Für Näherungsschalter								A	

1) Y12 Nur in Verbindung mit Hub mind. 30 mm

Zubehör

Bestellangaben – Stoßdämpfer			Teile-Nr.	Typ
	für Baugröße	Beschreibung		
Für DGST-...-P			Datenblätter → Internet: dyef	
	6	<ul style="list-style-type: none"> Lieferumfang: 1 Dämpfer und 1 Gewindehülse elastische Dämpfung beidseitig, selbsteinstellend, mit Endlageneinstellung beim DGST-...-P im Lieferumfang enthalten (2 Stück) 	★ 8073902	DYEF-G8-M4-Y1
	8		★ 8073903	DYEF-G8-M5-Y1
	10		★ 8073904	DYEF-G8-M6-Y1
	12		★ 8073905	DYEF-G8-M8-Y1
	16		★ 8073906	DYEF-G8-M10-Y1
	20		★ 8073907	DYEF-G8-M12-Y1
	25		★ 8073908	DYEF-G8-M14-Y1
Für DGST-...-Y12			Datenblätter → Internet: dyss	
	6	<ul style="list-style-type: none"> Lieferumfang: 1 Dämpfer und 1 Gewindehülse Stoßdämpfer beidseitig, selbsteinstellend, mit Endlageneinstellung beim DGST-...-Y12 im Lieferumfang enthalten (2 Stück) erst ab einem Hub von 30 mm möglich eingestellter Mindesthub ≥ 2x Dämpfungslänge 	★ 8073911	DYSS-G8-2-4-Y1F
	8		★ 8073912	DYSS-G8-3-4-Y1F
	10		★ 8073913	DYSS-G8-4-4-Y1F
	12		★ 8073914	DYSS-G8-5-5-Y1F ¹⁾
	16		★ 8073915	DYSS-G8-7-5-Y1F ¹⁾
	20		★ 8073916	DYSS-G8-8-8-Y1F
	25		★ 8073917	DYSS-G8-10-10-Y1F

1) Nur für Neukonstruktionen verwenden

Bestellangaben			Teile-Nr.	Typ	PE ¹⁾
	für Baugröße	Beschreibung			
Zentrierhülse/Zentrierstift ZBH, ZBS			Datenblätter → Internet: zbh		
	6, 8, 10, 12, 16	zur Zentrierung von Lasten und Anbauteilen auf dem Schlitten	189652	ZBH-5	10
	20, 25		189653	ZBH-12	
	6	zur Zentrierung von Lasten und Anbauteilen an der Jochplatte	525273	ZBS-2	
	8, 10		189652	ZBH-5	
	12, 16		186717	ZBH-7	
	20, 25		189653	ZBH-12	
	6, 8		zur Zentrierung des Mini-Schlittens bei der Befestigung	8119593	
	10, 12	186717		ZBH-7	
	16	150927		ZBH-9	
	20, 25	189653		ZBH-12	
Verbindungshülse ZBV			Datenblätter → Internet: zbv		
	20	zur Zentrierung von Lasten und Anbauteilen an der Jochplatte	548806	ZBV-12-9	10
Drossel-Rückschlagventil GRLA			Datenblätter → Internet: grla		
	6	zur Geschwindigkeitsregulierung	175041	GRLA-M3-QS-3	1
	8, 10, 12, 16		★ 193139	GRLA-M5-QS-6-D	
	20, 25		★ 193145	GRLA-1/8-QS-8-D	
Steckverschraubung QSM			Datenblätter → Internet: qs		
	6	zum Anschluss von außentolerierten Druckluftschläuchen	★ 153303	QSM-M3-4	10
	8, 10, 12, 16		★ 153304	QSM-M5-4	
	20, 25		★ 153307	QSM-1/8-6	

1) Packungseinheit in Stück

Festo Kernprogramm ★ In der Regel versandbereit in 24 h ab Werk
★ In der Regel versandbereit in 5 Tagen ab Werk

Zubehör

Näherungsschalter für Baugröße 6 ... 12

Bestellangaben – Näherungsschalter für Rundnut, magnetoresistiv

Datenblätter → Internet: smt

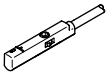
	Befestigungsart	Schaltausgang	Elektrischer Anschluss, Abgangsrichtung Anschluss	Kabellänge [m]	Teile-Nr.	Typ
Schließer						
	von oben in Nut einsetzbar	PNP	Kabel, 3-adrig, längs	2,5	★ 551373	SMT-10M-PS-24V-E-2,5-L-OE
			Stecker M8x1, 3-polig, längs	0,3	★ 551375	SMT-10M-PS-24V-E-0,3-L-M8D
			Stecker M8x1, 3-polig, quer	0,3	551376	SMT-10M-PS-24V-E-0,3-Q-M8D
		NPN	Kabel, 3-adrig,	2,5	★ 551377	SMT-10M-NS-24V-E-2,5-L-OE
			Kabel, 3-adrig,	2,5	551378	SMT-10M-NS-24V-E-2,5-Q-OE
			Stecker M8x1, 3-polig, längs	0,3	★ 551379	SMT-10M-NS-24V-E-0,3-L-M8D
			Stecker M8x1, 3-polig, quer	0,3	551380	SMT-10M-NS-24V-E-0,3-Q-M8D

Näherungsschalter für Baugröße 16 ... 25

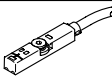

Bestellangaben – Näherungsschalter für T-Nut, magnetoresistiv

Datenblätter → Internet: smt

	Befestigungsart	Schaltausgang	Elektrischer Anschluss	Kabellänge [m]	Teile-Nr.	Typ
Schließer						
	von oben in Nut einsetzbar, bündig mit Zylinderprofil, kurze Bauform	PNP	Kabel, 3-adrig	2,5	★ 574335	SMT-8M-A-PS-24V-E-2,5-OE
			Stecker M8x1, 3-polig	0,3	★ 574334	SMT-8M-A-PS-24V-E-0,3-M8D
		NPN	Kabel, 3-adrig	2,5	★ 574338	SMT-8M-A-NS-24V-E-2,5-OE
			Stecker M8x1, 3-polig	0,3	★ 574339	SMT-8M-A-NS-24V-E-0,3-M8D

Bestellangaben – Verbindungsleitungen

Datenblätter → Internet: nebu

	Elektrischer Anschluss links	Elektrischer Anschluss rechts	Kabellänge [m]	Teile-Nr.	Typ
	Dose gerade, M8x1, 3-polig	Kabel, offenes Ende, 3-adrig	2,5	★ 541333	NEBU-M8G3-K-2.5-LE3
			5	★ 541334	NEBU-M8G3-K-5-LE3
	Dose gewinkelt, M8x1, 3-polig	Kabel, offenes Ende, 3-adrig	2,5	★ 541338	NEBU-M8W3-K-2.5-LE3
			5	★ 541341	NEBU-M8W3-K-5-LE3

Festo Kernprogramm

- ★ In der Regel versandbereit in 24 h ab Werk
- ★ In der Regel versandbereit in 5 Tagen ab Werk

Zubehör

Positionstransmitter

Der Positionstransmitter erfasst kontinuierlich die Position des Kolbens.

Er verfügt über einen Analogausgang, mit einem zur Kolbenposition proportionalem Ausgangssignal.

Bestellangaben – Positionstransmitter für T-Nut

Datenblätter → Internet: positionstransmitter

	für \varnothing	Wegmessbereich	Analogausgang		Befestigungsart	Elektrischer Anschluss	Kabellänge [m]	Teile-Nr.	Typ
			[V]	[mA]					
	16 ... 25	0 ... 40	0 ... 10	–	von oben in Nut einsetzbar	Stecker M8x1, 4-polig, längs	0,3	553744	SMAT-8M-U-E-0,3-M8D
	16 ... 25	0 ... 50	–	4 ... 20	von oben in Nut einsetzbar	Stecker M8x1, 4-polig, längs	0,3	1531265	SDAT-MHS-M50-1L-SA-E-0.3-M8
		0 ... 80						1531266	SDAT-MHS-M80-1L-SA-E-0.3-M8
		0 ... 100						1531267	SDAT-MHS-M100-1L-SA-E-0.3-M8
		0 ... 125						1531268	SDAT-MHS-M125-1L-SA-E-0.3-M8
		0 ... 160						1531269	SDAT-MHS-M160-1L-SA-E-0.3-M8



Bestellangaben – Positionstransmitter für T-Nut

Datenblätter → Internet: sdas

	Wegmessbereich	Beschreibung	Befestigungsart	Elektrischer Anschluss	Kabellänge [m]	Teile-Nr.	Typ
	für \varnothing 16: ≤ 28	Zwei Betriebsmodi wählbar:	von oben in Nut einsetzbar	Stecker M8x1, 4-polig, längs	0,3	8063974	SDAS-MHS-M40-1L-PNLK-PN-E-0.3-M8
	für \varnothing 20, 25: ≤ 32	zwei einstellbare Schaltausgänge IO-Link		Kabel, offenes Ende	2,5	8063975	SDAS-MHS-M40-1L-PNLK-PN-E-2.5-LE

Bestellangaben – Verbindungsleitungen

Datenblätter → Internet: nebu

	Elektrischer Anschluss links	Elektrischer Anschluss rechts	Kabellänge [m]	Teile-Nr.	Typ
	Dose gerade, M8x1, 4-polig	Kabel, offenes Ende, 4-adrig	2,5	541342	NEBU-M8G4-K-2.5-LE4
			5	541343	NEBU-M8G4-K-5-LE4
	Dose gewinkelt, M8x1, 4-polig	Kabel, offenes Ende, 4-adrig	2,5	541344	NEBU-M8W4-K-2.5-LE4
			5	541345	NEBU-M8W4-K-5-LE4