

# HC-D 15-ADP/1 DSUB 9 - Adapterplatte



1661312

<https://www.phoenixcontact.com/de/produkte/1661312>

Bitte beachten Sie, dass die in diesem PDF-Dokument angezeigten Daten aus unserem Online-Katalog generiert wurden. Bitte finden Sie die vollständigen Daten in der Benutzer-Dokumentation. Es gelten unsere Allgemeinen Nutzungsbedingungen für Downloads.



D-SUB-Adapterplatte, zur Bestückung mit einem D-SUB-Stecker, Polzahl 9, Gehäusebaureihe HC-D 15...

## Produktbeschreibung

Adapterplatte, inkl. Befestigungsschrauben

## Kaufmännische Daten

Artikelnummer	1661312
Verpackungseinheit	2 Stück
Mindestbestellmenge	2 Stück
Verkaufsschlüssel	D1 - Steckverbinder
Produktschlüssel	BF7AZD
Katalogseite	Seite 665 (C-2-2019)
GTIN	4017918022570
Gewicht pro Stück (inklusive Verpackung)	9,71 g
Gewicht pro Stück (exklusive Verpackung)	9,71 g
Zolltarifnummer	39269097
Ursprungsland	DE

# HC-D 15-ADP/1 DSUB 9 - Adapterplatte

1661312

<https://www.phoenixcontact.com/de/produkte/1661312>

## Technische Daten

### Artikeleigenschaften

Bauform	D15
Produkttyp	Adapterplatte
Polzahl	9
Dichtung vorhanden	ja

### Maße

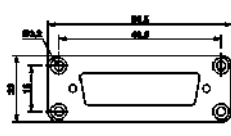
Maßzeichnung	
Breite	23 mm
Höhe	7 mm
Länge	57 mm

### Materialangaben

Farbe	grau
Material	PA
Brennbarkeitsklasse nach UL 94	HB

### Umwelt- und Lebensdauerbedingungen

#### Umgebungsbedingungen

Schutzart	IP54
Umgebungstemperatur (Betrieb)	-20 °C ... 100 °C

### Montage

Montagehinweis	<p>Mit Befestigungsschrauben: 1) Blechschraube Phillips 2,9x6,2 / 2) M3x10 DIN 84</p> <p>Einbaulage der Adapterplatte im Tüllengehäuse: <b>T</b> ist nach der Montage im Gehäuse sichtbar. Einbaulage der Adapterplatte im Anbau- / Sockel- / Kupplungsgehäuse: <b>A</b> ist nach der Montage im Gehäuse sichtbar. Einbaulage des D-SUB (nach der Montage im Gehäuse): vor der Montageplatte (Vorderwandmontage)</p>
----------------	--

# HC-D 15-ADP/1 DSUB 9 - Adapterplatte

1661312

<https://www.phoenixcontact.com/de/produkte/1661312>

## Zeichnungen

Maßzeichnung

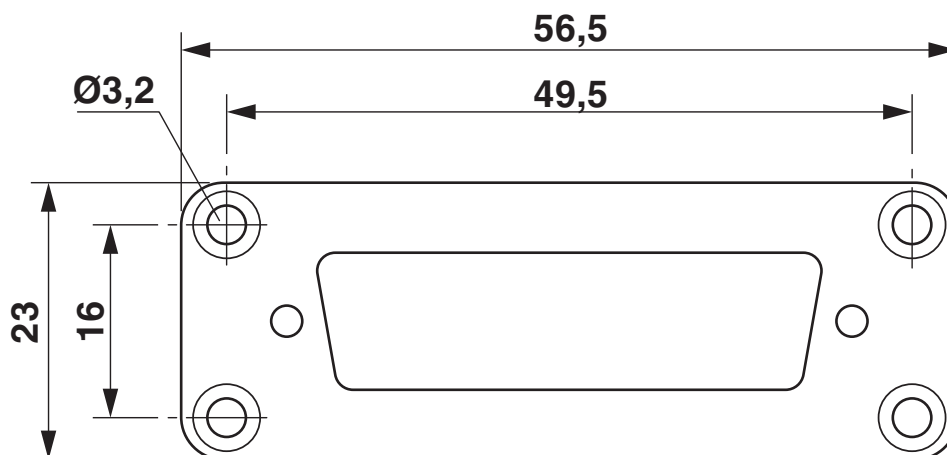

siehe Montagehinweis

# HC-D 15-ADP/1 DSUB 9 - Adapterplatte



1661312

<https://www.phoenixcontact.com/de/produkte/1661312>

## Klassifikationen

### ECLASS

ECLASS-9.0	27440201
ECLASS-10.0.1	27440201
ECLASS-11.0	27440201
ECLASS-12.0	27440201
ECLASS-13.0	27440201

### ETIM

ETIM 8.0	EC002309
----------	----------

### UNSPSC

UNSPSC 21.0	31261500
-------------	----------

# HC-D 15-ADP/1 DSUB 9 - Adapterplatte



1661312

<https://www.phoenixcontact.com/de/produkte/1661312>

## Environmental Product Compliance

China RoHS	Zeitraum für bestimmungsgemäße Verwendung: unbegrenzt = EFUP-e Keine Gefahrstoffe über den Grenzwerten
------------	---

Phoenix Contact 2023 © - Alle Rechte vorbehalten  
<https://www.phoenixcontact.com>

PHOENIX CONTACT Deutschland GmbH  
Flachmarktstraße 8  
D-32825 Blomberg  
+49 52 35/3-1 20 00  
[info@phoenixcontact.de](mailto:info@phoenixcontact.de)