

# Gegenmutter - A-INL-M16-N-S

1411241

<https://www.phoenixcontact.com/de/produkte/1411241>

Bitte beachten Sie, dass die in diesem PDF-Dokument angezeigten Daten aus unserem Online-Katalog generiert wurden. Bitte finden Sie die vollständigen Daten in der Benutzer-Dokumentation. Es gelten unsere Allgemeinen Nutzungsbedingungen für Downloads.

Gegenmutter, für Gewinde M16 x 1,5, Farbe: silberfarben



## Kaufmännische Daten

Artikelnummer	1411241
Verpackungseinheit	100 Stück
Mindestbestellmenge	1 Stück
Verkaufsschlüssel	B1 - Markierung Montage
Produktschlüssel	BF7DZX
Katalogseite	Seite 688 (C-2-2019)
GTIN	4046356923729
Gewicht pro Stück (inklusive Verpackung)	2,707 g
Gewicht pro Stück (exklusive Verpackung)	2,6 g
Zolltarifnummer	74198090
Ursprungsland	IN

# Gegenmutter - A-INL-M16-N-S

1411241

<https://www.phoenixcontact.com/de/produkte/1411241>

## Technische Daten

### Artikeleigenschaften

Produkttyp	Flachmutter
Gewindeart	M16

### Maße

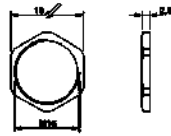
Maßzeichnung	
Länge	2,8 mm
Durchmesser Anschlussgewinde	16 mm
Schlüsselweite Kontermutter	19 mm
Sechskant Eckmaß	21 mm
Gewindeart Anschlussseite	M16 x 1,5
Gewindesteigung	1,5 mm

### Materialangaben

Farbe	silberfarben
Material	Messing, vernickelt

### Kabel / Leitung

Halogenfreiheit	ja
-----------------	----

### Umwelt- und Lebensdauerbedingungen

#### Umgebungsbedingungen

Umgebungstemperatur (Betrieb)	-70 °C ... 220 °C
-------------------------------	-------------------

# Gegenmutter - A-INL-M16-N-S

1411241

<https://www.phoenixcontact.com/de/produkte/1411241>

## Zeichnungen

### Maßzeichnung

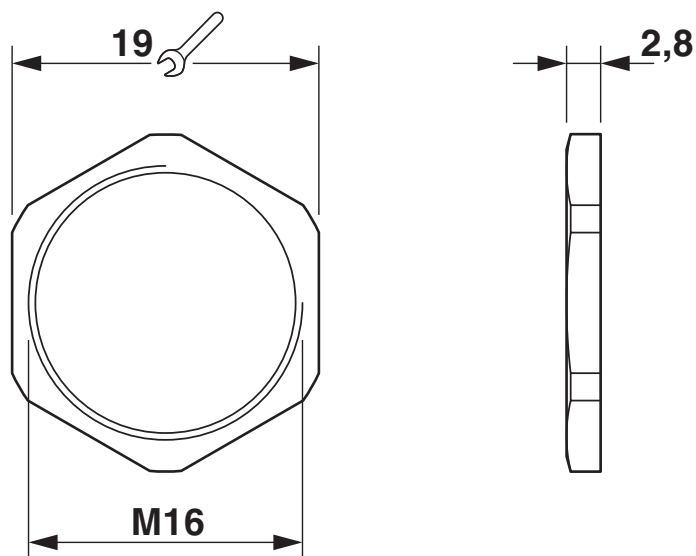

1411241

<https://www.phoenixcontact.com/de/produkte/1411241>

## Klassifikationen

### ECLASS

ECLASS-9.0	27144424
ECLASS-10.0.1	27144424
ECLASS-11.0	27144424

### ETIM

ETIM 8.0	EC000940
----------	----------

### UNSPSC

UNSPSC 21.0	31161700
-------------	----------

# Gegenmutter - A-INL-M16-N-S



1411241

<https://www.phoenixcontact.com/de/produkte/1411241>

## Environmental Product Compliance

REACH SVHC	Lead 7439-92-1
China RoHS	Zeitraum für bestimmungsgemäße Verwendung (EFUP): 50 Jahre
	Informationen über gefährliche Substanzen finden Sie in der Herstellereklärung unter "Downloads"

Phoenix Contact 2023 © - Alle Rechte vorbehalten  
<https://www.phoenixcontact.com>

PHOENIX CONTACT Deutschland GmbH  
Flachmarktstraße 8  
D-32825 Blomberg  
+49 52 35/3-1 20 00  
[info@phoenixcontact.de](mailto:info@phoenixcontact.de)