

Kleingetriebemotoren GE/I mit Kondensatormotor

Allgemeines: Leichte Baureihe, extrem hohe Übersetzungen.

Gehäuse: Druckgussform aus Aluminium, gegen Fettaustritt und Staubeinwirkung gekapselt, in allen Baulagen montierbar.

Zahnräder: Je nach Radstufenanordnung aus hochwertigen Kunststoffen und Stählen gefräst.

Lagerung: Motor: Kugellager; Getriebe: Sinterbronze-Gleitlager

Schmierung: Wartungsfreie Fettschmierung.

Motor: Kondensatormotor für 230 V, 50 Hz, Drehrichtung umkehrbar.

Motorritzel ist in die Motorwelle eingefräst. Die Kabelverschraubung des Klemmenkastens ist um 4 x 90° versetzbar.

Schutzart IP 21. Isolationsklasse E. Betriebsart S1.

Bitte beachten: Der Motor erwärmt sich im Dauerbetrieb auf 70°C.

Bestellangaben: z.B.: Typenbezeichnung, Artikel-Nr. 43040100 Kondensatormotor
 Artikel-Nr. 43030101 Getriebe 15:1
 Artikel-Nr. 43635200 Betriebskondensator
 (muss separat bestellt werden)

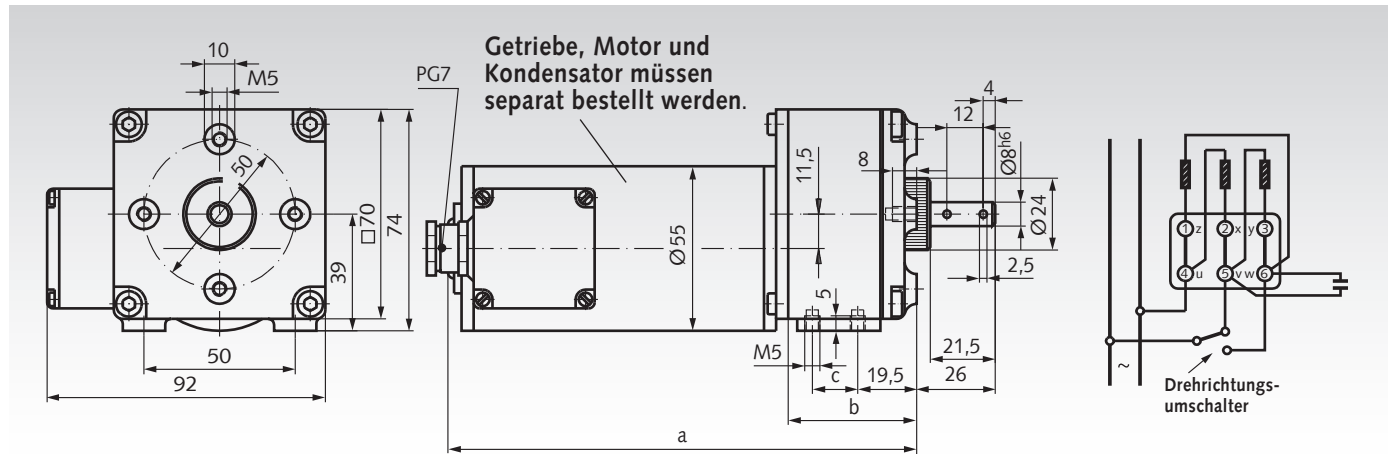
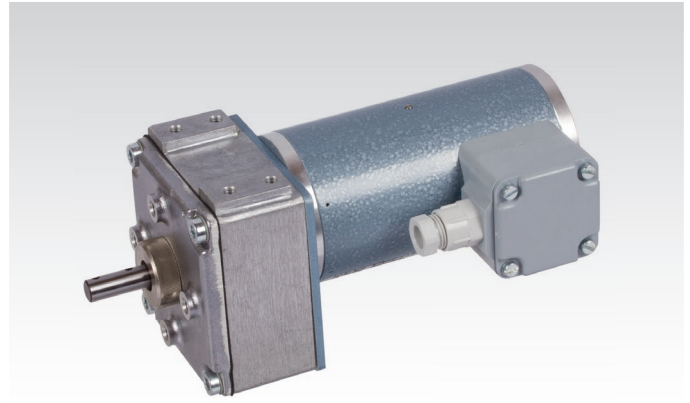

Kondensatormotor: Artikel-Nr. 430 401 00, Gewicht 1,2 kg.

Motor, Getriebe und Kondensator müssen separat bestellt werden.

Getriebe Artikel-Nr.	Kondensator- motor Artikel-Nr.	Abtriebsdrehzahl bezogen auf Motordrehzahl 2600 min ⁻¹	Über- setzung i	Grenzbelastung Getriebe max. Dauer- drehmoment Ncm	Getriebe max. Anlauf- moment Ncm	Nenn- leistung Watt	Getriebe- wirkungs- grad %	a mm	Maße b mm	c mm	Gewicht Getriebe kg
430 301 01	430 401 00	173,3	15 : 1	30	40	6,7	77	154,5	42,5	15	0,3
430 302 01	430 401 00	86,6	30 : 1	42	65	6,7	69	154,5	42,5	15	0,3
430 303 01	430 401 00	57,7	45 : 1	62	90	6,7	69	154,5	42,5	15	0,3
430 304 01	430 401 00	43,3	60 : 1	70	120	6,7	65	154,5	42,5	15	0,3
430 305 01	430 401 00	28,8	90 : 1	100	180	6,7	65	154,5	42,5	15	0,3
430 306 01	430 401 00	21,6	120 : 1	130	230	6,7	60	154,5	42,5	15	0,3
430 307 01	430 401 00	19,2	135 : 1	150	260	6,7	60	154,5	42,5	15	0,3
430 308 01	430 401 00	14,4	180 : 1	150	260	6,7	55	154,5	42,5	15	0,3
430 309 01	430 401 00	10,8	240 : 1	200	300	6,7	55	168,5	56,5	26	0,45
430 310 01	430 401 00	9,6	270 : 1	200	300	6,7	55	154,5	42,5	15	0,43
430 311 01	430 401 00	7,2	360 : 1	200	300	6,7	55	168,5	56,5	26	0,45
430 312 01	430 401 00	6,4	405 : 1	220	300	6,7	55	154,5	42,5	15	0,43
430 313 01	430 401 00	5,4	480 : 1	220	300	6,7	50	168,5	56,5	26	0,45
430 314 01	430 401 00	4,8	540 : 1	220	300	6,7	55	168,5	56,5	26	0,45
430 315 01	430 401 00	3,6	720 : 1	220	300	6,7	50	168,5	56,5	26	0,45
430 316 01	430 401 00	3,2	810 : 1	220	300	6,7	55	168,5	56,5	26	0,45
430 317 01	430 401 00	2,7	960 : 1	220	300	6,7	45	168,5	56,5	26	0,45
430 318 01	430 401 00	2,4	1080 : 1	220	300	6,7	45	168,5	56,5	26	0,45
430 319 01	430 401 00	2,1	1215 : 1	220	300	6,7	45	168,5	56,5	26	0,45
430 320 01	430 401 00	1,8	1440 : 1	220	300	6,7	45	168,5	56,5	26	0,45
430 321 01	430 401 00	1,6	1620 : 1	220	300	6,7	45	168,5	56,5	26	0,45
430 322 01	430 401 00	1,2	2160 : 1	220	300	6,7	45	168,5	56,5	26	0,45
430 323 01	430 401 00	1,06	2430 : 1	220	300	6,7	45	168,5	56,5	26	0,45
430 324 01	430 401 00	0,80	3240 : 1	240	300	6,7	45	168,5	56,5	26	0,45
430 325 01	430 401 00	0,71	3645 : 1	240	300	6,7	45	168,5	56,5	26	0,45
430 326 01	430 401 00	0,60	4320 : 1	240	300	6,7	40	168,5	56,5	26	0,45
430 327 01	430 401 00	0,53	4860 : 1	240	300	6,7	40	168,5	56,5	26	0,45
430 328 01	430 401 00	0,40	6480 : 1	240	300	6,7	40	168,5	56,5	26	0,45
430 329 01	430 401 00	0,35	7290 : 1	240	300	6,7	40	168,5	56,5	26	0,45
430 330 01	430 401 00	0,30	8640 : 1	240	300	6,7	40	168,5	56,5	26	0,45
430 331 01	430 401 00	0,26	9720 : 1	240	300	6,7	40	168,5	56,5	26	0,45

Um eine Überlastung des Getriebes zu vermeiden, dürfen die max. angegebenen Dauer- und Anlaufmomente nicht überfahren werden. Das effektiv übertragbare Drehmoment entspricht den Werten an der Getriebewelle. Bei Umkehrbetrieb sind die Grenzbelastungswerte mit 0,75 zu multiplizieren.