

Präzisions-Schneckenradsätze - rechtssteigend (Schneckenräder und Hohl-schnecken)

Eingriffswinkel 15°.

Werkstoff:

Schneckenrad: Sonder-Messing
CuZn37Mn3Al2PbSi/So.

Schnecke: 11SMnPb37 (1.0715), rissgeprüft,
einsatzgehärtet HV620-700, geschliffen.

Für den Getriebebau ohne Nacharbeit
zu verwenden, daher schnelle Montage
möglich.

Bestellangaben: z.B.:

Art.-Nr. 320 303 00, Präz. Schneckenrad A 22,62

Art.-Nr. 320 403 00, Präz. Schnecke A 22,62

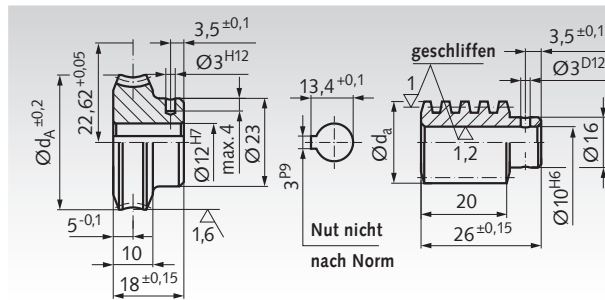

Achsabstand im Gehäuse 22,62 mm + 0,05

Artikel-Nr. Schneckenrad	Artikel-Nr. Schnecke	Über- setzung	Modul	Zähne- zahl	Gang- zahl	Steigungs- winkel	Schnecken- rad d _A ±0,2 mm	Schnecke d _a mm	max. Dreh- moment bei 2800min ⁻¹ Nm	** η	Gewicht Schnecken- rad g	Gewicht Schnecke g
320 303 00	320 403 00	3 : 1*	1,0	21	7	17° 36'	24,8	25,15	2,2	0,74	40	60
320 304 00	320 404 00	4 : 1	1,25	20	5	19° 32'	29,8	21,20	3,6	0,75	54	35
320 307 00	320 407 00	7 : 1	1,25	21	3	11° 46'	29,8	20,90	3,6	0,66	54	34
320 310 00	320 410 00	10,5 : 1	1,25	21	2	7° 41'	29,8	21,20	3,4	0,57	54	34
320 321 00	320 421 00	21 : 1	1,25	21	1	3° 48'	29,8	21,40	3,4	0,40	53	35
320 330 00	320 430 00	30 : 1	0,9	30	1	2° 50'	29,8	20,00	3,6	0,34	55	33
320 340 00	320 440 00	40 : 1	0,7	40	1	2° 20'	29,8	18,60	3,9	0,29	60	28

* Schnecke nur poliert.

** Die Werte für den Wirkungsgrad sind Richtwerte, da Lagerung, Schmierung, Drehzahl und Einbau den Wirkungsgrad zusätzlich zum Steigungswinkel beeinflussen.

Präzisions-Schneckenradsätze - rechtssteigend (Schneckenräder und Hohl-schnecken)

Eingriffswinkel 15°.

Werkstoff:

Schneckenrad: Sonder-Messing
CuZn37Mn3Al2PbSi/So.

Schnecke: 11SMnPb37 (1.0715) rissgeprüft,
einsatzgehärtet HV620-700, geschliffen.

Für den Getriebebau ohne Nacharbeit
zu verwenden, daher schnelle Montage
möglich.

Bestellangaben: z.B.:

Art.-Nr. 320 604 00, Präz. Schneckenrad A 25

Art.-Nr. 320 704 00, Präz. Schnecke A 25

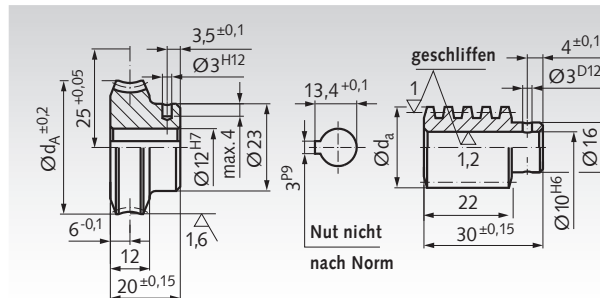

Achsabstand im Gehäuse 25 mm + 0,05

Artikel-Nr. Schneckenrad	Artikel-Nr. Schnecke	Über- setzung	Modul	Zähne- zahl	Gang- zahl	Steigungs- winkel	Schnecken- rad d _A ±0,2 mm	Schnecke d _a mm	max. Dreh- moment bei 2800min ⁻¹ Nm	** η	Gewicht Schnecken- rad g	Gewicht Schnecke g
320 604 00	320 704 00	4 : 1	1,4	20	5	20° 29'	33,5	22,80	5,1	0,76	80	46
320 605 00	320 705 00	5 : 1	1,5	20	4	19° 15'	34,8	21,20	6,5	0,75	84	37
320 606 00	320 706 00	6,5 : 1	1,15	26	4	13° 52'	34,8	21,50	6,0	0,70	80	42
320 610 00	320 710 00	10 : 1	1,5	20	2	8° 48'	34,8	22,60	5,9	0,61	80	44
320 615 00	320 715 00	15 : 1	1,0	30	2	6° 29'	34,8	19,70	5,7	0,53	86	35
320 620 00	320 720 00	20 : 1	1,5	20	1	4° 19'	34,8	22,90	5,8	0,44	77	46
320 625 00	320 725 00	25 : 1	1,0	25	1	2° 18'	27,8	26,96	4,1	0,30	56	77
320 630 00	320 730 00	30 : 1	1,0	30	1	2° 53'	33,5	21,90	5,9	0,34	78	46
320 640 00	320 740 00	40 : 1	0,8	40	1	2° 33'	34,8	19,56	6,2	0,31	87	37
320 650 00	320 750 00	50 : 1	0,6	50	1	1° 43'	33,5	21,16	5,1	0,24	78	47

**Die Werte für den Wirkungsgrad sind Richtwerte, da Lagerung,
Schmierung, Drehzahl und Einbau den Wirkungsgrad zusätzlich zum
Steigungswinkel beeinflussen.

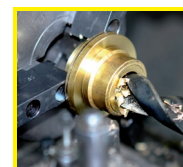

**Fertigbearbeitung im
24-Stunden-Service möglich.
Sonderanfertigungen und
Zeichnungsteile auf Anfrage.**